

TÁRSADALOM- TUDOMÁNYI IKERKUTATÁSOK

Válogatás az
Ikerkutató Műhely
hallgatóinak és
kutatóinak munkáiból



SZERKESZTETTE:
DRJENOVSKY ZSÓFIA – HEGEDŰS RITA
PÁRI ANDRÁS – ENGLER ÁGNES



KINCS
KOPP MÁRIA INTÉZET
A NÉPESEDÉSÉRT
ES A CSALÁDOKÉRT

TÁRSADALOMTUDOMÁNYI
IKERKUTATÁSOK

Válogatás az Ikerkutató Műhely hallgatóinak és
kutatóinak munkáiból

TÁRSADALOMTUDOMÁNYI IKERKUTATÁSOK

Válogatás az Ikerkutató Műhely
hallgatóinak és kutatóinak munkáiból

Szerkesztette:

Drjenovszky Zsófia – Hegedűs Rita – Pári András – Engler Ágnes



KINCS

KOPP MÁRIA INTÉZET
A NÉPESEDÉSÉRT
ÉS A CSALÁDOKÉRT

Kopp Mária Intézet a Népesedésért és a Családokért
2023

© Kopp Mária Intézet a Népesedésért és a Családokért, 2023

Kiadja: Kopp Mária Intézet a Népesedésért és a Családokért

Felelős kiadó: Fűrész Tünde elnök

Olvasószerkesztő: Szigeti László

DTP / Design: Protzner György

ISBN 978-615-6447-12-8

Az Innovációs és Technológiai Minisztérium KDP-2021 kódszámú Kooperatív Doktori Program Doktori Hallgatói Ösztöndíj Programjának a Nemzeti Kutatási, Fejlesztési és Innovációs Alapból finanszírozott szakmai támogatásával készült.

A Kopp Mária Intézet a Népesedésért és a Családokért (KINCS) kiadványai (nyomtatott és e-könyv formátumban) megrendelhetők az intézet könyvesboltjában: www.ekonyv.koppmariaintezet.hu

Tartalom

Előszó	7
Drjenovszky Zsófia – Hegedűs Rita: Betekintés a társadalomtudomány- központú ikerkutatásokba	9
Forrási Boglárka: Versengés és összehasonlítás: az ikertestvérek konfliktusainak forrása	19
Fülöp Erika Anna: Ikrek a környezetük tükrében	35
Pári András: Termékenységi mintázatok az ikres családokban és az ikernépességben a szakirodalom alapján.....	51
Tóth Emese: Ikernek lenni vagy nem lenni? Felvett szerepek és sztereotípiák a középiskolában.....	67
Mór Petra: Ikrek a társadalomban – elvárások, szerepek, életutak.....	83
Pataki Petra: A hasonlóság „nem mainstream”	107
Pári András – Palagyi Réka: Ikrek egészség-magatartása a dohányzási és alkoholfogyasztási szokások szerint.....	121
Hegedűs Rita – Drjenovszky Zsófia: Ikerpárok szülői jellemzése.....	145
A kötet szerzői	159

Előszó

„A többes születés igen érdekes természeti tünemény, mely úgy orvosi, mint társadalmi és statisztikai szempontból is nagy jelentőséggel bír. Kérdés, mi módon jön létre, mi az oka, minő fajai vannak s az egyes társadalmi rétegekben minő arányban fordul elő?” (Saile 1928: 33)¹ – olvasható az első hazai társadalomtudományi fókuszú közlemény elején. Az elmúlt közel egy évszázadban sok kérdésre már kaptunk választ, de rengeteg még a megválaszolásra váró kérdés nemcsak természettudományi, de társadalomtudományi szempontból is.

Ezt a szerkesztett tanulmánykötet éppen ezért a találkozások kötetének is nevezhetjük. Egyrészt, mert különböző kutatói generációk együttműködésének biztosít megjelenési felületet. A szerzők között találunk egyetemi hallgatókat, junior és szenior kutatókat, akiknek a téma iránti érdeklődése a kötet lapjain kívül is kiteljesedik tehetséggondozó és egyéb szakmai műhelyekben.

Másrészt pedig különböző tudományterületek, tudományágak találkozásának is teret ad a tanulmánygyűjtemény. A társadalomtudományi (leginkább pszichológiai, szociológiai, demográfiai, neveléstudományi) fókusz mellett megjelennek az orvostudományok, egészségtudományok vonatkozó eredményei is.

Harmadrészt a kötet különböző intézmények összefogásának köszönhetően látott napvilágot, hiszen a szerzők és a szerkesztők három különböző egyetemet képviselnek, a kiadói feladatokat pedig a minisztériumi háttérintézmény vállalta.

Az intergenerációs, interdiszciplináris és interinstitucionális jegyeket hordozó kötet szerkesztői a tanulmányok szövegében, stilisztikájában jelentős változtatást nem eszközöltek, mivel a találkozások eredetiségét, a szerzők egyéni kézjegyét szándékoztak biztosítani, megőrizni.

A Szerkesztők

1 Saile Tivadar (1928) A többes születések statisztikája. Statisztikai Szemle, 6. évf. 1. sz. 33–43.

Betekintés a társadalomtudomány- központú ikerkutatásokba

Az ikrek. Milyen különlegesek: mert egyformák; mert tudják egymást helyettesíteni (Métneki 2005), mert van különleges nyelvük (Drjenovszky és Hegedűs 2020); mert az ikerség ritka jelenség világszerte (Pári 2022). Általában ilyenféle és ehhez hasonló extrém kijelentések jutnak az emberek eszébe, amikor meghallják az „iker” szót. Az ikrek, az ikerpárok, az ikres családok azonban a fentieknél jóval többet jelentenek a kutatók számára. Már csak azért is, mert napjainkra a különböző gyógyszerek, a mesterséges megtermékenyítés és orvosi eljárások következtében az ikerszületés már korántsem annyira ritka, arányszáma lassan növekvő tendenciát mutat (Pári 2014; KSH 2021), azaz egyre inkább indokolttá válik, hogy kiemelten foglalkozzunk ezzel a társadalmi csoporttal. És bár a fentiekben említett különlegességek valóban jellemezhetik az ikrek egy részét, ez valójában e csoportnak csupán egy viszonylag kis részét érinti. (A vonatkozó nyelvi kutatások szerint például az ikernyelv az ikreknek csak a töredékénél jelenik meg, és jellemzően iskoláskorra el is tűnik; Drjenovszky és Hegedűs 2021a). Az is viszonylag ritka, hogy a megtévesztésig hasonlítanak egymásra, hiszen ez elsősorban az egypletű, egynemű ikreknél jelenhet meg (ott sem törvényszerű), egyes páros esetében, illetve az egynemű, ám nem egypletű ikerpárookra ritkán jellemző (Métneki 2005; Métneki és Pári 2020).

A tudományos kutatások számára igen széles körű lehetőségeket kínál az ikrek világa. Ahogy korábban, úgy napjainkban is az egyik kiemelt területe a biológiai témájú vizsgálatoknak és az orvostudománynak (például Darányi 1941; Malán 1962; Métneki és Czeizel 1986; Tárnoki et al. 2020). Az úgynevezett klasszikus ikerkutatások elsősorban a genetika és a környezeti hatások elkülönítésére fókuszálnak. Az ezzel kapcsolatos ismereteket gyűjtötték össze Tárnoki Ádám és munkatársai (2020), mind a szakmai, mind a szélesebb közönség számára átfogó képet adva az ikrekkel kapcsolatos hazai kutatásokról, elsősorban a biológia, az orvostudomány és az epigenetika területén.

Az aktuális nemzetközi ikerkutatásokat a *Twin Research and Human Genetics* című folyóirat hasábjain ismerhetjük meg, illetve a változó helyszínen megrendezett Nemzetközi Ikerkonferencián.

Hazánkban ugyanakkor a társadalomkutatások esetében még kevésbé hangsúlyos témakör az ikrek vizsgálata. Sokkal kevesebb tanulmány olvasható az úgynevezett ikerközpontú kutatásokról, melyek fókuszában egyrészt az ikres szülők és családok problémái állnak, másrészt maguk az ikrek, a személyiségük, az identitásuk és az életük (Hegedűs és Drjenovszky 2020), a speciális kommunikációjuk (Drjenovszky és Hegedűs 2021b). Habár jó néhány írás született a témában a pszichológia (Bagdy 2020), illetve a nyelvészet (Laczkó 2012) területén, valamint az utóbbi években olvashattunk szociológiai (Drjenovszky et al. 2013; Pári és Palagyi 2022) és demográfiai (Pári 2014, 2022, Pári et al. 2015) jellegű tanulmányokat is, ezek száma igencsak korlátozott. A kutatások e második csoportjának nagy előnye, hogy rámutat arra: nem csupán az ikrek két (egypetjű és kétpetjű) típusát érdemes elkülöníteni, hanem más-más jellemzőik lehetnek az egypetjű fiú, az egypetjű lány, a kétpetjű fiú, a kétpetjű lány és a vegyes nemű ikreknek, azaz ötféle csoport vizsgálatával érdemes foglalkozni (Hegedűs et al. 2014). Továbbá nem elegendő az ikreket csupán elszigetelten vizsgálni, fontos a környezet és a környezet ikrekkel való kapcsolatának elemzése is.

Az ikrek világa nem csupán az előbb említett kutatókat tette kíváncsivá, hanem egyre több egyetemi hallgatót is. Megnövekedett azon szakdolgozatok száma, melyek az ikreket helyezik érdeklődésük fókuszába. Jelen tanulmánykötet célja, hogy ezeket a kutatásokat is láthatóvá tegye a senior kutatók munkáival egy kiadványban. Ennek érdekében a Budapesti Corvinus Egyetem (BCE), a Károli Gáspár Református Egyetem (KRE) és a Pázmány Péter Katolikus Egyetem (PPKE) szociológus hallgatóinak kapcsolódó szakdolgozatait alapul véve készült egy válogatás.

A témák látszólag különbözők, és megfigyelhető, hogy ez a terület milyen változatos kérdéseket, problémákat vethet fel, melyek mind további vizsgálódásra is ösztönöznek. Mégis számos ponton össze tudjuk kötni e tanulmányokat, hiszen mindegyik az ikrekkel kapcsolatos sztereotípiákat, a feljük irányuló társadalmi elvárásokat helyezi a középpontba. Mennyire hasonlítanak vagy mégsem hasonlítanak egymásra az ikrek? Emiatt – vagy éppen ettől

függetlenül is – környezetük mennyire kezeli az ikreket egy egységként, és mennyire hasonlítgatják össze őket? Mennyire erősen jelentkezik ez a külső elvárás, hogyan hat ez a testvérek kapcsolatára, mennyire kötődnek, hogyan tudnak később elválni? Hogy fejlődik ki az identitásuk? Mindennek milyen hatásai lehetnek magukra az ikrekre nézve, milyen problémákat és konfliktusokat eredményez mindez, ugyanakkor milyen extra előnyeik származnak ezekből? Mit tudunk az egészség-magatartásukról? Milyen gyermekvállalási attitűdök jellemzik őket?

Tekintettel arra, hogy a hazai tudományos szakirodalomban igen alacsony a vonatkozó társadalomtudományi kutatások száma (a nagyközönségnek szóló ismeretterjesztő írásoké ugyanakkor igen magas, ezek többsége vagy a bevezető elején említett különlegességekre, vagy a praktikus, mindennapi teendőkre és problémákra fókuszál), a kötetben szereplő írások megjelenését hiánypótlónak véljük.

Forrási Boglárka kvalitatív kutatása az ikrek közötti versengést és összehasonlítást állítja a fókuszba. Célja bemutatni, milyen konfliktushelyzetek adódhatnak abból, hogy az ikrek jellemzően automatikus összehasonlításnak vannak kitéve a környezetük részéről. A szerző kiemeli, hogy a testvérek összehasonlítása és a versengés problémája kiemelt kérdés az ikrek esetében, mégsem általános jelenség, a különböző ikertípusoknál (a szociológiai értelemben vett, már említett ötféle típus esetében) eltérő mértékben jellemző. A tanulmány fő konklúziója, hogy a hasonlóságnak igen jelentős szerepe van a versengésben. Az összehasonlíthatóság elsősorban az egypetéjű lány iker-testvérek esetében tapasztalható, hiszen az ő életterületeik fonódnak össze a leginkább, így az ikerpár teljesítményét is könnyebb egymáshoz mérni. Ez mind az iskolai, mind az iskolán kívüli, mind pedig a családi életterüket jellemzi. Az ikrek közötti konfliktusok többsége is az összehasonlításokból adódó versengés következménye. Ennek hatása azonban felnőttkorra elhalványul, megtanulják kezelni ezeket. Azaz látható, hogy az ikrekre jellemző „specialitások” – például az ikernyelv használata is – idővel csökkennek, felnőttkorra pedig jellemzően elhalványulnak vagy el is tűnnek. Feltehetően ezért is találkozhatunk elsősorban gyermekekkel vagy fiatalokkal az ikerkutatásokban, a felnőttek kevésbé kerülnek előtérbe. Éppen ezért lehetne fontos jövőbeli irány a felnőtt ikrek életének, jellemzőinek feltárása.

Fülöp Erika szintén fiatal ikerpárokkal készített interjúk felmérésében a szocializációs folyamatokat állítja a középpontba, ezeken belül is a környezet részéről az ikrekkel kapcsolatban megjelenő sztereotípiákat. Elemzésében kimutatja, hogy a környezeti hatások milyen befolyással vannak az ikerlétre, mennyire segítik, illetve gátolják a saját identitás megtalálását. A tanulmány legfőbb állítása, hogy míg a szocializáció folyamán a gyermekek számára általában a szülei töltik be a „referens hatalom” szerepét, s az később áthelyeződik a kortársakra, az ikertestvérek esetében ez másképp alakul. Már kiskorukban, egészen hamar egymás „referens hatalmává” válnak (vagyis a másikkal viszonyítva határozzák meg magukat, felnéznek egymásra, motiválják egymást), s ez egész későbbi életüket áthatja. A szerző felhívja a figyelmet, mennyire más az ikrek esetében a szülő-gyermek kapcsolat, hiszen a fentiek miatt az anya az ikertestvér mögött helyezkedik el a fontossági sorrendben. A szülőnek arra is tudatosan kell törekednie, hogy ez a szoros kötelék ne gátolja az egyéniség kialakulását, majd később az egyéni boldogulást az életben.

Pári András a hazai és a nemzetközi ikres szakirodalom feldolgozásával keresi a választ arra a kérdésre, hogy az ikrek termékenységi mintázata eltér-e a teljes népességben megfigyelhető gyermekvállalási szokásoktól. A közelmúltban több orvosi, biológiai, genetikai tárgyú cikk jelent meg az ikerszülések és ikerszületések témakörében, ám szociológiai szempontból nagyon kevés írás született. Mivel az ikrek esetében szűk és speciális csoportról van szó, a társadalomkutatásban nem kerülnek az elemzések fókuszába, sokkal inkább különböző társadalmi csoportok vagy családtípusok összehasonlítása során kerülnek elő. Érdekes, hogy az utóbbi két-három évtizedben egyre nagyobb teret kapott az ikrek zigotizáció szerinti vizsgálata, mert egyre több országban hoznak létre ikerregisztereket a fókuszált kutatásokhoz. Ezáltal egyre több kutatási kérdésre kapunk választ, azonban a felnőtt ikrekkel kapcsolatos átfogó biológiai, orvosi (az idegfejlődési rendellenességek, a demencia és a depresszió háttere, daganatra hajlamosító tényezők) és társadalmi, demográfiai vizsgálatok (például termékenységi mintázat, gyermekvállalási hajlandóság) még váratnak magukra.

Tóth Emese az ikrekkel szemben megjelenő sztereotípiákat, elvárásokat vizsgálja. Egypetéjű középiskolás ikergyermekek körében végzett kvalitatív

kutatása során az interjúk részét képezte az alanyokkal megrajzoltatott szociogram is, mely jól kiegészíti az interjúban elhangzottakat. A szerző célja bemutatni, milyen szerepeket vesznek fel az egyetétjű ikrek egy közösségben, milyen a csoportban elfoglalt helyük, a közösségi szerepvállalásuk. Az egyik fő megállapítása, hogy egységként jelennek meg az osztályközösségben, kevéssé egyénként, sokszor a barátaik is azonosak, és az ikrek jellemzően központi helyet foglalnak el a csoporton belül. A cikk vizsgálja továbbá az ikrekkel szemben támasztott elvárásokat, valamint azt, hogy ők maguk hogyan élik meg a szerepeiket. Rávilágít, hogy az egyetétjű ikrek esetében valóban kiemelt probléma a gyerekek összekeverése, melyhez kapcsolódóan számos sztereotípiával is szembe kell nézniük, amelyek visszahatnak a viselkedésükre is. Kiemeli a szerző, hogy milyen meghatározó szerepe van az ikerségnek az alanyok életében, jelentősen befolyásolja társas kapcsolataikat, jövő- és önképüket, hiszen az, hogy folyamatos harcot kell vívniuk a megkülönböztetésükért, jelentősen hat személyiségük alakulására. Mindez felveti egy longitudinális kutatás lehetőségét, melyben a már felnőtt ikrek életútját követve vizsgálandó a jelentősebb életállomások alakulása (például a pályaválasztás, a párkapcsolat alakulása, munkahely...), valamint, hogy e döntési pontokon milyen hatással voltak egymásra maguk a testvérek. A szociometriai vizsgálatot a szerző a közösség többi tagja irányába is javasolja kiterjeszteni, hogy megtudhassuk, külső szemmel hogyan látja környezetük az ikrek helyzetét. Ennek eredményeit érdekes lenne összevetni az ikrek szempontjaival.

Mór Petra azzal foglalkozott interjúkutatásában, hogy hogyan befolyásolja az ikrek életét iker voltuk. Azt vizsgálta, hogyan élik meg az ikrek a velük szemben megmutatkozó elvárásokat, milyen szerepek alakulnak ki közöttük, és általában hogyan érinti életútjukat az ikerségük. Eredményei szerint valóban találkoznak az ikrek fiatakoruk során jó néhány sztereotípiával – ilyen például az ugyanolyan megjelenés vagy teljesítmény elvárása, a köztük lévő telepátia feltételezése –, mely zavarja őket. A szerepmegosztás jelensége is megfigyelhető körükben, az ikerpár két tagja sokszor eltérő viselkedést tanúsít, részben az elvárások hatására (versengés, anyáskodás). A korosztályok közötti érdekes különbség, hogy az idősebbek körében mintha kevésbé jelennének meg ezek a határozott elvárások, illetve az, hogy ezek hatottak volna rájuk. Az

idősebb generáció életében már nincs akkora jelentősége az ikerségnek, s ezért máshogy is emlékeznek vissza fiatalkorukra, amikor még jobban befolyásolja az identitást az ikerpár megléte. Ahhoz, hogy tisztábban lássunk a kérdésben, további, követéses vizsgálatokra lenne szükség. Egy másik izgalmas meglátása Mór Petrának, hogy az ikerség típusa nem befolyásolja az alanyok ikerséggel kapcsolatos tapasztalatait. A vizsgálat kis esetszáma az általánosítást nem teszi lehetővé, de ha ez az állítás nagyobb mintán is beigazolódna, az azt sugallná, hogy alapvetően nem genetikai meghatározottságú az, hogy az ikrek hogyan jelennek meg, s ezért hogy kezelik őket, illetve ők hogyan élik meg azt, ahogy kezelik őket. Tehát vagy az a helyzet, hogy a társadalmi elvárások ennyire erősek az ikrekkel szemben, vagy az, hogy a párnak mint egységnek a hatása ilyen nagy. Ezt a legjobban talán úgy lehetne ellenőrizni, ha egymáshoz korban nagyon hasonló nem ikreket is vizsgálnánk.

A következő tanulmányban is a külső tényezők kerülnek górcső alá. Pataki Petra kifejezetten a társadalmi sztereotípiák ismertetésére koncentrál. A tartalomelemzés módszerét alkalmazza egy korábbi kutatás anyagának másod-elemzésénél, majd egy önálló adatfelvétel bemutatásánál. Azt elemzi, hogy mennyire egyforma az ikrek kinézete, viselkedése, van-e jelentősége náluk a születési sorrendnek, csakugyan létezik-e köztük természetfeletti kapocs, valóban működik-e esetükben a telepátia, mennyire barátai, cinkostársai vagy inkább ellenségei egymásnak, valamint a névválasztás hatásaira is kitér. A dolgozat különlegessége, hogy a sztereotípiákat igen újszerű módon járja körül: a szerepjátékos szubkultúrát idézve vizsgálja az ikerszerepeket, feltárja az ikrek irányában jellemző társadalmi attitűdöket, amelyek szerint „gyakran sematikusnak tekintik az ikerpárok tagjait”. „Sztereotípiaindexet” is alkot a sztereotipikus gondolkodás mérésére, melyhez a válaszadóknak ikrekkel kapcsolatos állításokat kellett értékelniük egy négyfokú skálán. A szerző fő célkitűzése volt rávilágítani arra, hogy a közösségi megbélyegzés szerves vonása az ikrek társadalmi beágyazottságának. Az ismertetett kis elemszámú vizsgálat elsősorban egyfajta kísérletnek tekinthető, azonban az index ötlete újszerű, finomítása és szélesebb körben való alkalmazása új irányt mutathat az ikrek társadalmi megítélésének, a sztereotípiák jelenlétének vizsgálata terén.

Pári András és Palagyi Réka a Hungarostudy 2021 nagymintás kutatás adatait felhasználva vizsgálta az ikrek addiktológiai jellemzőit, nevezetesen a dohányzási és alkoholfogyasztási szokásaikat. Hipotézisük, hogy a dohányzás és az alkoholfogyasztás összefügg a lelkiállapottal és a demográfiai tényezőkkel. Ennek mentén pedig azt feltételezték, hogy azok az ikrek fognak inkább dohányozni és alkoholt fogyasztani, akik kevésbé elégedettek az életük bármely területével, illetve az a tény, hogy az ikrek egyetétjűek hasonlóbb attitűdöket fognak eredményezni, mint a kétetétjűek. Érdekes – elsősorban a minta nagyságából fakadó sajátosság –, hogy a szerzők kevés esetben mutattak ki szignifikáns eredményeket, a szakirodalomban megfigyelt trendeket így csak részben alá tudták támasztani. Összességében az ikrek zigozitása szerint nem mutatkozik különbség a dohányzási szokásokban, ahogy az iskolai végzettség sem magyarázó tényező abban, hogy valaki többet vagy kevesebbet dohányzik-e. Ez utóbbihoz kapcsolódik, hogy az ikrek magasabb iskolai végzettsége egészségesebb eszközválassal jár együtt (vagyis a magasabb végzettségű dohányosok gyakrabban költenek jobb minőségű dohányzást imitáló eszközökre). Az alkoholfogyasztás tekintetében az iker férfiak átlagosan gyakrabban és többet isznak, mint a nők, továbbá az is látszik, hogy a férfiak gyakrabban isznak nagy mennyiséget. Egyes ikerkutatások egyértelműen abba az irányba mutatnak, hogy egyetétjű ikrek kétszer nagyobb eséllyel lesznek alkoholbetegek, mint a kétetétjűek, azonban a szerzők nem találtak szignifikáns különbséget az egyetétjű és a kétetétjű ikrek alkoholfogyasztásának gyakorisága, mennyisége között.

A záró tanulmány – az előszó szerzőinek munkája – ismét a környezet hozzáállásának feltérképezésével foglalkozik: a szülők szemszögéből mutatja be a társadalomban élő, ikrekhez kapcsolódó sztereotípiákat és elvárásokat, ezúttal a kvantitatív tartalomelemzés módszerét választva. Eljárása ötvözi a szövegek és a zárt kérdések elemzését, amikor is egy 2019-es kérdőíves felmérésből egyetlen, az ikergyermek együttes jellemzésére vonatkozó kérdés szöveges válaszait lekódolva azt vizsgálja meg, miként látják a szülők gyermekeiket, mint ikreket, majd a kérdőív további kérdéseivel összekapcsolva e kódokat azt nézi meg, hogy ez a szülői látásmód milyen egyéb, mögöttes tényezőkkel hozható kapcsolatba. Bár az eredmények szerint a szülők körében nem annyira elterjedt a sztereotip gondolkodás a gyermekeikről,

kimutathatók ennek jelei. Az ikerséghez kötődő személyiség két végpontján megjelenik a pozitív és a negatív kép is (az egymással törődő, együtt jobban teljesítő, illetve a bátortalan, a beszédben lemaradt párokról), s a tipikus ikerjellemzőként felfogható jegyek közül beazonosítható az ikrek zárt egységként való felfogása, a mókamesterség, valamint az ikrek egymást támogató, szerető kapcsolata. Izgalmas összefüggésként megjelent az is, hogy a páros nevet adó szülők inkább rendeltek „ikertulajdonságokat” gyermekeikhez, valamint, hogy a tanultabb szülők árnyaltabb képet igyekeztek rajzolni róluk. A kutatást – a szerzők szerint is – érdemes lenne a későbbiek során interjú vizsgálatokkal kiegészíteni.

Az ismert hazai ikerkutatások jellemzően kvalitatív felvételek, kisebb arányban találkozhatunk kvantitatív elemzésekkel, ezek is jellemzően viszonylag kis mintával dolgoznak (ezt tükrözik az összeválogatott hallgatói írások módszertani választásai is). Azonban végéhez közeledik egy hazai ikeradatbázis kialakítása (Tárnoki et al. 2019), s ez új perspektívákat kínál majd a témával foglalkozók számára. Az ikerkutatások számának növekedése fontos igénye a szélesebb közönségnek is, e munkával jelentősen lehetne segíteni az ikres családok mindennapjait is.

A kötet tanulmányai betekintést nyújtanak a több egykorú gyermeket nevelő családok világába, ugyanakkor jelen írás szerzői úgy gondolják, hogy csupán kicsi szeletek ahhoz képest, hogy mennyi kutatási lehetőség rejlik még ezen a területen.

Felhasznált irodalom

Bagdy Emőke (2020) Az ikrek lelki sajátosságai és nevelési szempontok. In: Tárnoki Ádám, Tárnoki Dávid, Littvay Levente, Métneki Júlia, Melicher Dóra és Pári András (szerk.) *Ikerkutatás és epigenetika*. Budapest: Medicina. 137–144.

Darányi Gyula (1941) *Az ikrek testi és lelki tulajdonságai*. Budapest: Országos Közegészségügyi Egyesület.

Drjenovszky Zsófia, Hegedűs Rita (2020) Az ikrek nyelvi fejlődése, különös tekintettel az ikernyelvre. In: Balázs Géza, Pölcz Ádám (szerk.) *A gyermek szemiotikája*. Budapest: Magyar Szemiotikai Társaság. 265–277.

- Drjenovszky Zsófia, Hegedűs Rita (2021a) Ikerként felnőni. Egy szülők körében végzett felmérés eredményei. In: Furkó Péter, Szathmári Éva (szerk.) *Tudomány, küldetés, társadalmi szerepvállalás*. Budapest: Károli Gáspár Református Egyetem, L'Harmattan. 219–230.
- Drjenovszky Zsófia, Hegedűs Rita (2021b) Ikerk beszédfejlődését befolyásoló tényezők, különös tekintettel a személyközi kommunikációra. *Jel-Kép*, 10. évf. 3. sz. 63–76.
- Drjenovszky Zsófia, Hegedűs Rita és Pári András (2013) Az ikerhellyzettel járó pozitívumok és nehézségek. *Socio.hu*, 3. évf. 4. sz. 54–88.
- Hegedűs Rita, Drjenovszky Zsófia (2020) Szociológiai és pszichológiai ikerkutatások. In: Tárnoki Ádám, Tárnoki Dávid, Littvay Levente, Métneki Júlia, Melicher Dóra és Pári András (szerk.) *Ikerkutató és epigenetika*. Budapest: Medicina Könyvkiadó. 151–154.
- Hegedűs Rita, Pári András, Drjenovszky Zsófia és Kónya Hanna (2014) Twinship as a resource. Zygosity- and gender-based comparison of twins' attitudes towards twinship. *Twin Research and Human Genetics*, Vol. 17. (5): 376–382.
- KSH (2021) Élvesszülések adatai népességnagyság-kategóriák szerint. KSH Tájékoztatási adatbázis (1995–2020).
- Laczkó Mária (2012) Dominanciaviszonyok tükröződése ikergyermekek spontán beszédében. *Alkalmazott Nyelvtudomány*, 12. évf. 1–2. sz. 41–59.
- Malán Mihály (1962) *Ikerk és ikerkutató*. Budapest: Gondolat.
- Métneki Júlia (2005) *Ikerk könyve II*. Budapest: Melania Kiadó.
- Métneki Júlia, Czeizel Endre (1986) A többszülések. In: Véghelyi Pál. (szerk.) *Az újszülött*. Budapest, Akadémiai Kiadó. 551–569.
- Métneki Júlia, Pári András (2020) Egy- és kétpetéjű ikerk. In: Tárnoki Ádám, Tárnoki Dávid, Littvay Levente, Métneki Júlia, Melicher Dóra, Pári András (szerk.) *Ikerkutató és epigenetika*. Budapest: Medicina. 21–30.
- Pári András (2014) Main Characteristics of Hungarian Twin and Multiple Births in Official Statistics. *Twin Research and Human Genetics*, Vol. 17. (5): 359–368.
- Pári András (2022) Prevalence of twinning worldwide. In: Tarnoki, Adam, Tarnoki David, Jennifer Harris and Nancy Segal (Eds.) *Twin Research for Everyone From Biology to Health, Epigenetics, and Psychology*. Cambridge, USA: Academic Press. 9–22.
- Pári András, Drjenovszky Zsófia és Hegedűs Rita (2015) Ikerk a családban. *Statisztikai Szemle*, 93. évf. 7. sz. 689–712.

Pári András, Palagyi Réka (2022) Az egészségi állapot és az egészség-magatartás jellemzői iker és nem iker típusú testvérkapcsolatokban. In: Engler Ágnes, Purebl György, Susánszky Éva és Székely András (szerk.) *Magyar lelkiállapot 2021. Család – egészség – közösség. Hungarostudy 2021 tanulmányok*. Budapest: Kopp Mária Intézet a Családokért. 127–146.

Tárnoki Ádám, Tárnoki Dávid, Littvay Levente, Métneki Júlia, Melicher Dóra és Pári András (2020) *Ikerkutatás és epigenetika*. Budapest: Medicina.

Tárnoki Ádám, Tárnoki Dávid, Forgo Bianka, Szabó Helga, Melicher Dóra, Métneki Júlia és Littvay Levente (2019) The Hungarian Twin Registry Update. Turning From a Voluntary to a Population-Based Registry. *Twin Research and Human Genetics*, Vol. 22. (6): 561–566.

Versengés és összehasonlítás: az ikertestvérek konfliktusainak forrása

Absztrakt

A tanulmány célja ikertestvérek lehetséges konfliktusforrásainak feltárása, valamint a versengés és az összehasonlítás témakörének vizsgálata. A témát érintő szakirodalom különbségekről számol be az ikertestvéreket érintő konfliktusok tekintetében az egypetűjű és kétpetűjű ikerpárok között, valamint más versengési hajlandóságot mutatnak nemzetközi kutatások eredményei. Kutatásunkban két egypetűjű és négy kétpetűjű ikerpár vett részt, akik 18–23 évesek. A felmérés kvalitatív, interjúk módszerrel történt. Az eredmények alapján elmondható, hogy az ikertestvérek legfőbb konfliktusforrása az összehasonlításból adódó versengés. Emellett körvonalazódott, hogy azok az ikerpárok, akik nem hasonlítanak egymásra, nem tapasztaltak a környezetük részéről összehasonlítást, ezért nem is okozott számukra nehézséget és konfliktust az azonos életterületeiken való teljesítés. Azok az ikerpárok, akik a kinézetük miatt számos alkalommal érzékelték az összehasonlítást, nehezen élték meg a versenyhelyzeteket, és konfliktusaik túlnyomó része ebből adódott. Az eredmények illeszkednek a hazai és a külföldi szakirodalom megállapításaihoz, valamint kiegészítik azokat az összehasonlítás és a versengés összefüggésének kérdéskörével.

Bevezetés

Minden társadalomban születnek ikergyermekek. A legtöbb ember közvetlen ismeretségi körében is vannak ikertestvérek, ikergyermekes szülők. Ennek ellenére az ikerpárok kapcsolatát mindig is misztikumként értékelték. Mitológiai elbeszélésekben is találkozhatunk ikrekkel (például Castor és Pollux, Romulus és Remus), akik az ikerség különböző formáját képviselik. Történeteik a rivalizálást, a kontrasztokat kiemelve jelenítik meg különleges kötődésüket (Segal és Knafo-Noam 2018; Ménéki és Pári 2020; Pári 2022).

Az ikerkutatások ugyan egyre elterjedtebbek nemzetközi szinten, többségük biológiai szempontból mutatja be az ikertestvéreket, társas kapcsolataikat, konfliktusaikat. A társadalmi megítélésükkel kapcsolatos irodalom azonban kevésbé széles körű hazánkban (Drjenovszky et al. 2013). Napjainkban egyre több ikerpár születik, ami visszavezethető az édesanyák átlagéletkorának emelkedésére és a mesterséges eljárásokra (Pári et al. 2015). Magyarországon a KSH adatai szerint az ikerszületési arányszám – az „ezer élve születésre jutó iker-élveszületések száma” (Pári 2014: 1) – 1990-ben 22,2‰ volt, 2012-ben pedig már 32,2‰. Folyamatos növekedés tapasztalható tehát az ikerszületések arányának tekintetében mind hazai, mind nemzetközi szinten (Pári 2014, 2022). Ez a speciális testvérkapcsolat nemcsak a család életét formálja másképp, hanem az ikertestvérek tágabb környezetére is hatással van, emiatt érdemes többet foglalkozni az ikertestvérek fejlődésével, kapcsolataival és konfliktusaival. Jelen tanulmányban annak feltárására kerül a hangsúly, hogy milyen hatással van a versengés és az összehasonlítás a vizsgálatban részt vevő ikertestvérek kapcsolatára.

Elméleti áttekintés

Testvérnek lenni önmagában is az egész életet meghatározó státusz, mivel nagy valószínűséggel a leghosszabban tartó kapcsolatainkról van szó (L. Stipkovits 2016). A testvéri kapcsolatok számtalan módon különbözhetnek egymástól, befolyásolhatja őket a család összetétele, a testvérek személyisége, a környezetük és így tovább. Ikerk esetében még speciálisabbá válik a testvéri kapcsolat minősége, hatásai az egyénekre. Az együtt fejlődés miatt nagyon szoros a kapcsolat közöttük, már az anyaméhben kialakul egyfajta kommunikáció (Laczkó 2012). Az ikerk kapcsolatának szorossága a nyelvhasználattal is kimutatható: az egymáshoz közelebb álló testvéreknél inkább kialakul az „ikernyelv” („twin language”; Hayashi et al. 2013: 7, Drjenovszky és Hegedűs 2021a, 2021b). Található azonban példa olyan véleményre is, miszerint az ikertestvérek kapcsolata azért mutatkozik lényegesen másnak az egyszerű testvéri kapcsolathoz képest, mert a korai gyermekkorban vizsgálják. Ilyen Mark és munkatársainak (2016) tanulmánya, mely megállapítja, hogy a legtöbb kutatás, amely szerint kiugró az ikerk szoros kapcsolata a nem ikergyerekekéhez képest, igen fiatal korukban vizsgálta őket. A szerzők

véleménye szerint idősebb korban lehet releváns annak felmérése, hogy milyen eltérések vannak az iker- és nem ikertestvérek kapcsolatának szorosága között. Túlnyomórészt azonban a kutatások az ikertestvérek életkorától függetlenül szembevető különbségekről számolnak be, ha iker- és nem ikertestvéreket hasonlítanak össze. Az egypetéjű ikrek szignifikánsan előrébb helyezik a kötődési hierarchiában a testvérüket, mint a nem ikrek, azonban mind a három testvérkapcsolatban élők (egypetéjű ikrek, kétpetéjű ikrek, nem ikertestvérek) esetében fontos szerepet tölt be a másik fél (Schwarz et al. 2015). A testvérek közötti kötődés tehát jellemzően erős, valamint egymástól való függőség is tapasztalható körükben.

Versengés ikertestvérek között

Sokak szerint az ikertestvérek szinte elválaszthatatlanok, egymáshoz ragaszkodnak, egymásra hasonlítanak a leginkább. A gyermekek együtt élik át létük legmeghatározóbb eseményeit, jellemzően egy iskolába járnak, hasonló az érdeklődési körük (L. Stipkovits 2016). Laczkó (2012) tanulmánya alapján azonban már az anyaméhben elkezdődik a versengés a jobb feltételekért. Az ikertestvérek közül az elsőszülött – főleg, ha a paramétereit jobbak – domináns helyzetbe kerülhet. Az erősebb gyermek általában korábban is kezd el mozogni és beszélni, ezzel pedig növekedhet az egyenlőtlenség. A domináns gyermek többet is beszél, így jellemző, hogy az ikerpár egyik tagja csöndesebb, zárkózottabb, máshogy alakulnak a társas kapcsolatai. Viszont megoszlanak a vélemények arról, hogy milyen hatással van a versengés az ikrek kapcsolatára. Conlon (2009) egypetéjű ikrekről szóló esettanulmányában megjegyzi, hogy a versengés („*competition*”) túl erős, negatív kifejezés az ikrek eredményeinek összehasonlítására. Véleménye szerint szükségszerű tény, hogy közösségük hasonlóságot vár tőlük. Nem versenyzés zajlik köztük, hanem a közös szocializáció és hasonló vonásaik miatt azonos érdeklődési kör alakul ki, amelyben szívesen teljesítenek együtt, egymás mellett, mintsem egymás ellen. Az egypetéjű és a kétpetéjű ikertestvérek között viszont különböző a versengéshez való hozzáállás: Segal és Hershberger (1999, lásd még Segal és Knafo-Noam 2018) pszichológiai kutatása során az egypetéjű ikrek a feladatokat inkább kooperálva, egymást segítve teljesítették, nagyobb hatékonysággal, mint a kétpetéjű ikrek, akik

inkább próbálták legyőzni a testvérüket. A kétpetéjű ikrek között erőteljesebb versengés tapasztalható, főleg az azonos neműek körében, a fiú-lány párosoknál kevésbé jellemző a rivalizálás (Fortuna et al. 2011). Az egypetéjű ikrek közötti versengés Segal és Knafo-Noam 2018 (2018) szerint jellemzően a szülők figyelméért, szeretetéért zajlik, az élet más területein inkább összetartónak bizonyulnak az ikertestvérek. Versengésre adhat okot viszont az egységként való kezelésük és az összehasonlításuk.

Az ikrek egységként kezelése és összehasonlítása

A társadalom különlegesnek tartja az ikreket, csodálattal tekintenek rájuk, a szülők pedig általában büszkék erre (Drjenovszky et al. 2013). Sokszor találkozhatunk azzal, hogy az ikergyermeket hasonló ruhákba öltöztetik, együtt jól hangzó nevet adnak nekik,¹ eleget téve ezzel a környezet elvárásainak, hiszen az emberek erős hasonlóságra számítanak. Ennek negatív következménye lehet a testvérpárra nézve, ha egységként kezelik őket (Drjenovszky et al. 2013). Az egypetéjű ikreket a magas szintű hasonlóság miatt esetenként nehezen különböztetik meg társaik, s ez túlnyomórészt rosszul érinti a testvérpárt (Drjenovszky et al. 2013). L. Stipkovits (2016) szerint a gyermekeket nemcsak külsőleg kezelik hasonlóként, hanem sokszor a belső tulajdonságaikat is azonosnak tekinti a környezetük. Sokszor a szülők is egy egész részeként tekintenek rájuk, egyszerűen beszélnek hozzájuk (például: „Menjete ki a kertbe!”). Az ilyen szituációk erősen hozzájárulnak az ikerpár összeolvadásához, valamint negatív hatással lehetnek az ikertestvérek identitásának egészséges kialakulására. A szerző szerint amikor felnőttkorukban külön pályát választanak az „összeolvadt” ikertestvérek, más felsőoktatási területre kerülnek, illetve más településre költöznek, az kifejezetten negatív hatással lehet a lelki egészségükre, szorongásos zavar, pánikbetegség vagy más mentális probléma megjelenését vonhatja maga után.

Conlon (2009) esettanulmányának ikerpárját a családjuk könnyedén két külön személyként kezeli, megkülönbözteti, a közösségük számára azonban ez gondot okozhat. Sokszor kapnak személytelen becenevet – a szerző

¹ Ez Conlon (2009) szerint annyira nem jellemző, inkább erősen különböző nevek mellett döntenek a szülők az összekeverés elkerülése végett.

szemléletes példája: „*Peat and Repeat*” (Conlon 2009: 20) –, igazi nevükön csak az szólítja a testvéreket, aki meg tudja különböztetni őket. Azonban az ikreket külön kellene kezelni, hogy később könnyebben tudjanak önállóan boldogulni (Drjenovszky et al. 2013). A hasonlóságból viszont nemcsak a szülőknek származhat előnyük a társadalmi elismertség által, hanem a testvérpár is profitálhat belőle (Hegedűs et al. 2014). Példa lehet erre az utóbbi évtizedekben hírességgé vált Olsen ikrek esete, akiknek a sikerében közrejátszott a hasonlóságuk. A társadalom számára ez a fajta különlegesség megnyerő, szimpatikus, s Conlon (2009) szerint épp ezért kétséges, hogy egyénként ugyanilyen befutottá váltak volna-e a színésznők. Nem jellemző azonban, hogy az ikrek visszaélnének egyforma vonásaikkal (Drjenovszky et al. 2013).

A kutatás

Módszertan és minta

A témakör feltárása céljából empirikus adatfelvétellel történt kvalitatív, interjúos módszerrel, ikertestvérek konkrét, személyes tapasztalatainak felszínre hozásával. A kutatás célcsoportjaként tizennyolc és huszonhárom év közötti ikertestvérek lettek megjelölve. Azért esett a választás erre az életkor-intervallumra, mert ilyen idősen a válaszadók nagy valószínűséggel még egy háztartásban élnek az ikertestvérükkel, vagy elköltözésük a közelmúltban történt. Ennek köszönhetően emlékeik a testvérükkel töltött gyerekkorukról, a közösen átélt eseményekről és a kapcsolatukról még viszonylag frissnek tekinthetők. A kutatás során tizenkét félig strukturált interjú készült el. Fontos szempont volt, hogy a kutatásban részt vevő ikerpárok mindkét felének gondolatait fel lehessen tárni, így történeteiket meghallgatva objektívebb eredmények születhettek. Az interjúk egy egypetéjű lány testvérpárral, egy egypetéjű fiú testvérpárral, egy kétpetejű lány testvérpárral, két kétpetejű fiú testvérpárral, valamint egy kétpetejű fiú-lány párossal készültek. A válaszadókat hólabdamódszerrel lettek felkeresve. A testvérpárok külön-külön vettek részt az interjúban, vagyis az empirikus adatfelvétel végére tizenkét egyéni interjú állt rendelkezésre. Az interjúk hossza átlagosan hatvan perc volt. Az interjúalanyok iskolai végzettségét tekintve elmondható, hogy tízen

gimnáziumi érettségivel rendelkeznek, és közülük kilencen végzik jelenleg felsőoktatási tanulmányaikat. Kettőn még gimnáziumi tanulmányokat folytatnak, egy válaszadó pedig érettségi vizsgája után teljes munkaidős állásban helyezkedett el.

Eredmények

A kutatás eredményeinek ismertetése során különös hangsúly esik az ikertestvérek egymáshoz való viszonyulására, ezek összehasonlításra is kerülnek az öt vizsgált kategória (*egyptetűjű lány ikrek, egyptetűjű fiú ikrek, képtetűjű lányikrek, képtetűjű fiúikrek, képtetűjű fiú- és lányikrek*) szerint. Az elemzésben az anonimitás megőrzése érdekében az interjúalanyok fiktív névvel szerepelnek. A neveket az elemzés átláthatósága céljából a testvérpároknál azonos kezdőbetűvel láttam el, valójában azonban egyiküknek sem kezdődött ugyanazzal a betűvel a keresztnéve, mint az ikertestvérének. Ezt azért fontos kiemelni, mert az elméleti áttekintésben már felszínre került az ikertestvérek hasonló névadásának jelensége (Drjenovszky et al. 2013), a válaszadók közül azonban ez csak az egyptetűjű lány ikerpárra jellemző bizonyos mértékben, ugyanis mindkettejük keresztnéve három betűből áll. A többiek keresztnéve nem keverhető össze, nem tekinthetők „páros neveknek”.

A válaszadók kapcsolata az ikertestvérükkel

Az interjúalanyok ikertestvérükkel való kapcsolatára több kérdés, kérdésblokk is vonatkozik az interjúvázlatban. A válaszadók a korai gyermekkorukból származó élményeiktől kezdve egészen az interjú időpontjában tapasztalt gondolatokig elevenítették fel az ikertestvérükkel való viszonyukat. Közösen átélt események, együtt végzett tevékenységek említésével kezdték impresszióik felszínre hozását, ezáltal az ezekkel az eseményekkel és időszakokkal kapcsolatos benyomásaikra könnyebben emlékeztek vissza. A következőkben egyenként szemléltetem az ikerpárok közötti kapcsolatot, majd ennek ismeretében hasonlítom össze a különböző ikertestvéri kategóriákat, a versengés és az összehasonlítás kérdéskörét elemezve.

Lilla és Laura – egypetjű lány ikerpár, tizennyolc évesek

Lilla és Laura azonos óvodai csoportba, általános iskolai, valamint gimnáziumi osztályba járt, s a hobbijuk terén is egyezett az ízlésük. Kiskoruktól kezdve ugyanazt a sportot űzték, azonos baráti társaságot alakítottak ki maguknak, valamint közös szobában éltek egész életük alatt. Lilla bizonyult a tehetségesebbnek és szorgalmasabbnak mind a tanulmányok, mind a sport terén. A család részéről ő élvezett prioritást, az ő eredményeiről beszéltek büszkeséggel, Laurát nem sokszor említették. Az oktatási intézményekben Lilla eredményei minimálisan bizonyultak jobbnak, pedagógusaik azonban ezt a kismértékű eltérést is reflektorfénybe helyezték: Laura „jó” kategóriájú jegyeivel is rossz tanulónak számított ikertestvére „kitűnő” jegyeinek fényében. Lillát nem befolyásolták a fentebb említettek, némi sajnálatot érzett Laura iránt, azonban sosem tekintette magát sikeresebbnek testvérénél. Laura elmondása szerint a folytonos összehasonlítás az ikertestvérével és az állandó alulmaradás vele szemben sok sebet ejtett rajta gyermekkorában, mígnem megelégette, hogy testvére mellett csak küzdhet azért, hogy ő is megfeleljen az elvárásoknak, és inkább úgy döntött, nem szeretne tovább megfelelni. Ikertestvérét soha nem okolta a történetekért, nem is emlegette neki negatív érzéseit, viszont önmagában a következőképpen oldotta fel rossz érzéseit: szándékosan olyan identitást alakított ki, amely tökéletes ellentéte az ikertestvérének, egy extravagáns, lázadó, rossz tanuló karaktert.

„Hallgattam, hogy én vagyok a rosszabb, és úgy voltam velem, hogy jó, akkor legyek rossz” (Laura).

Mindazonáltal kettejük kapcsolatát kiegyensúlyozottság és erős bizalom jellemzi, konfliktus nagyon ritkán fordul elő közöttük.

Botond és Balázs – egypetjű fiú ikerpár, huszonegy évesek

Botondnak és Balásznak van egy velük szinte azonos korú öccsük, akivel tudatos kapcsolatépítés eredményeként jelenleg jó a viszonyuk, kettejük között azonban mindig is adott volt a szoros kötelék. Az egypetjű fiú ikerpár esetében kevesebb közös életszintér említhető meg, mint az előbb bemutatott egypetjű lányoknál. Ugyanabba az óvodai csoportba jártak, az általános iskolát azonban nem egy osztályban végezték. Gimnáziumba már

külön intézménybe jártak, mindezt szülői döntésből adódóan. Botond és Balázs szerint is rendkívül pozitív a külön iskoláztatás, mivel így kevesebb területen volt lehetőség összehasonlítani őket egymással.

„Azért neveltek minket így, hogy ne egy egésznek a fele legyünk, hanem egyéni identitás alakuljon ki” (Balázs).

Kapcsolatukat a kora gyermekkortól az egy-két évvel ezelőtti felnőtté válásig dominanciaharc jellemezte. Balázs minden tekintetben erősebb és nyitottabb volt ikertestvérénél, könnyebben barátkozott, szociálisabb volt és magabiztosabb. Botond számára ez megterhelően hatott felnőttkoráig. Mindenben jobbnak látta magánál a testvérét, és habár szülei arra ösztönözték, hogy ne vele, hanem mindig a korábbi önmagával hasonlítsa össze magát, nehezen sikerült magabiztos énképet alkotnia, kibékülnie a saját adottságaival és a gyengeségeivel.

Dorottya és Dalma – kétpetéjű lány ikerpár, huszonhárom évesek

A két lány szinte tökéletes ellentéte egymásnak: Dorottya inkább lányok társaságában érzi magát komfortosan, öltözködési stílusát tekintve nőies, nap mint nap szépségipari cikket használ. Kevésbé határozott, félnkség jellemző rá. Dalma nagyobb részét fiú barátokat szerzett kiskoruktól kezdve, jellemét tekintve öntudatos és magabiztos, könnyedén kiáll a számára fontos ügyekért. Merőben más az érdeklődési körük. Az általános iskolát azonos osztályban végezték, de gimnáziumba már külön mentek, valamint közös hobbijuk sem volt. Külső szemlélőnek még azt is nehéz elhinnie, hogy kettejük között vérségi kapcsolat van, az ikertestvéri kapcsolatuk pedig szinte hihetetlen.

Kristóf és Kevin – kétpetéjű fiú ikerpár, huszonkét évesek

Kristóf és Kevin külsejüket és öltözködési stílusukat tekintve sokkal hasonlóbba, mint a kétpetéjű lány ikerpár tagjai. Két idősebb testvérük van, akikkel jó viszonyt ápolnak, de mindig egymást tartották magukhoz a legközelebbinek a családban. Neveltetésük stílusa az egypetéjű fiú ikerpár válaszadókéval egyezett meg: általános iskolába egy intézménybe, viszont külön osztályba jártak, gimnáziumi tanulmányaikat pedig külön helyen

végezték. Felnőttkorukra találták meg igazán egymással a közös hangot, korábban a kapcsolatukat a versenyszellem jellemezte. Versengésük legnagyobb mértékben a hobbik területén ütközött ki, az oktatási intézményekben nem volt lehetőségük összehasonlítani a teljesítményüket. Labdarúgók voltak, egy csapatban játszottak, ugyanazon a poszton. Kevin tehetségesebbnek bizonyult, amit Kristóf nehezen viselt, mindig jobb teljesítményt szeretett volna elérni az ikertestvérénél. Mivel a sportban erre nem volt lehetősége, életük más területein próbálta legyőzni Kevint, például nézeteltérések esetén a vitatkozásban. Kevin végül már inkább nem említette meg neki az esetleges problémáit, mert úgy érezte, Kristóf mindenképpen a saját igazához ragaszkodva kommunikál. Elmondása szerint:

„Sportot csinált belőle, ha vitatkoztunk, minden abszurd dologról megmagyarázta, miért úgy van, ahogy azt ő gondolja, miért neki van igaza” (Kevin).

A versengés az összes együtt végzett tevékenységükre kihatott, a játékokra és a házimunkára is. Mindketten fontosnak érezték, hogy jobban teljesítsenek a másiknál, amit maximalizmusuk csak erősített.

Gábor és Gergő – kétpetjű fiú ikerpár, huszonegy évesek

Habár Gábor és Gergő is kétpetjű fiú ikerpár, akárcsak az előző testvérpár, viszonyuk teljesen eltérő. Zavartalan, békés kapcsolatuk volt egész életükben. Azonos osztályba jártak mind általános iskolában, mind gimnáziumban, a baráti társaságuk pedig sokáig fedte egymást. Versengés soha nem volt köztük, ami teljesen más külsejükkel magyarázható. A környezetük, de ők maguk sem tudták összehasonlítani egymást semmilyen területen, konfliktus nem volt köztük.

„Annyira különbözik a kinézetünk, hogy nem lehet minket egy kalap alá venni” (Gábor).

Tamara és Tamás – kétpetjű fiú és lány ikrek, huszonnégy évesek

Tamara és Tamás végig azonos osztályba jártak, és élsportszinten üzték ugyanazt a sportágat. Gondolkodásmódjuk meglehetősen hasonló.

Ezzel kapcsolatban érdekes történetet meséltek el mind a ketten: általános iskolában egy fiktív családkép lerajzolásakor ránézésre ugyanazt a képet adták be óra végén, anélkül, hogy látták volna egymás művét a készítése közben. Versengés nem volt köztük, valószínűleg a Gábornál és Gergőnél is említett összehasonlíthatatlanság miatt. Tamaránál és Tamásnál ez a jelenség sokkal szembetűnőbb, hiszen különböző nemű ikertestvérekről van szó. Sem a sport terén, sem az iskolában nem számítottak egymás ellenfelének, természetesnek vette a környezetük, ha más teljesítményt értek el. Semmilyen téren nem akarták legyőzni egymást, a rivalizálás soha nem volt jellemző rájuk.

Valamennyi interjúalanyról elmondható, hogy szoros, nem mindennapi kapcsolatot ápolnak az ikertestvérukkal. Számos különbség felhozható az öt vizsgált ikerkategóriába tartozó alanyokkal kapcsolatban, viszont tekintettel arra, hogy kutatásom speciális eseteket vesz alapul, kvalitatív adatfelvétellel készült, a mintavétel pedig nem reprezentatív, a kategóriákat nem áll módomban kiterjesztetten tanulmányozni.

Versengés

A szakirodalom a versengés különböző fokú jelenlétét említi egy- és kétpetéjű ikerpárok között. Conlon (2009) szerint egypetéjű ikerpárok esetében inkább kooperatív, támogató viszony tapasztalható versenyszituációban. Ezt Segal és Knafo-Noam (2018) is megerősíti: kutatása szerint a kétpetéjű ikertestvérek körében jellemzőbbek az egymás legyőzését célzó cselekedetek, mint az egypetéjű ikertestvérek esetében, azonban legnagyobb-részt összetartás jellemzi az ikerpárokat. Laczkó (2012) szerint azonban már születésük előtt is versengő viszony áll fenn az ikreknél, amely végigkíséri őket. A kutatás során kirajzolódott, hogy a valódi konfliktusforrást nem maga a versengés jelentette, hanem az, hogy az interjúalanyok nem szerettek versenyezni az ikertestvérukkal. Az egypetéjű ikerpárok ezt inkább belső konfliktusként élték meg, egymás között nem okozott nyílt nézeteltérést. Lilla és Laura például ugyanazokba a hobbikba, sportokba kezdett bele, és Laura mindenben alulmaradt. Sokáig nem tudta kezelni ezt a helyzetet, ezért végül mindig ő hagyta abba az adott szabadidős tevékenységet. Lilla – eredményességének ellenére – szintén nem élte meg jól ezeket a helyzeteket: rosszul esett neki legyőznie az ikertestvérét, mindig támogatni szeretne volna.

Ez a tanulmányi eredményeikben volt szembetűnő: Lilla próbálta ösztönözni Laurát, segíteni neki, és „feljebb húzni” az iskolai jegyeit, de kudarcot vallott. A két lány belső konfliktusa a versengésre okot adó területek megszűnésével oldódott fel. Nem űztek tovább azonos sportot, Laurának pedig évet kellett ismételnie a gimnáziumban, így az osztályuk is különvált. Érdekes módon ezt a helyzetet mindkét lány pozitív eseményként éli meg. Laura érdemjegyei azóta már ugyanolyan jók, mint Lilláéi, a közérzetük is jobbnak mondható, hiszen nincsenek versenyszituációba kényszerítve.

Botond és Balázs történeteiben figyelemfelkeltő, hogy teljesen eltértek egymástól. Botond elmondása szerint nem volt köztük különösebb versengés, csak a labdarúgás területén lehetett összehasonlítani a teljesítményüket, de ezen a téren sem Balázst szerette volna legyőzni. Balázs tehetségesebbnek bizonyult a sportban, és Botond számára ezt nehéz volt feldolgozni. Nem szeretett volna versenyezni az ikertestvérevel, ezért inkább abbahagyta a labdarúgást. Balázs szavaiból kiderült, hogy számára mindez mást jelentett. Szerinte életük minden területén versengés volt tapasztalható, még a romantikában is. Le szerette volna győzni az ikertestvérét mind kinézetben, mind a tanulmányok, a sport és a párkapcsolatok terén. Mivel magabiztosabb és karizmatikusabb, dominánsabb volt, sikerült is mindenhol kiemelkedőbbnek bizonyulnia, ami óriási büszkeséggel töltötte el. Szerette legyőzni az ikertestvérét, és ez merőben ellentmond a szakirodalomban olvasottaknak, miszerint az egyetétű ikerpárok inkább támogatják egymást. Azonban ez csak a serdülőkor végéig volt jellemző Balázusra. Ma már bánja, hogy ez az időszak fájdalommal járt ikertestvére számára, és jelenleg már semmilyen téren nem szeretne versenyhelyzetbe kerülni vele. Mindkettejük elmondása szerint a versengésre okot adó területek voltak a legkritikusabbak a kapcsolatokban. A szakirodalommal összefüggésben elmondható, hogy az interjúalanyok Balázs kivételével alátámasztják Conlon (2009) megállapítását, miszerint az egyetétű ikerpárok kevésbé szeretnek versenyszituációba kerülni az ikertestvérükkel.

A kétetétű ikertestvérek közül csak az egyik fiú ikerpár tapasztalt konfliktust a versengésből adódóan. Kristóf és Kevin szintén együtt fociztak, valamint hobbiszinten mindketten játszottak hangszeren. Kevin nehezen viselte el, hogy Kristóf jobban zenél, mint ő, Kristóf pedig a sport területén

nem volt megelégedve saját gyengébb teljesítményével. Ebből adódóan mindketten abbahagyták azt a tevékenységet, amelyikben alulmaradtak. Minden napjaikra más szituációkban is jellemző volt a versengés. Sokszor alakult ki közöttük konfliktushelyzet, és nyíltan vállalták nézeteltéréseiket.

A még nem említett kétpetejű fiú ikerpárnál, a kétpetejű lány ikerpárnál, valamint a kétpetejű fiú-lány ikerpárnál nem volt tapasztalható versengés. Figyelemfelkeltő, hogy a hat vizsgált eset közül az a három, amelynél konfliktus volt a versengésből adódóan, az egymásra külsőleg hasonló ikerpárok-nál jelent meg. Az egypetejű ikerpárok esetében hatványozottan igaz ez az állítás, viszont Kristóf és Kevin is kifejezetten hasonló vonásokkal rendelkezik mind a testalkat, mind a karakter szempontjából. A másik három ikerpár tagjaira jellemző, hogy meglepő módon különböznek ikertestvérüktől, még vér szerinti kötődésük is megkérdőjelezhető lehet egy külső szemlélő számára. Következtetésként elmondható, hogy a hasonlóságnak nagyon nagy szerepe van a versengésben, mégpedig az összehasonlíthatóság által.

Az összehasonlítás problémái

Az egymásra nem hasonlító ikerpárok mind arról nyilatkoztak, hogy sosem hasonlították össze őket, teljesítményüket sem mérték egymáshoz, mert különbözőségük lehetetlenné teszi környezetük számára, hogy párhuzamot vonjanak köztük. Ezen ikertestvérek számára pozitív élmény volt, ha azonos intézménybe jártak, életeseeményeiket együtt és egy helyen éltek meg, s ugyanazzal töltötték a szabadidejüket. Azonban ha az ikertestvérek külseje hasonló, esetleg összetéveszthető, akkor versengéseik és konfliktusaik főként a folytonos összehasonlításból adódnak. Valamelyikük jobban fog teljesíteni, és ha nem is kettejük között alakul ki egy konkrét konfliktus, a kevésbé sikeres iker számára meghatározó negatív érzéseket okozhat a folytonos összehasonlítás egy nála jobb „ugyanolyannal”. A legerősebben az egypetejű lány ikertestvérek tapasztaltak összehasonlítást a környezetük részéről. Mivel a testvérek életterülete nagyrészt lefedte egymást, a mindennapok részének volt tekinthető, hogy az ikerpár teljesítményét egymáshoz mérték. Nemcsak az oktatási intézményekben és a sportban, de a családban is összemérték kettejüket. A különbség az iskolai teljesítményükben nem volt meghatározó, a családon belüli kommunikáció miatt Laurának mégis

az a benyomása lett, hogy elbukott Lillával szemben, és így mindenkivel szemben elbukottnak számít.

„Amikor a tesód kitűnő, te meg csak 4,5, nyilván nem fogja senki azt mondani, hogy de okos vagy, mert egy majdnem ugyanolyan ember meg tudja jobban csinálni” (Laura).

Laura úgy gondolta, az lehet a megoldás, ha ikertestvére ellentétévé formálja magát, így senkinek nem lesz lehetősége összehasonlítani őket. Annak az állapotnak az elérése volt a célja, amely az egymásra nem hasonlító ikerpárok sajátja: akiket külsőre nem tudnak összehasonlítani, azoktól belső értékekben és adottságokban sem fogják elvárni, hogy hasonlóak legyenek. Az ikrek környezetének effajta hatását L. Stipkovits (2016) is kiemeli: az emberek kinézetbeli egybeesések esetén hajlamosak tulajdonságbeli azonosságokra számítani. Laura számára nagyon meghatározó volt önálló, a testvéréhez képest teljesen más stílusának kialakítása. Ha valamit az ikertestvére utána szeretett volna csinálni, akkor ő azonnal másba kezdett.

Az egyetjű fiú ikerpárnál is nehézségeket okozott kettejük összehasonlítása, de nem olyan mértékben, mint a lányoknál, ez pedig a kevesebb közös életterületnek tudható be. Ugyanakkor a fiúk részéről is tapasztalható volt az erős távolodás serdülőkoruk környékén, amikor szándékosan külön baráti társaságba jártak, és nem vegyítették a kettőt. Amikor minden szinten megszűnt az egymáshoz viszonyításuk, közös baráti társaságot alakítottak ki.

Az interjúalanyok körében tehát megállapítható, hogy ha nincsenek összehasonlítva, nagyon szívesen töltik együtt az idejüket, könnyedén mozognak azonos területeken. Ez a minta látszódik az egymáshoz nem hasonlított ikerpároknál is, akik mindig is örömmel végeztek közös tevékenységeket.

Összefoglalás

A tanulmány ikertestvérek egymás közötti kapcsolatát vizsgálta kvalitatív, interjú módszerrel 18–23 éves ikerpárok körében, kiemelve a versengés és az összehasonlítás kérdéskörét. A kutatásban részt vevők többsége – a szakirodalmat alátámasztva – szorosabb kötődést érez ikertestvére iránt, mint más testvéreivel való kapcsolataiban. A közösen átélt életesemények tekintetében nagyon különbözők az esetek, voltak, akik szinte mindent együtt csináltak, és

voltak, akik szinte mindent külön. A vizsgálatban szereplő ikerpárok konfliktusai legjellemzőbben az összehasonlításokból adódó versengésből következtek, azonban ezeket felnőttkorára minden érintett megtanulta kezelni. Az interjúalanyok ikertestvérükhöz fűződő kapcsolata zökkenőmentes, ha nem tapasztalják teljesítményük egymáshoz való viszonyítását. Szeretnek együtt tevékenykedni, szívesen mutatják be egymásnak a barátaikat. A kismintás feltáró kutatás eredményei természetesen nem általánosíthatók, és emellett a retrospektív, felnőttként való visszatekintés más megvilágításba helyezi a kérdést. Éppen ezért az összehasonlítás és a versengés problémája további, nagymintás, kvantitatív mérésre érdemes.

Felhasznált irodalom

- Conlon, Jill L. (2009) One-whole or one-half. A case study of an identical twin's exploration of personal identity through family perceptions. *Graduate Theses and Dissertations*, 10862. 1–39.
- Drjenovszky Zsófia, Hegedűs Rita és Pári András (2013) Az ikerhellyzettel járó pozitívumok és nehézségek. *Socio.hu*, 3. évf. 4. sz. 54–88.
- Drjenovszky Zsófia, Hegedűs Rita (2021a) Ikerként felnőni. Egy szülők körében végzett felmérés eredményei. In: Furkó Péter, Szathmári Éva (szerk.) *Tudomány, küldetés, társadalmi szerepvállalás*. Budapest: Károli Gáspár Református Egyetem, L'Harmattan. 219–230.
- Drjenovszky Zsófia, Hegedűs Rita (2021b) Ikrek beszédfejlődését befolyásoló tényezők, különös tekintettel a személyközi kommunikációra. *Jel-Kép*, 10. évf. 3. sz. 63–76.
- Fortuna, Keren, Ira Goldner and Ariel Knafo (2011) Twin relationships. A comparison across monozygotic twins, dizygotic twins, and nontwin siblings in early childhood. *Family Science*, Vol. 1. (3–4): 205–211.
- Hayashi, Chisato, Hiroshi Mikami, Reiko Nishihara, Chiho Maeda and Kauzo Hayakawa (2013) The relationship between twin language, twins' close ties, and social competence. *Twin Research and Human Genetics*, Vol. 17. (1): 1–11.
- Hegedűs Rita, Pári András, Drjenovszky Zsófia and Kónya Hanna (2014) Twinship as a resource. Zygosity- and gender-based comparison of twins' attitudes towards twinship. *Twin Research and Human Genetics*, Vol. 17. (5): 376–382.
- Laczkó Mária (2012) Dominanciaviszonyok tükröződése ikergyermek spontán beszédében. *Alkalmazott Nyelvtudomány*, 12. évf. 1–2. sz. 41–59.
- L. Stipkovits Erika (2016) *Ölelni és öltre menni. Testvérekről, nem csak szülőknek*. Budapest: HVG Kiadó.

- Mark, Katharine M., Alison Pike, Rachel M. Latham and Bonamy R. Oliver (2016) Using twins to better understand sibling relationships. *Behavior Genetics*, Vol. 47. (2): 202–214.
- Métneki Júlia, Pári András (2020) Kultúrtörténeti áttekintés. In: Tárnoki Ádám, Tárnoki Dávid, Littvay Levente, Métneki Júlia, Melicher Dóra és Pári András (szerk.) *Ikerkutatás és epigenetika*. Budapest: Medicina.13–20.
- Pári András (2014) Main Characteristics of Hungarian Twin and Multiple Births in Official Statistics. *Twin Research and Human Genetics*, Vol. 17. (5): 359–368.
- Pári András (2022) Prevalence of twinning worldwide. In: Tarnoki, David, Jennifer Harris, Nancy Segal (Eds.) *Twin Research for Everyone From Biology to Health, Epigenetics, and Psychology*. Cambridge, USA: Academic Press. 9–22.
- Pári András, Drjenovszky Zsófia és Hegedűs Rita (2015) Ikerk a családban. *Statisztikai Szemle*, 93. évf. 7. sz. 689–712.
- Schwarz, Sascha, Maida Mustafi and Sonja Junker (2015) Attachment to the romantic partner and sibling: attachment hierarchies of twins and non-twin siblings. *Interpersona: An International Journal on Personal Relationships*, Vol. 9. (2): 169–183.
- Segal, Hila and Ariel Knafo-Noam (2018) Twin rivalry in childhood. In: Hart, Sybil L. and Nancy Aaron Jones (Eds.) *The Psychology of Rivalry*. New York: Nova Science Publishers. 111–129.
- Segal, Nancy L. and Scott L. Hershberger (1999) Cooperation and competition between twins. Findings from a Prisoner's Dilemma Game. *Evolution and Human Behavior*, Vol. 20. (1): 29–51.

Ikrek a környezetük tükrében

Absztrakt

A tanulmány fókuszában az ikrek szocializációs folyamatai és a velük szemben támasztott társadalmi elvárások állnak. Azt vizsgáltam, hogyan élték meg az ikrek saját szocializációjukat, milyen hatások érték őket, milyen sztereotípiákkal szembesültek. Tizenegy félig strukturált interjút készítettem, öt csoportba sorolható (egypetējű lány, egypetējű fiú, kétpetējű lány, kétpetējű fiú és kétpetējű fiú-lány), 21–42 éves ikerpárokkal. Az ikrek születésüktől adott karaktere és a szülői neveltetés határozza meg ikerkapcsolatuk erősségét, illetve a társadalomba való beilleszkedésük sikerességét. A környezet fontos szerepet játszik abban, hogy hogyan tudnak külön-külön érvényesülni, megtalálni saját identitásukat. Megállapításom alapján az ikrek egymás „referens hatalmává” válnak kisgyermekkorukban, ami áthatja egész életüket. Egymásnak példaképei és motiválói is, ami egyedülálló hajtóerő számukra egész életük során.

Bevezetés

Az ikrek szocializációja különleges, hiszen a társadalom egy kisebb csoportját alkotják, a társadalomba épülve, mégis külön világot alkotva. Kutatásom keretében azt vizsgáltam, hogy miként vélekednek az ikrek saját szocializációjukról, és mit tapasztalnak, a környezetük hogyan viszonyul hozzájuk, ikeriségükhöz. A szociológiai szempontból öt típusba sorolható ikrek (egypetējű lány, egypetējű fiú, kétpetējű lány, kétpetējű fiú, vegyes fiú-lány) esetében a meghatározó kiindulópont a szülői hatás, közösségbe kerülve erre épülnek rá az ikrekkel kapcsolatos sztereotípiák, elvárások. Hogy mindez mit is vált ki az ikrekből: rivalizálást vagy szorosabb kötődést, melynek révén nehezebben boldogulnak önállóan az életben, erre kerestem válaszokat. Fontos, hogy miként vélekednek az ikrek arról, hogy milyen is ikernek lenni a mai társadalmunkban.

Elméleti felvezetés, az ikrek világának bemutatása

„A szocializáció legteljesebb definíciója magában foglalja a jelenségek teljes problémakörét. Beletartoznak a formális szocializációs ágensek (szülők, tanárok és nevelők, felnőttek) az irányú törekvései, hogy átadják, elfogadtassák, »átörökítsék« a fennálló normákat. Szerves része a sokféle (baráti, kortárs, partneri, házassági, munkahelyi) társas kapcsolatban jelen levő kölcsönös erőfeszítés és egyezkedési folyamat is, melynek során a partnerek stabil elvárásokat »dolgoznak ki«, építenek ki egymással szemben” (Vajda és Kósa 2005: 2). A szocializáció minden társadalomban fontos és nélkülözhetetlen a fennmaradás érdekében. Minden társadalomban más feltételek alakítják az alapvető normákat, amelyek elsajátítása révén az egyén szocializáltnak tekinthető, amennyiben „alapvetően úgy gondolkodik, érez, vélekedik és cselekszik, ahogyan azt az adott közösség egy vele azonos életkorú, nemű és társadalmi státuszú egyéntől elvárja” (Vajda és Kósa 2005: 12). Az elsődleges csoport a család, amelynek tagjai érzelmileg mélyen kötődnek egymáshoz. A családtagok segítik egymást, és érzelmi biztonságot nyújtanak, főleg a gyermekek számára. Az érzelmi kötődés főleg a gyermekek fejlődésére hat, mintákat sajátítanak el a viselkedéssel kapcsolatban, családi és társadalmi értékrendszert közvetítenek a gyermekek felé, hogy egyszer majd önállóan is megállják a helyüket. Az élet folyamán sok magatartásmintát sajátítunk el, de a szülőktől tanult magatartásminta vésődik be a legmélyebben. A gyermekek a mintákat „elraktározzák”, és ezek későbbi személyiségfejlődésük részévé válnak. A gyermek későbbi bölcsődei, óvodai, iskolai, azaz intézményi nevelése kiegészíti a szülői mintákat, de az elsődleges, amely élethosszig kitart, mindig is a szülői példa marad (Bujna 2009; Vajda és Kósa 2005).

Minden társadalomban és azon belül is családonként eltérők a nevelési alapelvek. Mindaz, amit a szociális tanulás keretében elsajátítunk, idővel „belsővé válik”, amikortól az egyén már nem a külső elvárásoknak felel meg, hanem a tanult viselkedési normák alapján önmaga irányítója lesz (Vajda és Kósa 2005). „A szocializáció egyik fontos szerepe, hogy e folyamat során a biológiai egyén társas lényé válik” (N. Kollár és Szabó 2004: 27). Az elsődleges szocializáció során a szülőknek van meghatározó szerepük. Amint a gyermek cseperedik és közösségbe kerül, a kortársak szerepe egyre

nagyobb lesz, ők válnak referens hatalommá a gyermekek számára (N. Kollár és Szabó 2004).

A család egysége szorosan kapcsolódik a társadalomhoz, a családtagok kapcsolatban állnak a társadalom egészével. „A család lényegét úgy érthetjük meg, ha azt vizsgáljuk, milyen funkciókat lát el az egész társadalomban, illetve a családot alkotó egyének életében” (Cseh-Szombathy 2006: 6–7). A családnak és a környezetnek az ikrek esetében különösen fontos szerepe van az egyéni azonosságtudat kialakulásában. Elsődlegesen annak van jelentősége, hogy a szülők hogyan kezelik ikergyermeküket, milyen szerepet szánnak nekik a családban. Sok esetben a család és a környezet is „egy egységként kezeli” az ikreket, nem különálló személyekként. Gyakran egyformán öltöztetik őket, és saját nevük helyett ikreknek szólítják őket (Mezei 2010). Az ikrek senkihez nem kötődnek úgy, mint egymáshoz, mondhatni „speciális” a kötődésük. A szimbiotikus kapcsolat azonban, amely főképp egypetéjű ikrek esetében jöhet létre, hátráltathatja az egyéni személyiség kialakulását. Kutatások alapján ikergyermekes esetekben akár három-négy éves korra is kitolódhat az egyéni identitás kialakulása az egykeként születettekhez képest, akiknél az énkép már két-, két és fél éves korra kialakul (Drjenovszky és Hegedűs 2021a).

Az ikrek születésük pillanatától ki vannak téve bizonyos megkülönböztetésnek, amelyet akár hátránynak is nevezhetünk, hiszen „szerepeket, címkeket” akasztanak rájuk. Ki a kisebb, az elesettebb, erősebb, ki az elsőszülött...? Így a szülők elősegítik a gyermekekben az alá-fölé rendelt szerepek kialakulását, amelyek komoly önértékelési problémákhoz vezethetnek (Mezei 2010). Több kutató egybehangzó megállapítása, hogy sok esetben azt várják az ikrektől (főleg az egypetéjű ikrektől), akár a szülők, akár később az iskolai környezet, hogy testben és lélekben hasonlítsanak egymásra, amennyire csak lehet. Az ikreknek, az ikerkapcsolatoknak sok szempontnak kell megfelelniük a külvilág igényei szerint (Métneki 2005; Drjenovszky et al. 2013; Pári et al. 2015).

A környezet támogathatja az ikreket abban, hogy a szoros ikerkapcsolat lazuljon, és ezáltal fejlődésük ne szenvedjen hátrányt a nem ikerként születettekhez képest. Ranschburg Jenő szerint sok múlik az óvodai nevelőkön, hogy odafigyeljenek a gyerekekre, és ők is külön személyként foglalkozzanak

velük. Később érdemes az ikreket egy iskolába, de külön osztályba íratni, hogy ez is segítse a beilleszkedésüket a közösségbe, és megtalálják a saját énjüket (Mezei 2010).

Egybehangzó az ikerkutatók véleménye abban is, hogy ikreknél a szorosabb kötődés jeleként jelentkezhet, hogy egyedül kevésbé boldogulnak, és nehezebben találják meg helyüket a társadalomban (Csibra 2002; Métneki 2005; Mezei 2010; Drjenovszky et al. 2013; Pári et al. 2015). Sokszor ez nagyobb kihívást és fájdalmasabb elszakadást okoz serdülőkorban vagy később. A kapcsolatteremtésben, a házastárs kiválasztásában és a házasság fennmaradásában is gondot okozhat, ha az ikertestvérét próbálja pótolni az elszakadást jobban megsínylő fél vagy akár mindkét fél. A kutatások alapján a legerősebben kötődő ikerpárok az egypletű leány ikrek. Őket követik az egypletű iker fiúk és végül a fiú-lány vegyes ikerpárok (Drjenovszky et al. 2013).

A szülőknek, a környezetnek óriási felelősségük van abban, hogy az ikrekkel külön-külön foglalkozzanak, és beszéljenek hozzájuk ugyanannyit, mintha egyikék lennének. A tanuláshoz és a felnőtt élethez elengedhetetlen a szóbeli kifejezőkészség. Az ikrek nevelése, szocializációja során külön hangsúlyt kell fektetni arra, hogy a szülők külön-külön beszélgessenek velük, és bátorítsák őket a más gyermekekkel való kommunikációra, játékra. A szülőknek segíteniük kell az ikreket, hogy megtalálják a saját ízlésüket, érdeklődésüket, hangjukat, önkifejezésüket, azaz hogy önálló személyként tudjanak nevelkedni és felnőtté válni, s ne legyen szükségük a „másikra”. Hogy egyedül is teljesnek érezzék magukat, merjenek kommunikálni a külvilággal, és másokhoz közelíteni (Métneki 2005; Laczkó 2012; Drjenovszky és Hegedűs 2021b).

Módszertan

Kutatásom keretében tizenegy félig strukturált interjút készítettem a szociológiai szempontból öt csoportba sorolható (egypetűjű lány, egypetűjű fiú, kétpetűjű lány, kétpetűjű fiú és kétpetűjű fiú-lány) felnőtt, 21–42 éves ikerpárokkal. Az interjúkat online, 2021 októbertől–novembere folyamán, Google Teams és Facebook Messenger alkalmazásokon keresztül folytattam le a Covid–19 okozta járványhelyzetre való tekintettel. Az interjúalanyaim

között volt vidéken és külföldön élő is. Őket személyesen nem lett volna lehetőségem felkeresni. A rögzített hanganyagról szó szerinti átirat készült. A kérdéssor hatvan kérdésből és alkérdésekből állt, ezt kiegészítette egy tíz szóból álló asszociációs rész. Az interjúk 21–47 perc hosszúságúak. Az interjúalanyokat hólabdamódszerrel, ismerősökön keresztül értem el.

Az elemzés struktúráját tekintve az életciklusoknak megfelelően haladtam végig a kisgyermekkortól a felnőttkorig. Arra figyeltem, hogy a szülői és környezeti hatások milyen válaszreakciókat váltottak ki az ikrekből. Az interjúk tematikus feldolgozását közlöm, négy nagyobb kérdéskör köré rendezve a tanulságokat: Milyen hatást gyakoroltak a szülők az ikrekre? Mi a közösség szerepe a sztereotípiák, elvárások, a rivalizálás kialakulása tekintetében? Milyen tényezők befolyásolták leginkább az ikrek személyes identitásának kialakulását? Miben látják magukat másnak a nem ikrekhez képest?

A kutatás eredményei

Szülői hatás

A szülői hatás meghatározó gyermekkorban. A különbözni vágyás ezen időszakban a kétpetéjű ikreknél volt jellemzőbb, de még nem tudták érvényesíteni az akarataikat. Az egypetéjű fiútestvérek esetében az édesanya túlzott féltése azt eredményezte, hogy az ikrek számára a saját világ és így az önálló identitás kialakulása kitolódott. Tizennégy éves korukban már ők is külön utakat akartak választani, ami az anyai hatás eredményeképpen talán még erősebben vágyott állapot volt.

„Hát nekünk ilyen speciális esetünk volt, mert anyukánk, azt mondjuk, hogy jófejségből és féltésből, de ő... nagy tyúkanyó volt... nekem az rémlik, hogy olyan tizennégy éves koromban jött el az Armageddon, amikor apu azt mondta, hogy jó, akkor itt elég, és átveszem a gyerekek nevelését egyoldalúan. És akkor nyílt ki a világ. Előtte kábé engem nem engedtek a játszótérre se. Tehát, hogy mondanám, hogy nagyon sok barátom volt előtte, de azok inkább csak iskolatársak voltak, azok meg nyilván közösek. Az egész kamaszkorunk, életünk,

fiatalkorunk tizennégy éves korunk környékén indult, nyitott. Tehát, hogy ott külön barátok, külön társaság, különös események. Előtte, mondanám szívesen, de otthon ültünk és közösen játszottunk. Tehát a tesóm volt az enyém, én meg az övé” (Zsolt).

Az egyetjű lányok esetében is jellemzőbben a szülők baráti körébe tartozó gyermekek voltak az ikrek barátai. Emellett voltak óvodás barátaik is, akikkel közösen barátkoztak.

„Van egy nagyon régi barátnőnk, akivel szintén óvodás korunkban barátkoztunk... Timinek hívják... összejárások voltak a szülők... és akkor ugye mi is így vele mindig együtt barátkoztunk” (Orsi).

A kapcsolat a kétjű vegyes ikerpár esetében is hasonló volt óvodáskorban. A szülők egy óvodába és azon belül egy csoportba járaták a gyermekeket, és együtt engedték le őket játszani, így az ő baráti körük is megegyezett. Később, gimnázium alatt változott a baráti társaságuk az érdeklődésük és a nemük különbözősége miatt. Tinédzserkorban gyengül a szülői hatás, és a gyerekek kezdenek jobban önállósulni.

„Hát, egyébként nem, mert arra emlékszem, hogy én például fociztam a tesóm barátaival, tehát valamennyire én csapódtam az ő barátaihoz. Meg voltak azok a barátaink a lépcsőházban... panelban nőtünk fel... Nagyjából ugyanazok voltak a barátaink, szerintem így óvodáskorban meg talán még kisiskoláskorban...” (Annamária).

Összeségében megfigyelhető, hogy a szülők nevelési stratégiája nagyon hasonló az ikerpárok esetében, akár fiú, akár lány vagy éppen vegyes ikerpárról van szó. Együtt menjenek mindenhová, mert úgy biztonságosabb, és a szülők számára egyszerűbb, hogy nem kell több helyről hazavinni őket. Így az ikrek kötődése ebben az életkorban szoros marad, baráti kapcsolataik is azonosak, személyes identitásuk kialakulása háttérbe szorul.

A középiskola kiválasztása volt a döntő pont minden megkérdezett ikerpár életében, és a szülők többnyire már nem szóltak bele, hol tanuljanak tovább a gyerekek, s vajon együtt vagy külön. A szülői befolyás erre a korra átalakult, sokkal megengedőbbé vált.

A szakirodalom is megállapítja, hogy a szülői szocializációs hatás kisgyermekkorban domináns, aztán ahogy növekednek a gyermekek, egyre kevésbé van jelen, viszont egész életünkre kihat, amit valaha a szüleinktől tanultunk, láttunk. A különféle helyzetekben mindig ez lesz az első, zsigeri válaszreakciónk (Bujna 2009; Vajda és Kósa 2005).

Később, a közösségben a kortársak fogják jelenteni a mintát, a „referens hatalmat” a gyermekek számára a szülői minta helyett, ahogyan N. Kollár Katalin és Szabó Éva (2004) fogalmaz. Az ikrek kötődésük következtében egymásnak is „referens hatalmai”. Amit az ikertestvérük tesz, és ami nála működik, azt sokkal előbb kipróbálják, mint ha más tette, mondta volna. A megkérdezett egypetéjű fiú ikerpár egyik tagja említette, hogy ő „megküzdött” az édesanyjukkal, hogy tizenhat-tizenhét évesen elmehessen szórakozni, így testvérenek már könnyebb dolga volt. Többen említették, hogy kikérik a testvérük véleményét, és nagy hangsúly van azon, hogy mit mond. Könnyebben vágnak bele új dolgokba, ha az ikertestvérük is támogatja őket, vagy éppen jó példával szolgál. Így segítik egymást a felnőtté válás útján és később felnőttként is. Életüket sajátos módon hatja át az a tény, hogy egymás „referens hatalmává” válnak. Ez egyedi, különleges hajtóerő, amely minden nehézségen átsegíti őket. Ők sem tudnak róla, hogy olyan energiaforrással rendelkeznek, amely kizárólag az ikreknek adatik meg. Egyszerűen csak használják, és működik.

„Ez egyébként az ikrekben egy nagyon jó dolog szerintem, hogy mástól mondjuk nehezen vagy nehezebben fogadok el dolgokat, de ha látom, hogy mondjuk a testvéremnek ez bejön, vagy kipróbálta, és tényleg jó, akkor én nem kérdőjelezem meg” (Zoltán).

„Hogyha bármikor döntök valami nagyban, például munkahelyváltás vagy párkapcsolatban, akkor mindig megkérdem a véleményét” (Orsolya).

A szülők minél inkább „egy egységként” kezelték az ikreket, vagy éppen féltésből korlátozták a barátkozási lehetőségeiket, ők annál inkább vágytak arra, hogy külön mozgásterük legyen. Például külön szobára, amely csak az övék, ahová már a külön barátaikat is elhívhatják, és nem zavarják egymást. De ilyen a más-más életközösség, a külön iskola vágya is, hogy végre valamit egyedül tudjanak végigcsinálni. A megkérdezett vegyes ikerpár női tagja a külön szülinapi tortát is említette példaként.

„Szerintem már maga az volt, hogy mindent együtt csináltunk, és soha nem voltunk külön. És olyankor azért van egy egyedi döntési fázis az emberben, hogy akkor már csak azért is külön megy. És ez inkább már a pályaválasztásos rész volt. Szerintem biztos, hogy mondtuk, hogy tuti, hogy külön helyre megyünk” (Zsolt).

Az ikerség sztereotípiái

A környezet reakciói ikertípusonként eltérőek, amikor megtudják, hogy valakinek van ikertestvére. A kétpetéjű ikrek nem hasonlítanak egymásra olyan mértékben, mint az egypetéjű ikrek, így gyakran nem is hiszik el, hogy tényleg ikrek. Az ikrekhez kapcsolódó sztereotípiák közé tartozik az az elképzelés, hogy ők kívül-belül nagyon is egyformák (Métneki és Pári, 2020). Az egymásra hasonlítás és a „misztikus” egymáshoz kötődés témája elő-előjön az ikrek felé irányuló kérdésekben.

„Hát, hogy Ūristen, tényleg van még egy ember, aki úgy néz ki, mint te, és mondtam, hogy nem. Mi kétpetéjűek vagyunk. Így meglepődik mindenki...” (Réka).

„Mindenkire, úgy, hogy: komolyan, tényleg? Mert hogy szerintem ez még mindig olyan kuriózumnak számít, pedig

hát szerintem már sok ikerpár van, csak vannak olyan emberek, akiknek egyáltalán nincs a környezetükben...” (Orsi).

„És jönnek ezek a kérdések. Tényleg? És ugyanúgy néztek ki? És ha neki is fáj, neked is...?” (Zsolt).

Rivalizálás az ikrek között

A környezet részéről az ikrek felé irányuló, általában sztereotípiákon alapuló elvárások észrevétlenül okozhatnak feszültséget az ikerestvérek között, ami rivalizálásként mutatkozik meg, vagy abban, hogy különbözni szeretnének egymástól. Határozottabban jellemző a rivalizálás a férfi ikerestvérekre, de a megkérdezett női ikerpárok esetén is voltak erre utaló mondatok. A szakirodalom alapján az ikrek körében az egypetéjű ikrekre jellemzőbb a rivalizálás. Felül akarják múlni egymást, viaskodnak a jobb pozícióért, az édesanya figyelméért (Csibra 2002; Métneki 2005; Mezei 2010; Drjenovszky et al. 2013; Pári et al. 2015). Az interjúk alapján a lány és a fiú-lány ikerpárok esetében a tudásmegosztás és ezáltal egymás segítése volt a jellemzőbb. Az egyediségüket hangsúlyozzák vagy így, vagy úgy, rivalizálással vagy épp a tudáskülönbségük reprezentálásával a külvilág felé.

„Úgyhogy én továbbtanultam. A tesóm is elkezdte egyébként, de aztán ő végül is nem fejezte be. Úgyhogy én vagyok az első diplomás a családban.” (Zoltán).

„És továbbra sincs bennem, hogy nyert-e valaki, vagy nem, vagy hogy most ki keres többet, de mindegy, mégis előbb lettem vezető, mint ő” (Zoltán).

„Tudatos volt, mert itt azért látszódott a tudásszintbeli különbség. Szóval, hogy a tesóm ezt nem bírta volna, amit én csinálok itt a Corvinuson...” (Lili).

Az interjú végén szereplő „rivalizálás” szó kapcsán az ikrek azt említették meg, hogy a szüleik többnyire a tanulási képességek és eredmények terén

hasonló produktumot vártak el tőlük. A következő szavakkal kapcsolták össze a rivalizálást: játék, ellenség, bika, féltékenység, egészséges, fiú-lány, agresszió. Mindannyian a habitusuknak megfelelően reagáltak a szó hallatán, e tekintetben nem lehet kimutatni különbséget az ikertípusok között. A szavak többsége negatívan viszonyul a versengés gondolatához. Az interjúalanyok ikerségükből adódóan többször vannak kitéve összehasonlításnak. Emiatt önkéntelenül is belesodródhatnak az egymás elleni küzdelembe, amely pedig az erősebb kötődésük következtében megterhelőbb számukra. Nehezebb olyasvalakivel versenyezni, aki „olyan, mint én”. Kettejük kötelékének súlya megterhelőbb számukra. Akad olyan is, hogy ha az egyik ikertestvért ismeri valaki, ugyanazt várja el a másiktól is. Vannak, akik úgy vélik, ha az egyik ikerfelet ismerik, ismerik a másikat is.

„Hát, ilyen konkrét hasonlítás nem volt... a szüleink részéről volt, hogy tanuljunk egyformán jól, de ez talán ilyen általános, tehát ez nem az ikerségből adódik, gondolom” (Gábor).

„Egyébként az első napokra is emlékszem, amikor találkoztam a főnökével, és akkor azt mondta nekem, hogy a tesód elég jó, úgyhogy elég magasra tette a lécet, és nehéz lesz überegni. Ez volt az első napom” (Zoltán).

Az önálló identitás kialakulása

Minden ember számára fontos, hogy megértsék és elismerjék. Az ikrek esetében ez még hangsúlyosabb, mert önálló identitásuk kialakulása későbbre tolódhat, ami több belső bizonytalanságot okozhat. A szakirodalom is kiemeli, hogy a szülőknél és a gyermekek nevelésében, oktatásában később részt vevőknek is nagy felelősségük van abban, hogy a gyermekkel külön foglalkozzanak, támogatva ezzel egyéniségük kialakulását, a „páros elszigetelődés” fellazítását (Drjenovszky et al. 2013; Métényi 2005; Mezei 2010). Az ikrek kötődése olyanfajta szimbiózist hozhat létre, amelyben folyamatosan támogatják és kiegészítik egymást, s így később érkeznek el életüknek arra a pontjára, amikor azt élik meg, hogy most már egyedül vannak, és egyedül is meg kell tudniuk állni a helyüket az életben. Egy egyedül született gyermek

az ilyen helyzetekkel már akkor szembesül, amikor az édesanyja bölcsődébe, óvodába adja, az ikrek azonban csak sokkal később, adott esetben csak a kamaszkoruk környékén. Interjúalanyaim is említettek olyan szituációkat, eseményeket, amikor hiányzott a testvérük, és jó lett volna, ha velük van.

„Úgy érzem, hogy én egyedül nem érzem olyan jól magam még most se, felnőttként se. Mondjuk, amikor elváltam, és utána... Akkor azt éreztem, nyilván az egy eleve egy nehéz szituáció, de akkor is úgy érzem, hogy egyedül ezt nem. Nem. Nem tudom. Szóval én nem vagyok az az önálló típus... Én mindig annak tulajdonítottam, hogy nekem mindig ott volt a tesóm, meg nyilván az én szüleim is, és hogy azért így nem vagyok annyira önálló” (Annamária).

Ikreknek lenni

Annak ellenére, hogy néhányan úgy nyilatkoztak: nem érzik, hogy az ikerség több lenne, mint egy „normál” testvéri viszony, rengeteg olyan mondat hangzott el, amely mégis azt bizonyítja, hogy az ikrek kapcsolata, a közös szocializációjuk különleges köteleket jelent számukra. Az együtt megélt helyzetek gyermekkorban és felnőttként is hasonló vagy éppen teljesen megegyező reakciókat váltanak ki belőlük. Egy interjú alkalmával elhangzott, hogy mivel ugyanaz a „szülőpár” nevelte őket, ugyanazok a hatások megegyező reakciókat váltanak ki belőlük. A Littvay – Závecz szerzőpáros (2020) is említi viselkedésgenetikai kutatásaikkal kapcsolatban, hogy az egyéni genetikai jellemzőink és az azokra ható környezeti tényezők kölcsönhatásaival magyarázhatók a környezetünkből érkező ingerekre adott válaszaink.

„Nem érzem magam különlegesebbnek, viszont a helyzetemet érzem annak, hogy van egy testvérem, aki inkább a barátom. Akinek nincs ikertestvére, soha nem tudja megtapasztalni, hogy milyen barát egy ikertestvér. Tehát hogy mi soha nem fogunk összeveszni, amúgy is nagyon ritkán, de nem lesz soha olyan köztünk, hogy nem fogunk beszélni, hogy azt

fogom mesélni egy ilyen interjún: tizenkét éve nem beszéltem a testvéremmel, fogalmam sincsen, mi van vele. És talán ez a helyzet az, ami különleges” (Zoltán).

Az ikrek többségében különlegesnek érzik magukat attól, hogy ikernek születtek. Nem érzik magukat egyedül a világban. Hamarabb megismerkednek az osztozkodás fogalmával, és hogy magukon kívül valaki másra is figyelni kell. Ez az ikerség előnye (Hegedűs et al. 2014), amelyet ők tudnak is hasznosítani, hiszen az életben ezekre a képességekre nagy szükség van.

„Szerintem elég jó dolog. Meg úgy őszintén, hogy nem vagy egyedül, ez az érzés, meg hogy nem vagyunk önzőek szerintem...” (Molli).

„Egyébként én azt gondolom, hogy különleges dolog. Szerintem értik úgy nagyjából az emberek. Talán lehet, hogy azt nem értik, hogy miért ragaszkodik az ember annyira a másik feléhez. Tehát, hogy például lehet, hogy valaki azt hülyeségnek tartja, hogy mi mindennap beszélünk telefonon... Ők lehet, hogy nem értik azt, hogy nekünk ez is egy kapcsolódás, hogy mindennap tudjunk a másiktól valamit, még ha csak telefonon is... lehet, hogy valakinek ez túlzás, de pont erre mondom, hogy ő nem értheti ezt, hogy nekünk erre miért van szükségünk” (Orsi).

Az eredmények összefoglalása

A kutatás eredményei egyértelműen igazolják, hogy a szülőknek meghatározó és a környezetnek is jelentős szerepe van az emberi fejlődés szempontjából. Ikerk esetén például abban, hogy mennyire lesz erős a kötődésük, és ezáltal nehezebb az önálló identitásuk kialakulása. A szülők által közvetített ingerek egész életen át meglévő szoros köteléket vagy akár egy életen át tartó feszültséget is eredményezhetnek az ikrekben, s ezt a társadalmi kapcsolatok és elvárások csak tovább mélyíthetik. A kutatás egyik fő megállapítása, hogy az ikrek a kisgyermekkorban egymás „referens hatalmává”

válnak, s ez felnőttkorban is megmarad. Gondolkodás nélkül bíznak abban, ami az ikertestvérük esetében bevált. Ez plusz energiaforrás és belső biztatás számukra. Ez az ikrek sajátossága.

Összefoglalás

Az ikrek a környezetük szemében még ma is egyedinek számítanak. Az ikrekkel folytatott interjúimból kitűnik, hogy az őket nevelő szülők szinte kivétel nélkül egységként kezelik őket. Később, közösségbe kerülve sem külön foglalkoznak az ikergyermekkel, pedig ezzel is segítenék személyes énképük kialakulását. Az interjúalanyok többsége úgy nyilatkozott, hogy különlegesnek tartják ikerségüket. Környezetük is ezt jelzi vissza feléjük, ha megtudják, hogy van ikertestvérük. Előnyként fogalmazódott meg az interjúalanyok részéről, hogy egy örök barát áll mellettük az ikertestvérük személyében. Egyidősek, egyszerre, egy időben szocializálódnak, ugyanazok a hatások érik őket, így rendkívül hasonlóan gondolkodnak. Ugyanakkor épp ez hátrányt is jelent számukra, mert így sokkal nehezebb szert tenni külön individuumra, s a testvértől külön álló személylé alakulni. Ezt a kettőséget hordozzák, amely hol hátrányként jelenik meg, hol pedig előnyt kovácsolnak belőle, de ebből sajnos a környezetük keveset észlel. Az ikreket övező misztikum még mindig határozottabban jelen van a köztudatban.

A kutatás korlátai és továbblépési lehetőségek

A kutatás egyik korlátja a kevés emlék óvodás- és iskoláskorból, a másik pedig az, hogy mivel az interjúalanyok eltérő életszakaszban vannak, nem minden kérdés volt releváns valamennyiük esetében. Előfordultak olyan kérdések, amelyek váratlanul érték őket, tekintettel arra, hogy ennyire mélyen még nem foglalkoztak a saját ikerségükkel.

Az interjúk számának növelésével mélyebben lehetne tanulmányozni és igazolni az ikrek életének sajátos jelenségét, a kisgyermekkorban fellépő „referens hatalmat, amely végig kíséri életüket, úgy, hogy nem is tudatosul bennük, egyszerűen csak működik. Ezt a kérdéskört érdemes lenne tovább vizsgálni: azt, hogy gyermekkoruktól felnőttkorukig melyek azok a momentumok, amelyek esetében a „referens hatalom” határozottan kirajzolódik, és ezáltal az ikrek egyedi erőforrásává válik.

Felhasznált irodalom

- Bujna Eleonóra (2009) A szülői példa szerepe a családi nevelésben. In: Rozgonyiné Molnár Emma (szerk.) *Módszertani Közlemények: tanítók és tanárok számára*, 49. évf. 2. sz. 55–57. http://acta.bibl.u-szeged.hu/28946/1/modszertani_049_002_055-057.pdf (Letöltés: 2021. április 8.)
- Cseh-Szombathy László (2006) A család meghatározása. In: Czibere Ibolya (szerk.) *Családszociológia szövegyűjtemény*. Debrecen. 5–13. https://szociologia.unideb.hu/sites/default/files/upload_documents/czibere_ibolya_csaladszociologia.pdf (Letöltés: 2021. október 20.)
- Csibra Gergely (2002) *Pszichológia*. Budapest: Osiris.
- Drjenovszky Zsófia, Hegedűs Rita (2021a) Ikerként felnőni. Egy szülők körében végzett felmérés eredményei. In: Furkó Péter, Szathmári Éva (szerk.) *Tudomány, küldetés, társadalmi szerepvállalás*. Budapest: Károli Gáspár Református Egyetem, LHarmattan. 219–230.
- Drjenovszky Zsófia, Hegedűs Rita (2021b) Ikerk beszédfejlődését befolyásoló tényezők, különös tekintettel a személyközi kommunikációra. *Jel-Kép: Kommunikáció Közvélemény Média*, 10. évf. 3. sz. 63–76.
- Drjenovszky Zsófia, Hegedűs Rita és Pári András (2013) Az ikerhellyzettel járó pozitívumok és nehézségek. *Socio.hu*, 3. évf. 4. sz. 54–88. https://socio.hu/uploads/files/2013_4/4ikrek.pdf (Letöltés: 2020. augusztus 25.)
- Hegedűs Rita, Pári András, Drjenovszky Zsófia és Kónya Hanna (2014) Twinship as a resource. Zygosity- and gender-based comparison of twins' attitudes towards twinship. *Twin Research and Human Genetics*, Vol. 17. (5): 376–382.
- Laczkó Mária (2012) Dominanciaviszonyok tükröződése ikergyermekiek spontán beszédében. *Alkalmazott Nyelvtudomány*, 12. évf. 1–2. sz. 41–59. http://alkalmazottnyelvtudomany.hu/wordpress/wp-content/uploads/2012_XII_evfolyam/LACZKO_MARIA_Dominancia_viszonyok_ikergyermekiek_spontan_beszedeben-.pdf (Letöltés: 2021. június 16.)
- Littvay Levente, Závecz Gergő (2020) A társadalomtudományi ikervizsgálatok. Viselkedésgenetika. In: Tárnoki Ádám, Tárnoki Dávid, Littvay Levente, Métneki Júlia, Melicher Dóra és Pári András (szerk.) *Ikerkutatás és epigenetika*. Budapest: Medicina. 83–87.
- Métneki Júlia (2005) *Ikerk könyve II*. Budapest: Melania.
- Métneki Júlia, Pári András (2020) Egy- és kétpetéjű ikerk. In: Tárnoki Ádám, Tárnoki Dávid, Littvay Levente, Métneki Júlia, Melicher Dóra és Pári András (szerk.) *Ikerkutatás és epigenetika*. Budapest: Medicina. 21–30.
- Mezei M. Katalin (2010) Az ikerk nevelésének buktatói – Interjú dr. Ranschburg Jenővel. *Femina*, 2010. június 10. https://femina.hu/gyerek/nyegyes_ikrek/az_ikrek_nevelesenek_buktatoi_interju_dr_ranschburg_jenovel/ (Letöltés: 2021. június 16.)

- N. Kollár Katalin, Szabó Éva (2004) *Pszichológia pedagógusoknak*. Budapest: Osiris. http://mte.eu/wp-content/uploads/2019/12/Kollar-Szabo_-_Pszichologia_pedagogusoknak.pdf (Letöltés: 2020. szeptember 9.)
- Pári András, Drjenovszky Zsófia és Hegedűs Rita (2015) Ikrek a családban. *Statisztikai Szemle*, 93. évf. 7. sz. 689–712.
- Vajda Zsuzsanna, Kósa Éva (2005) *Neveléslektan*. Budapest: Osiris. https://regi.tankonyvtar.hu/hu/tartalom/tamop425/2011_0001_520_neveleslektan/cho1so2.html (Letöltés: 2020. augusztus 29.)

Termékenységi mintázatok az ikres családokban és az ikernépességben a szakirodalom alapján

Absztrakt

A tanulmány célja az ikrek termékenységi mintázatainak bemutatása a rendelkezésre álló szakirodalom alapján, illetve az ikerszületések demográfiai hátterének felvázolása. Mivel ez a téma speciális területet érint és rendkívül szűk és kis létszámú demográfiai csoportról van szó, a szakirodalom kis mintán és feltáró jelleggel foglalkozik az ikrek termékenységének kérdésével. Az ikerszületésekről viszont sokkal többet tudunk, ezért az ikres szülők termékenységi mintázatainak bemutatása megfelelő kiindulási pontot jelent. Érdekes és kevésbé kutatott kérdés, hogy az ikrek folytatják-e szüleik termékenységi mintázatát: nevezetesen kétpetűjű ikrek esetén a szülők kitolódó gyermekvállalási életkora figyelhető meg, míg egypetűjűek esetén genetikai és egyéb biológiai tényezők jelennek meg határozottan. Külön érdekes, hogy az öt ikertípusban (MZ nő, MZ férfi, DZ nő, DZ férfi és DZ vegyes páros) megfigyelhető-e valamilyen eltérés, illetve hasonlóság, akár egymáshoz, akár a teljes népesség termékenységi mintázatához képest. Az eredmények alapján elmondható, hogy egyértelmű mintázatok nem láthatók, viszont az ikrek gyermekvállalási attitűdjét a szülői minták, a párkapcsolati attitűdök, illetve a testvérkapcsolatok megélése befolyásolhatja. A gyermekvállalási attitűdökben nincs szignifikáns különbség az ikrek között zigozitás szerint, azonban arra nem találtunk választ, hogy az öt ikertípus milyen sajátosságokkal rendelkezhet.

Bevezetés

Az ikerkutatások napjainkban egyre inkább előtérbe kerülnek; a vizsgálatok eredményeiről több orvosi, biológiai, illetve genetikai tárgyú cikkben olvashatunk (Euro-Peristat Project 2004, 2010, 2015), ám számos esetben

további kérdések merülnek fel, amelyek újabb felmérésekre sarkallják a kutatókat. Rendkívül izgalmas és különleges, de társadalmi szinten szűk csoportról van szó (Smits és Monden 2011; Pison és D’Addato 2006; Pison et al. 2015; Pári 2011, 2022b). E terület kutatása azért került az érdeklődés fókuszába, mert az utóbbi évtizedekben egyre több – jellemzően kétpetéjű (DZ) – ikerpár született (Monden et al. 2021), és a genetikai jellemzőikkel összefüggő, valamint a már felnőtt ikrekkel kapcsolatos biológiai, orvosi és szociológiai kérdések még válaszra várnak (Pári et al. 2015; Métneki és Pári 2020).

A statisztika megkülönbözteti az ikerszületést és az ikerszületést. Ikerszületésnek nevezzük, amikor az anya ikreket hoz világra. Ikerszületések során pedig legalább kétszer annyi ikergyermek jön világra egy szülés során és ebből az ikerszületési arányszámot lehet kiszámítani, amely az élve született ikrek összes élve születetthez viszonyított arányát mutatja. Azonban az arányszámok értelmezésekor fontos figyelembe venni, hogy a születéseket befolyásoló tényezők is módosít(hat)ják az arányszámokat, nevezetesen a többes szülöttek, vagyis a hármas, négyes, ötös stb. ikrek száma és a csecsemőhalandóság. Magyarországon 2021-ben 93 039 gyermek született, ebből 2877 ikrek egyik tagjaként láttak napvilágot. Közülük 2803-an kettes és 74-en hármas ikerként születtek. Négyes ikrek élve születésére Magyarországon legutóbb 2019-ben került sor, ötös ikrek pedig a hivatalos adatok szerint 1987-ben születtek. Az ikerszületési arányszám (vagyis az ezer élve születésre jutó kettes iker-élveszületések száma) 2021-ben 30,1% volt, ami a 2018 óta csökkenő trendben folytatódott (KSH, Tájékoztatási Adatbázis¹), és becslésem szerint az európai átlag fölött helyezkedik el.

Magyarországon összesen kb. 140-170 ezer ikerpár élhet, vagyis ez kb. 260-320 ezer iker személyt jelent. A különböző adminisztratív nyilvántartások, hivatalos statisztikák eltérő módon rögzítik az ikrek számát, ezért a pontos létszámuk nehezen határozható meg (Pári, 2022a).

Az ikerszületések háttere

Sir Francis Galton (1875) angol antropológus kezdett el először ikerkutatással foglalkozni. Ő fogalmazta meg elsőként, hogy ha az egypetéjű ikrek

1 KSH, Tájékoztatási adatbázis: <https://statinfo.ksh.hu/Statinfo/themeSelector.jsp?lang=hu>

kezdettől fogva azonos környezeti hatások között fejlődnének, akkor teljesen egyformák lennének. Galton hangsúlyozta azonban, hogy ez a való életben nem teljesülhet, az egypetűjű ikreknél is vannak kisebb-nagyobb eltérések, s mivel a genetikai állományuk megegyezik, az eltérés csak a környezetre vezethető vissza. Felismerése nagy jelentőségűvé vált az örökléskutatás terén. 1876-os művében a gének, illetve a környezeti hatás viszonyát vizsgálta (Darányi 1941). Az ikervizsgálatokkal el lehet különíteni az öröklött (született) és a szerzett tulajdonságokat.

Az ikrek biológiai tipizálása: a kettes ikerszületések teszik ki a többes születések 97-98 százalékát.) A szakirodalom az ikrek két típusát különbözteti meg: az egypetűjű (monozigóta, MZ) és a kétpetűjű (dizigóta, DZ) ikreket. A két típus teljesen eltérő módon alakul ki: az egypetűjűek esetében normális fogamzásról van szó, azaz egy ondósejt termékenyít meg egy petesejtet, amely azonban később valamilyen hatásra kettészakad, és a két különvált rész külön ágyazódik be a méhben. Az egypetűjű ikrek genetikai állománya így (közel) azonos, ezért is hasonlítanak külsőre is jobban, mint a kétpetűjű ikrek. Utóbbiak esetében ugyanis két spermium termékenyít meg két petesejtet. Tehát két – egymástól független – fogamzás történik azzal a specialitással, hogy a testvérek (szinte teljesen) egy időben fogannak és születnek meg (Czeizel 1976; Darányi 1941).

Dionys Hellin (1895) az általa megfigyelt ikerszületési szabályszerűségről írt. Ennek lényege, hogy ha minden n számú egyes szülésre jut egy kettős ikerszületés, akkor minden n^2 várandósságra jut egy hármas és minden n^3 szülésre jut egy négyes ikerszületés. Fontos megjegyezni, hogy e szabály a spontán fogantatások esetén alkalmazható (Fellmann és Eriksson 2002, 2009). Hellin szerint a korabeli (19. század végi) Európában általánosan $n = 89$ volt az a szám, amelyet a képletbe be lehetett helyettesíteni. Természetesen ez országonként eltérő volt: a skandináv országokban alacsonyabb, a dél-európai és keleti országokban magasabb n értéket lehetett alkalmazni. Az utóbbi években Magyarországon ez az érték 60 körül alakult (Pári 2015), tehát a Hellin korabeli ikerszületési esélyek jócskán megemelkedtek, vagyis kevesebb szülés is elegendő ahhoz, hogy nagy valószínűséggel ikerszületés történjen. E mögött az anyák gyermekvállalásának későbbi életkorra tolódása, az asszisztált reprodukciós eljárások és a mesterséges megtermékenyítés,

valamint a termékenységgel összefüggő gyógyszeres kezelések szélesebb körű alkalmazása áll. Már Acsádi György és Czeizel Endre megfigyelte (1970), hogy ha egy nő idősebb korban vállal gyermeket, akkor biológiai, genetikai és környezeti, továbbá demográfiai hatások következtében nagyobb az esély az ikerfogantatásra. Czeizel (1976) további fontos megállapítása volt, hogy az ikerszülés az anya agyalapi mirigyében termelődő és a nemi hormonokat szabályozó hormonok elválasztására, illetve azok mértékére vezethető vissza.

Az ikrekkel foglalkozó legelső demográfiai és statisztikai jellegű hazai írás Saile Tivadar (1928) tollából származik. Ő volt az, aki az ikerszületések gyakoriságát elsőként elemezte hazánkban az 1900 és 1926 közötti időszakra vonatkozóan. Lényeges megállapítása volt, hogy az anyák gyermekvállalási életkorának kiemelt szerepe van az ikerszülésben.

Az ikrek párválasztása és testvéri kapcsolatuk hatása

Míg az orvosi kutatások az ikreket elsősorban eszközként használták bizonyos betegségek öröklődésének vizsgálatához, addig maguk az ikrek, az érzelmi életük, társas kapcsolataik feltérképezése kevésbé került előtérbe. Ezeket a szempontokat állította fókuszba Bagdy Emőke, és többek között az ikrek párválasztási szokásait, illetve az ikrek kapcsolatának szorosságát elemezte, és ismertette a megfigyelhető speciális ikerjelenségeket, például a saját nyelvet (Bagdy 1983a). Ez utóbbi azonban az ikreknek csupán viszonylag szűk körét érinti, ahogyan ezt későbbi vizsgálatok kimutatták (Drjenovszky és Hegedűs 2021a, 2021b).

Bagdy ír arról, hogy a testvérek közötti szoros szeretet megnehezíti a párválasztást, hiszen nehezen lépnek ki a testvéri kötelékből. Félnek, hogy párjukkal nem tudnak olyan intim kapcsolatot kialakítani, mint a testvérukkal (Bagdy 1975). René Zazzo szerint az ikrek valójában egymás foglyai, nem tudnak egymástól elszakadni, és ez megakadályozza a valódi felnőtt párkapcsolat kialakulását. Párizsi adatokat elemezve jutott arra az eredményre, hogy az ikrek között valóban magasabb arányban található hajadonok és agglegények. Ezt azzal magyarázta, hogy a születéstől fennálló meghitt és boldog ikertestvéri viszony korlátozza az önállósulási törekvéseket, így kevesebb az érett párkapcsolatra képes iker (Varga 1963). Statisztikai tény,

hogy az ikrek közül kevesebben kötnek házasságot (Bagdy 1983a). Az ikrek pszichoszexuális viselkedését kutatva figyelték meg Météki és munkatársai (2011), hogy az egypetéjű iker nők között a többi csoporthoz képest magasabb volt a válási arány. Az utóbbi évtized pozitív tendenciája, hogy a házasságkötések száma megduplázódott, és a válások száma is visszaesett (Agócs és Balogh 2020; Murinkó és Spéder 2021), azonban erről az időszakról az ikrek párkapcsolati preferenciáit illetően nincs információnk. Hazánkban a 2010-es évtizedet megelőzően a válások aránya magas volt, az egypetéjű ikreknél azonban ez a szokásos okok mellett más tényezőkkel is összefügg. Az egymáshoz szorosan kötődő ikrek nehezen tudnak olyan társat találni, akivel a testvérükhöz hasonlóan megértenék egymást. Gyakran előfordul, hogy az ikrek közötti kapcsolat továbbra is erősebb marad, mint a házastársi kötelék, ami a házasságon belül konfliktusokhoz, nemegyszer pedig váláshoz vezethet. Mindez az ikrek gyermekvállalási hajlandóságát, termékenységi mintázatát is befolyásolja.

Elizabeth A. Stewart (2000) a testvéri kapcsolatok társadalmi struktúrájában vizsgálta az ikreket. Az ikrek szerepét – a nem ikrek szerepétől eltérően – a kulturális elvárások összefüggésében elemezte, és azt állapította meg, hogy az a tény, hogy nem önálló személyként (*one*) kezelik őket, hanem egy egységként (*two as one*), számos esetben az ikrek személyiségfejlődésére és későbbi életére, így a párválasztásukra is jelentős hatást gyakorol. A társadalom viszonyulása az ikrekhez legalább annyira fontos a személyiségfejlődésüket tekintve, mint a szűkebb környezeté, a családé.

Az asszisztált reprodukciós eljárások szerepe és a meddőség

Hazánkban az elmúlt közel negyed évszázadban nőtt meg jelentősen az ikerszületések élve születéseken belüli aránya (Pári 2014). Az 1990-es évek végéig az ikerszületések az összes születés számát közel arányosan követték, és különösebben nem tértek el egymástól a tendenciák, viszont ezt követően a csökkenő egyes születések mellett látványosan emelkedett az ikerszületések száma és így az ikerszületési arány is. Ennek hátterében elsősorban az asszisztált reprodukciós eljárásokra vonatkozó jogszabályi környezet megváltozása áll.

Az emberi reprodukcióra irányuló különleges eljárásokra vonatkozó 1997. évi CLIV. törvény, az egészségügyről szóló törvény (a továbbiakban: Eütv.) IX. fejezete és a kötelező egészségbiztosítás keretén belül igénybe vehető meddőségkezelési eljárásokról szóló 49/1997. (XII. 17.) népjóléti miniszteri rendeletet lehetővé tette a reprodukciós eljárásban való részvételt, így öt beavatkozás ingyenessé vált a meddő párok számára. A (lombik) kezelések során – a sikeresség érdekében – több embriót ültettek be az anya méhébe, a több magzatból több meg is született, így megemelkedett az iker- és többes születések száma is. Egy 2001-es törvénymódosítást követően az öt ingyenes kezelés során az első gyermek megszületése után lehetőség volt újabb terhesség vállalására az öt finanszírozott beavatkozásig, azonban a további beavatkozásért fizetni kell.

Az utóbbi években a meddőségi eljárásokhoz kapcsolódó szabályozások jelentős módosításon mentek keresztül. „Az emberi reprodukcióra irányuló különleges kivizsgálások és beavatkozások, valamint az ivarsejt-, illetve embrióletét a kötelező egészségbiztosítás terhére a nő reprodukciós kora felső határának eléréséig, de legfeljebb 45. életéve betöltéséig kezdetű meg. 2020-tól jelentősen átalakult a meddőségi ellátások rendszere Magyarországon, miután 100%-os támogatottságúvá váltak az ellátásban használatos gyógyszerkezelések, eltörölték az állami támogatással lombikkezelést végző klinikák teljesítményvolumen-korlátját (TVK), közfinanszírozottá váltak diagnosztikai ellátások, átalakult az inszemináció (mesterséges ondóbevitel) finanszírozása, illetve állami kézbe került a meddőség kezelése. Összességében mintegy megduplázódott a meddőségi kezelésre fordított finanszírozás összege 2019-hez képest. A lombikprogram kiemelt támogatása – az évi 90 ezer körüli születésszámmal kalkulálva – néhány ezerrel több születést eredményezhet” (Vesztergom et al. 2021: 22). A hatályos jogszabályok szerint 2022. július 1-jétől kizárólag állami meddőségi klinikákon kezelhetők Magyarországon az erre jogosult nők, 2021. szeptember 30-ától pedig már nem lehet új beavatkozásokba kezdeni a magánklinikákon.

Az európai reprodukciós intézetekben asszisztált reprodukciós eljárásokban részt vevő nőknek általában a 30–35 százaléka szül gyermeket, azonban ez az arány nagymértékben életkorfüggő is. A mesterséges megtermékenyítés során a több megtermékenyített petesejt – majd beültetett embrió – közül

nagy valószínűséggel több is megszülethet. Míg a természetes terhességekből általában 2-3 százalékban születnek ikerpárok, addig a mesterséges megtermékenyítés során az utóbbi években ez az arány 20 százalék körül alakult (Euro-Peristat Project 2004, 2010, 2015). Európában a legtöbb asszisztált reprodukciós eljárást Dániában, Belgiumban, Izlandon, Svédországban és Szlovéniában végzik. Az asszisztált reprodukciós eljárásokat háromféleképpen szabályozzák:

- iránymutatásokon keresztül, amelyek figyelembevétele önkéntes;
- kormányzati szabályozáson keresztül;
- a társadalombiztosítási rendszeren keresztül: a felmerülő költségek térítése által.

Jellemzően megfigyelhető egy trend, amely az asszisztált reprodukciós eljárások határozottabb szabályozását mutatja. A kezeléshez való hozzáférést általában társadalmi feltételekhez igazítják, mindenekelőtt ilyen a párkapcsolati státusz. A legtöbb országban megengedett a sperma és a petesejt donációja, de az embriódonáció ennél sokkal ritkábban engedélyezett. Becslések szerint – mivel erről nincs pontos nyilvántartás – minden ötödik párkapcsolatban nehézségbe ütközik a gyermekvállalás. Fontos kiemelni, hogy a meddőség oka nagyjából fele-fele arányban a férfi, illetve a nő betegsége. A nemzetközi felmérések (ESHRE) alapján becsléssel készült számítások szerint Magyarországon feltehetően minden hetedik házaspár meddő, számuk mintegy százötvenezerre tehető. A magyar családokat is jellemzi az a világszerte uralkodó tendencia, hogy az első gyermek megszületésének ideje egyre későbbre tolódik.

Hazánkban is meredeken emelkedik azoknak a nőknek a száma, akik 35–40 éves korukig várnak az első gyermekük megszületésével: az 1970-es évektől napjainkig hétszeresére növekedett a negyvenéves vagy idősebb első gyermekes anyák aránya. Az első gyermek megszületésének ilyen jelentős kitolódása azért is meglepő, mert a fiatalok jövőterveit felmérő kutatásokban a férfiak és a nők egyaránt korábbi életkorra (valamennyivel korábban mint harmincéves korukra) tervezik az első gyermekük megszületését, a fiatalabb életkori csoportokban pedig még korábbi a prognosztizált családalapítás (lásd például Kopp 2008; Makay 2013; Engler 2014; Engler és Pári 2021; Engler et al. 2022).

Az 1990-es években nemzetközi viszonylatban a mesterséges megtermékenyítéssel foglalkozó intézetekben született gyermekek közel 30 százaléka volt iker. Fontos megjegyezni, hogy a hármas ikrek aránya 0,5–1 százalék volt a mesterséges megtermékenyítésből született ikrek között, ami körülbelül 15–25-szöröse a természetes úton született hármasokénak (Zeitlin és Mohango 2008; Euro-Peristat Project 2004, 2010, 2015). Érdekes, hogy az 1990-es évek előtt az ikerszüléseken belül megemelkedett a többesek aránya. Ez a jelenség tehát már egyfajta előzménye volt az ikerszületési arányokban tapasztalt, az 1990-es években megindult erőteljes emelkedésnek. A többes szülések – ezen belül is a hármasok – arányának növekedésére a politikai-gazdasági rendszer átalakulása jelentős hatással volt. Ugyanis 1989 után egyre nyitottabb lett országunk, és ennek következtében a Nyugat-Európából hazánkba kerülő fogamzásgátló és fogamzássegítő módszerek, illetve eszközök elterjedése révén is megemelkedhetett a többesek megfogánása és születése (Pári 2011, 2014).

Az asszisztált reprodukciós eljárások következményei és kérdései

Az asszisztált reprodukciós eljárások rengeteg érdekes és mély vallási és bioetikai kérdést is felvetnek. Hazánkban ezzel kapcsolatban a történelmi egyházaknak és egyéb felekezeteknek határozott állásfoglalásuk, iránymutatásuk van. Állami szinten, jogilag először az emberi reprodukcióra irányuló különleges eljárásokra vonatkozó 1997. évi CLIV., illetve az egészségügyről szóló törvény szabályozta ezt a kérdést. Az asszisztált reprodukciós eljárások szakpolitikai eszközként nem képesek ellensúlyozni az alacsony termékenységet, hatásuk a termékenységi szint alakulására elhanyagolható (0,04–0,06%) (Childlessness and Assisted Reproduction in Europe 2017). Ugyanakkor használatuk egyre elterjedtebb, ami egyrészt a beavatkozás költségeinek csökkenéséből, másrészt a mesterséges megtermékenyítéssel kapcsolatos társadalmi normák és értékek változásából adódik, továbbá abból, hogy az anyák gyermekvállalási átlagéletkora kitolódik, valamint hogy az egyéni testi-lelki egészségi, környezeti és egyéb hatások miatt a spontán fogantatás esélye férfiaknál és nőknél egyenlő mértékben csökken.

Az ikerterhességek számának növekedése azonban a már említett *Childlessness and Assisted Reproduction in Europe* (2017) tanulmány szerint

egyértelműen inkább a mesterséges megtermékenyítés hatásának tudható be, mint a későbbi életkori gyermekvállalásnak. Ezzel az állítással nem feltétlenül értek egyet, hiszen fejlődő országok, például afrikai országok esetében és történeti példákon, adatokon keresztül látjuk, hogy a természetes tényezők (az anyák átlagéletkora a gyermekvállaláskor, a szülések száma, a genetikai hajlam) mind erősebb hatásként jelentkeznek az ikervárandósságok kialakulásában (Fellman és Eriksson 1990; Pison és D'Addato 2006; Pison et al. 2015; Smits és Monden 2011; Monden et al. 2021). Ugyanakkor fontos megjegyezni, hogy az asszisztált reprodukciós eljárásokban érintett nők elsősorban a 35 éves vagy idősebb korosztályba tartoznak, és az eljárás gyakran eredményez veszélyeztetett terhességet, pontosan az ikerterhesség miatt (Zeitlin és Mohangoo 2008).

Az asszisztált reprodukciós eljárások eredményessége negyven év felett jelentősen romlik. A felelős szakpolitika feladata, hogy erről informálja az érintetteket és a fiatal párokat. Fontos lenne rendezni az embriódonáció kérdéseit, különösen mivel ennek szabályozatlansága sok nemzetközi jogi problémát, illetve illegális tevékenységet eredményez.

A szabályozás nemzetközi összehangolására is szükség lenne, a donációk és a beültetési gyakorlat egységesítésére, elkerülve az ilyen irányú „turizmust”. A gondolat folytatásaként érdemes megfontolni az ikrek nemzetközi örökbefogadásának szabályait is. Az ikerkutatásokban manapság a szétválasztott ikrek témája nagyon divatos, ennek hátterében az örökbefogadás, örökbeadás kérdése jelenik meg. (Úgy gondolom, hogy ikreket – ikerpárokat – nevelni, gondozni nem dupla, hanem többszörösen megterhelő feladat és kihívás a szülők, elsősorban az édesanya számára, különösen addig, amíg a gyermekek el nem érik az óvodáskort.)

A legfontosabb pedig a kutatásokkal kapcsolatban a megfelelő, ellenőrizhető és megbízható adatgyűjtés az asszisztált reprodukciós eljárások számáról, a kezeléseik eredményességéről.

Termékenységi mintázatok az ikrekről szóló szakirodalomban

Az ikres anyák 1961 és 1999 közötti gyermekvállalási mintázatairól szóló svéd kutatásban azt figyelték meg, hogy az anyák később vállalják

gyermeküket (ikreiket), így abban az életkorban születnek az ikrek, mint a második (egyedül) gyermeküket vállaló kétgyermekes anyák esetében. Azt is megállapították, hogy az ikrek születése után kisebb eséllyel születnek további gyermekek (Hoem és Strandberg 2004).

A dán ikerregiszter és termékenységi adatbázis, valamint a dán központi személyi regiszter 1945 és 1964 között született személyeinek demográfiai elemzése kiváló példája az ikrek termékenységi mintázatáról kapott képnek (Kohler et al. 2002). A szerzők a genetikai jellemzőket és a közös környezet jelentőségét emelik ki (vagyis hogy azonos háztartásban nőnek fel az ikrek). Arra jutottak, hogy nincs szignifikáns különbség a dán ikrek és a teljes népesség termékenységi mintázata között, kivéve az iker nők gyermekvállalási életkorát, mely magasabb volt az átlagnál. Mivel a nők esetében a magasabb gyermekvállalási életkornak fontos szerepe van, érdemes ezt alaposabban megvizsgálni a magyar ikrek körében. Kohler és szerzőtársai nem találtak eltérést az egytetű és kétzetű iker anyák gyermekvállalási mintázata között. Érdekes a gyermektelenség és a befejezett termékenység oldaláról való megközelítés, ebben a teljes népesség és az ikernépesség, ezen belül az egytetű és kétzetű ikrek körében nincs szignifikáns eltérés.

A regiszterek szerepe a kutatások szempontjából

A hivatalos születési statisztikákból megtudhatjuk többek között az iker-szülések és ikerszülések számát, a szülők életkorát, a született gyermekek nemét, a várandósság hosszát, a született gyermekek születési súlyát és hosszát, a csecsemőhalálozások számát, az anya korábbi szüléseinek számát, iskolai végzettségét és lakhelyét (KSH). (A csecsemőhalálozás mértéke az ikrek körében még napjainkban is többszörös mértékű, mint az egyes szülöttek között [UNICEF 2016], ami kihat az ikrek perinatális és későbbi pszichoszociális fejlődésére.)

A hivatalos európai statisztikai szolgálatok jellemzően a fenti adatokat tartják nyilván, de vannak nagyon alapos és hosszú évszázadokra visszanyúló ikeradatbázisok is, például a svéd ikeradatsor, amely egészen a 18. század közepéig nyúlik vissza (Eriksson et al. 1995). Általános jellemzői a jelenlegi hivatalos adatbázisoknak, nemzeti statisztikai szolgálatoknak, hogy az orvosi, genetikai igényű adatokat nem tartják nyilván, és az ikergyermekek

családjairól (tágabb környezetéről) nincs információnk (Pison és Couvert 2004; Martin et al. 2012). Továbbá a születési statisztikák mellőzik a zigotitást, vagyis azt a tényt, hogy a megszületett ikrek egy- vagy kétpetéjűek-e (Métneki és Pári 2020), az anyák jövedelmi helyzetét, nemzetiséghez tartozását és vallását. E hiányosságok megszüntetésére alakultak és alakulnak egyre több országban az ikerregiszterek.

Jó példa az angol ikerregiszter, amelynek közel három évtizedes megléte óta számos kutatási adatot és eredményt publikáltak a nyilvántartott ikerpárokról. Érdekessége és egyben jelentősége ennek az ikeradatbázisnak, hogy ez a legegységibb – az ikrek külső megjelenését (fenotípus) és egyedi génállományát (genotípus) is tartalmazó – regiszter. Az ikerregiszterben idősoros elemzésre is van lehetőség, ilyen adatokat például a csontsűrűségi vizsgálatokból több mint négyezer fő esetében lehet kutatni. Az orvosi adatok mellett számos regiszter (így például az angol is) természetesen rengeteg demográfiai (szenzitív) adatot is tartalmaz, mely eddig kevés érdeklődésre tartott számot (Moayyeri et al. 2013).

Magyarországon Métneki Júlia és Czeizel Endre kezdeményezésére indult el az első ikeradatbázis 1970-ben, és a hivatalos magyar ikeradatok nyilvántartásának kezdete is erre az évre tehető. Később egy részletesebb regisztert indítottak el Budapesten. A közel nyolcezer kettes, több mint száz hármas és tizenkét négyes iker adatait tartalmazó fővárosi ikernyilvántartás működése a kilencvenes évek közepén – különböző technikai és egészségpolitikai okok miatt – sajnos megszűnt. A Magyar Ikerregiszter megalakulását célzó kezdeményezés 2007-ben indult, majd a regiszter 2013-ban bekerült az ikerregiszterek nemzetközi hálózatába (International Network of Twin Registries, INTR) is, aminek révén a világ hasonló ikerregisztereivel jöhetnek létre együttműködések, segítve egymás munkáját, az adatok harmonizálását, a partnerkeresést és a nagy nemzetközi pályázatok közös megírását. A Magyarországra irányuló nemzetközi érdeklődést mi sem bizonyítja jobban, mint hogy a Nemzetközi Ikerkutató Társaság (International Society for Twin Studies, ISTS) két évente megrendezendő világtalálkozásának helyszínéül első kelet-közép-európai városként Budapestet választotta, így 2014-ben a Magyar

Ikerregiszter helyi szervezésében valósult meg a kongresszus.² A konferencián mutattuk be az „Ikerszületések Magyarországon” című átfogó demográfiai, statisztikai kutatást (Pári 2014), illetve a bourdieui tőkeelméletet az ikerségre alkalmazó „Ikerség mint tőke” (Hegedűs et al. 2014) módszert.

A népszámlálások és a különböző adminisztratív nyilvántartások kevésbé vagy egyáltalán nem alkalmasak az ikrek termékenységi attitűdjeinek vizsgálatára. Az ikerszületések adatait (például a KSH születésszám-adatait, a NAV adóstatistikáit vagy a MÁK családtámogatási ellátásainak adatait) idősorosan is lehet mérni, viszont a felnőtt ikernépességről nincs nyilvántartás. Arra a kérdésre, hogy valójában milyen attitűdökkel rendelkeznek az ikrek, nagymintás felmérések és/vagy szakértői adatbázisok, például ikerregiszterekből lekérhető célzott kutatási kérdések vizsgálata lenne célszerű.

Összefoglalás

Az ikrekről még ma is viszonylag keveset tudunk. A tudomány még napjainkban sem tud választ adni arra a kérdésre, hogy mi az, ami miatt a megtermékenyített petesejt kettéválik, vagy ami miatt egyszerre két vagy annál több petesejt termékenyül meg, és ennek következtében az első esetben egypetűjű, az utóbbiban pedig két- vagy többpetűjű ikrek fogannak. Az ikerszületésekről viszonylag pontos statisztikákkal rendelkezünk, viszont az iker személyekről kevesebbet tudunk. Érdekes és izgalmas, amit a termékenységi vizsgálatokból látunk: az anyák gyermekvállalási átlagéletkorának kitolódásával növekszik annak esélye, hogy – jellemzően kétpetűjű – ikrek fogjanak meg, és további kérdéseket vet fel, hogy az ikergyermekesek folytatják vagy továbbviszik-e ezt a termékenységi mintázatot.

A kutatási eredmények szerteágazók, rendkívül gazdag képet mutatnak az ikrekről, és csak nagy vonalakban tudunk választ adni az ikreket érintő különböző társadalomtudományi kérdésekre. Hivatalos statisztikai nyilvántartás nincs az iker személyekről, az ikrek családjairól, ami adatvédelmi szempontból érthető. Azonban az ikerregiszterek nyilvántartásaiból – jellemzően orvosi, genetikai céllal – nyerhetők adatok, válaszok. Fontos az ikrek társadalomtudományi, például családszociológiai vagy neveléstudományi

2 <https://ikrek.semmelweis.hu/content/rolunk>

irányú kutatása, hiszen e téren nemcsak Magyarországon, de nemzetközileg is kevés információval rendelkezünk.

Köszönetnyilvánítás

A tanulmány az Innovációs és Technológiai Minisztérium KDP-2021 kódszámú Kooperatív Doktori Program Doktori Hallgatói Ösztöndíj Programjának a Nemzeti Kutatási, Fejlesztési és Innovációs Alapból finanszírozott szakmai támogatásával készült.

Felhasznált irodalom

- Acsádi György, Czeizel Endre (1970) A többes születések jellemzői Magyarországon. *Demográfia*, 13. évf. 4. sz. 331–354.
- Agócs Gergely, Balogh Enikő (2020) Ismét népszerű a házasság Magyarországon. *Kapocs*, 3. évf. 3–4. sz. 38–60.
- Bagdy Emőke (1983a) Az ikrek társas kapcsolatai. *Élet és Tudomány*, 38. évf. 10. sz. 300–302.
- Bagdy, Emőke (1975) Az ikerhelyzet lélektani kérdései In: *Császár, Gyula (szerk.) Az Újpesti Szakorvosi Rendelőintézet 25 éves jubileumi Évkönyve* Budapest, Magyarország : Magánkiadás, (1975) pp. 174-191.
- Childlessness and Assisted Reproduction in Europe (2017) *Families And Societies. Working Paper Series 69*. <http://www.familiesandsocieties.eu/wp-content/uploads/2017/02/WP69Pragetal2017.pdf> (Letöltés: 2023. július 29.)
- Czeizel Endre (1976) *Az öröklődés titkai*. Budapest: Minerva.
- Darányi György (1941) *Az ikrek testi és lelki tulajdonságai*. Budapest: Országos Közegészségügyi Egyesület.
- Drjenovszky Zsófia, Hegedűs Rita (2021a) Ikerként felnőni. Egy szülők körében végzett felmérés eredményei. In: Furkó Péter, Szathmári Éva (szerk.) *Tudomány, küldetés, társadalmi szerepvállalás*. Budapest: Károli Gáspár Református Egyetem, L'Harmattan. 219–230.
- Drjenovszky Zsófia, Hegedűs Rita (2021b) Ikerk beszédfejlődését befolyásoló tényezők, különös tekintettel a személyközi kommunikációra. *Jel-Kép*, 10. évf. 3. sz. 63–76.
- Engler Ágnes (2014) Dilemmák felsőfokon – hallgatók családalapítási terveit. *Kapocs*, 13. évf. 1. sz. 17–25.
- Engler Ágnes, Pári András (2021) Párkapcsolat és családalapítás. In: Székely Levente (szerk.) *Magyar fiatalok a koronavírus-járvány idején. Tanulmánykötet a Magyar Ifjúság Kutatás 2020 eredményeiről*. Budapest: Enigma 2001 Kiadó és Médiaszolgáltató Kft. 87–112.

- Engler Ágnes, Markos Valéria és Major Enikő (2022) Gyermekvállalási tervek a párkapcsolati jellemzők tükrében. *Kapocs*, 5. évf. 1. sz. 10–21.
- Eriksson, Aldur W., C. Abbott, Piet J. Kostense and Johan Fellman (1995) Secular Changes of Twinning Rates in Nordic Populations. *Acta Geneticae Medicae et Gemellologiae*, Vol. 44. (3–4): 141–162.
- EURO-PERISTAT PROJECT (2004) *European Perinatal Health Report*. SCPE, Eurocat, Euroneostat. <https://www.europeristat.com/images/doc/EPHR/european-perinatal-health-report.pdf> (Letöltés: 2023. május 20.)
- EURO-PERISTAT PROJECT (2010) *European Perinatal Health Report*. SCPE, Eurocat, Euroneostat. https://www.europeristat.com/images/doc/EPHR2010_w_disclaimer.pdf (Letöltés: 2023. május 20.)
- EURO-PERISTAT PROJECT (2015) *European Perinatal Health Report*. SCPE, Eurocat, Euroneostat. https://www.europeristat.com/images/EPHR2015_web_hyperlinked_Euro-Peristat.pdf (Letöltés: 2023. május 20.)
- Fellman, Johan and Aldur W. Eriksson (1990) Standardization of the twinning rate. *Human Biology*, Vol. 62. (6): 803–816.
- Fellman, Johan and Aldur W. Eriksson (2002) On the standardisation of the twinning rate. *Twin Research*, Vol. 5. (1): 19–29.
- Fellman, Johan and Aldur W. Eriksson (2009) On the History of Hellin's Law. *Twin Research and Human Genetics*. Vol. 12. (2): 183–190.
- Galton, Francis (1875) The history of twins, as a criterion of the relative powers of nature and nurture. *Fraser's Magazine*, Vol. 12.: 566–576. Reprinted with revisions in Francis Galton: The history of twins, as a criterion of the relative powers of nature and nurture. *Journal of the Royal Anthropological Institute*, 1875; 5: 391–406. (Reprinted in *International Journal of Epidemiology*, 2012, 41: 905–911.)
- Hegedűs Rita, Pári András, Drjenovszky Zsófia és Kónya Hanna (2014) Twinship as a resource. Zygosity- and gender-based comparison of twins' attitudes towards twinship. *Twin Research and Human Genetics*, Vol. 17. (5): 376–382.
- Hellin, Dionys (1895) *Die Ursache der Multiparität der uniparen Tiere überhaupt und der Zwillingschwangerschaft beim Menschen insbesondere*. München: Seitz und Schauer.
- Hoem, Jan M. and Margit Strandberg (2004) Childbearing patterns for Swedish mothers of twins, 1961-1999. *Demographic Research*, Vol. 11. (15): 421–454.
- Kohler, Hans-Peter, Lisbeth B. Knudsen, Axel Skytthe and Kaare Christensen (2002) The fertility pattern of twins and the general population compared. Evidence from Danish cohorts 1945–64. *Demographic Research*, Vol. 6. (14): 383–408.

- Kopp Mária (2008) *Magyar lelkiállapot 2008*. Budapest: Semmelweis Kiadó.
- Makay Zsuzsanna (2013) Párkapcsolati magatartás és családalapítás a fiatalok körében. In: Székely Levente (szerk.) *Magyar Ifjúság 2012*. Budapest: Kutatópont.
- Martin, Joyce A., Brady E. Hamilton and Michelle J. K. Osterman (2012) Three Decades of Twin Births in the United States, 1980–2009. *NCHS Data Brief*. No. 80.
- Métneki Júlia, Pári András (2020) Egy- és kétpetéjű ikrek. In: Tárnoki Ádám, Tárnoki Dávid, Littvay Levente, Métneki Júlia, Melicher Dóra és Pári András (szerk.) *Ikerkutatás és epigenetika*. Budapest: Medicina. 21–30.
- Métneki Júlia, Tárnoki Ádám, Tárnoki Dávid, Littvay Levente és Czeizel András (2011) Psychosexual study of communist era. Hungarian twins. *Twin Research and Human Genetics*, Vol. 14. (2): 144–149.
- Moayyeri, Alireza, Christopher J. Hammond, Deborah J. Hart and Timothy D. Spector (2013) The UK adult twin registry (TwinsUK resource). *Twin Research and Human Genetics*, Vol. 16. (1): 144–149.
- Monden, Christiaan, Gilles Pison and Jeroen Smits (2021) Twin Peaks: more twinning in humans than ever before. *Human Reproduction*, Vol. 36. (6): 1666–1673.
- Murinkó Livia, Spéder Zsolt (2021) Párkapcsolatok, házasságkötés. In: Monostori Judit, Óri Péter, Spéder Zsolt (szerk.) *Demográfiai portré 2021. Jelentés a magyar népesség helyzetéről*. Budapest: KSH Népeségtudományi Kutatóintézet. 9–28.
- Pári András (2011) A megemelkedett ikerszületési arányszámok körülményei és területi vonatkozásai Magyarországon. *Területi Statisztika*, 14. (51.) évf. 6. sz. 620–637.
- Pári András (2014) Main Characteristics of Hungarian Twin and Multiple Births in Official Statistics. *Twin Research and Human Genetics*, Vol. 17. (5): 359–368.
- Pári András (2015) A Hellin-szabály napjainkban, avagy megjósolható-e az ikerszületések aránya? *Kapocs*, 14. évf. 3. sz. 31–35.
- Pári András (2022a) Mit tudunk az ikrekről és testvérkapcsolataikról a Hungarostudy 2021 adatfelvétel alapján? *KAPOCS* 54–63.
- Pári András (2022b) Prevalence of twinning worldwide. In: Tarnoki, David, Jennifer Harris and Nancy Segal (Eds.) *Twin Research for Everyone From Biology to Health, Epigenetics, and Psychology*. Cambridge, USA: Academic Press. 9–22.
- Pári András, Drjenovszky Zsófia és Hegedűs Rita (2015) Ikrek a családban. *Statisztikai Szemle*, 93. évf. 7. sz. 689–712.
- Pison, Gilles and Nadege Couvert (2004) The Frequency of Twinbirths in France. The Triple Influence of Biology, Medicine and Family Behaviour. *Population-E*. Vol. 59. (6): 765–794.

- Pison, Gilles and Agata V. D'Addato (2006) Frequency of Twin Births in Developed Countries. *Twin Research and Human Genetics*, Vol. 9. (2): 250–259.
- Pison, Gilles, Christiaan Monden and Jeroen Smits (2015) Twinning rates in developed countries: trends and explanations. *Population and Development Review*, Vol. 41. (4): 629–649.
- Saile Tivadar (1928) A többes születések statisztikája. *Statisztikai Szemle*, 6. évf. 1. sz. 33–43.
- Smits, Jeroen and Christiaan Monden (2011) Twinning across the Developing World. *PLoS one*, Vol. 6. (9): e25239. <https://doi.org/10.1371/journal.pone.0025239>
- Stewart, Elizabeth A. (2000) Towards the social analysis of twinship. *The British Journal of Sociology*, Vol. 51. (4): 719–737.
- UNICEF (2016) Assessment of the effect of twin births, references periods and birth subsets on low birth weight estimates, *MICS Methodological Papers*, No. 3.
- Varga Tamásné (1963): René Zazzo: Az ikrek, a pár és a személy. *Magyar Pszichológiai Szemle*, 20. évf. 3. sz. 485–488.
- Vesztergom Dóra, Szomszéd Orsolya, Balogh Enikő és Baraté Edina (2021) A meddőségi ellátás Magyarországon egy kvalitatív kutatás tükrében. *Kapocs*, 4. évf. 3–4. sz. 21–35.
- Zeitlin, Jennifer and Ashna Mohangoo (Eds.) (2008) European Perinatal Health Report. <http://www.europeristat.com/images/doc/EPHR/european-perinatalhealth-report.pdf>

Ikernek lenni vagy nem lenni? Felvett szerepek és sztereotípiák a középiskolában

Absztrakt

Az ikrekről szóló vizsgálatok száma a társadalomtudományban igen alacsony. Kutatásom során az ikrek felvett szerepeit, illetve a rájuk ható sztereotípiákat vizsgáltam. Központi szerepet kaptak benne az ikrekkel szemben támasztott elvárások, valamint az, hogy ők mennyire felelnek meg ezeknek. Elemzésemet főként Stewart, Métneki és a Drjenovszky-Hege-dűs-Pári szerzőtrío elméleti megközelítéseire alapozva kvalitatív módszerrel, interjúk készítésével végeztem. Hat páros interjút készítettem középiskolás ikrekkel, ezek kiegészültek az interjúalanyok által rajzolt ábrákkal, amelyek az osztályuk kapcsolati hálóját térképezték fel. A beszélgetésekben hangsúlyt kapott az ikrek közösségben elfoglalt helye, a közösségi szerepvállalásuk, az ikerségük meghatározottsága a hétköznapiakban. Az interjúk és a szociogramok feldolgozása során elsőként elhelyezem a párokat saját közösségükön belül, majd az ikrek által elmondottakat egymással összehasonlítva tematikusan elemzem. Az eredmények azt mutatják, hogy alanyaim általában egységként jelennek meg a közösségben, és nagyrészt hasonló státuszuk van az osztályban, illetve a számos elvárás és sztereotípiára látszólag nincs komolyabb hatással a viselkedésükre.

Bevezetés

Írásomban azt vizsgálom, hogy az ikrek milyen társadalmi szerepeket vesznek fel, illetve ezekre hogyan hatnak a velük kapcsolatos sztereotípiák. Ezért a tanulmány középpontjában az ikrekkel szemben támasztott elvárások állnak, valamint az, hogy ők hogyan élik meg szerepeiket. Az ikrek felvett szerepeit egy konkrét közösségükben vizsgáltam: választásom a középiskolai osztályközösségre esett. Ennek oka, hogy a fiatalok a középiskolában általában már tapasztaltabbak olyan szempontból, hogy milyen egy közösség tagjának

lenni, illetve általános iskolai éveiket követően már kiterjedtebb kapcsolati hálóval rendelkeznek. Fontos, hogy tanulmányomban csak egypetéjű ikreket vizsgálok, egyrészt az egyszerűség érdekében, másrészt mert a sztereotípiák az ő esetükben erősebben érvényesülhetnek.

Elméleti háttér

A társadalmi szerep

A társadalmi szerep fogalmát először a 20. század közepén használták. Márkus Veronika (2009) szerint a társadalmi szerep rendeltetése, hogy összekösse az egyénet a társadalommal. Ha valaki egy bizonyos (vagy akár több) pozícióba/státuszba kerül, az ezzel kapcsolatos elvárásokat is vállalja, s ezek teljesítését az eredménytől függően a társadalom jutalmazza vagy szankcionálja.

Az ikrekről általában

Az ikrek kapcsolata vizsgálható az átlagos testvérvizonyok alapján. Kettejük között mindig van egyfajta versengés, azonban általában egyikük dominánsabb, egypetéjűek esetén sokszor az, aki előbb született (Drjenovszky és Hegedűs 2020). Jánosy Orsolya (2019) tanulmánya alapján a születési sorrend befolyásoló tényező a testvérpárokban, így általában a legidősebb testvér vezető típusú lesz felnőtt korában. Ez a különbség az ikrek között is megjelenik. Helyzetük az átlagos testvérekénél különlegesebb, mivel kettejük között szorosabb kapcsolat van, azonban általában amelyikük előbb kezd el beszélni, az lesz a szóvivő, ő a nyitottabb, barátságosabb, a másik a zárkózottabb, megfontoltabb.

Bagdy Emőke (2020) három jellemző csoportba sorolja az ikreket az alapján, hogy hogyan viszonyulnak az ikerségükhöz. Az *extrém individualisták* hátránynak érzik helyzetüket, a *környezetfüggők* szeretik az ikerségüket és egymást is, viszont emellett saját egyéniségüket is kialakítják, és külön kapcsolataik is vannak, végül a harmadik csoport az *összefermt párok*, akik egységként jelennek meg maguk és környezetük előtt is, emiatt számukra a legnehezebb az egymástól való elválás.

Sztereotípiák, társadalmi elvárások

Az ikrekben a különböző csoportosításoktól függetlenül közös egy fontos tényező, mégpedig a velük kapcsolatos sztereotípiák sora. Ezekkel együtt társadalmi elvárások is születnek, amelyek már gyermekkorban megjelennek az ikreknél, mivel a társadalom ekkorra már nagyon hasonlóan és egyként kezeli őket. Ezenkívül a médiában megjelenő képek is erősítik az elvárásokat az ikrek felé (Métneki 2019). Elizabeth A. Stewart (2000) szerint azonban az, hogy ők mennyire engednek maguknak, hogy megfeleljenek ezeknek a képeknek, függ a személyiségüktől, illetve az egyéni döntéseiktől is.

Stewart három fő sztereotípiát emel ki az ikrekkel kapcsolatban. Az első szerint az ikrek természete is azonos, nem csak a külsejük. Ez abból eredhet, hogy az emberek többségének könnyebb feldolgoznia az ikrek létét, ha teljesen azonosnak gondolják őket. Ez bizonyos esetekben az ikrek egyéniségének fejlődését is gátolhatja. A másik legjellemzőbb sztereotípia a köztük lévő különleges belső kapcsolatról szól, miszerint az ikertestvérek ismerik és átérzik egymás gondolatait és érzelmeit. Ennek a sztereotípiának is van egyfajta káros mellékhatása az ikrekre, mivel ha az ezzel kapcsolatos elvárást nem tudják teljesíteni, frusztrációt éreznek, hogy nincs meg bennük ez a képesség. Végül a harmadik jellemző sztereotípia, amelyet Stewart említ, az ikerlét természetére utal. Eszerint az egypetjű-kétpetjű címke csak zavaró az ikrek számára, hiszen úgyszólván az számít, hogy társaik mit gondolnak róluk. (Általában az egypetjűséget feltételezik.)

A sztereotípiákkal kapcsolatban az ikrek a legnagyobb hátránynak az összehasonlítgatást, illetve összetévesztést érzik (Pataki 2016). Gyakran szólítják az ikreket a testvérük nevével, ami azt az érzetet kelti bennük, hogy nem is ismerik igazán őket a társaik, hiszen még a nevüket sem tudják (Stewart 2000). A legtöbb sztereotípiáról viszont elmondható, hogy azok az emberek kevésbé hisznek bennük, akiknek a baráti körében van ikerpár.

Osztályközösségek

Érdekes még megvizsgálnunk a középiskolai osztályok szerkezetét és felépítését, mielőtt elhelyezzük az ikreket ebben a közösségben. Erdélyi Judit (1975) szerint a diákoknak sokszor rögtön az iskola jut eszébe a közösség

szóról, mivel ez az a fontos közeg, amelyben jelentős szocializációs folyamatok játszódnak le. A szocializáció folyamán az ember felveszi a saját helyének, pozíciójának megfelelő magatartási mintázatot. Ebben segítik a rá vonatkozó szerepelvárások, amelyeket a szereppartnerek, vagyis a közösség tagjai közvetítenek: kijelölik a célokat, illetve jutalmaznak vagy büntetnek a viselkedést az elvárások alapján (Pusztai 2020). Az ikreknek ennél fogva dupla feladatuk van, mivel még egy szerepet vállalniuk kell. Stewart (2000) is megemlíti, hogy a társadalom által elvárt ikerszerep miatt az ikertestvérek gyakran konfliktusba kerülnek a társadalom által elvárt egyéb szerepekkel, ami bennük is feszültséget okoz.

Az iskolai osztályok valamilyen szabály szerint szerveződnek, a közösség viszont sokféle lehet (Weiss 1974). A legtöbb esetben több kisebb csoportból és magányos egyénekből áll (Mérei 1993). Az iskolai osztályok képét több szempont alapján is megvizsgálhatjuk, most két tanulmány alapján sorolom fel ezeket. Carl Weiss (1974) erről szóló könyvében az osztályban megjelenő gyerektípusokat sorolja fel, amelyek a következők: uralkodó (parancsolgat, de segítheti is a többi diákot), engedékeny (a vezető alárendeltje), pozitív/negatív kapcsolati típus (nyílt, barátos vagy zárkózott, félénk). A különböző gyerektípusok kis csoportokat alkotnak, amelyek végül kirajzolják az osztály képét. Ennek fajtáit később ismertetem.

Az osztályközösség térképét az is nagyban meghatározza, hogy uralkodója milyen vezető. Weiss (1974) ötféle típusát különíti el azoknak, akiknek nagy befolyásuk van az osztályban. Ezek a következők: a vezető (bensőséges kapcsolatot ápol az osztállyal), az uralkodó (erőszakos), a zsarnok (külső védelme van – például tanár –, megfélemlít), a sugalmazó (általában többen vannak, más vezető alárendeltjei, ötleteket adnak neki), a szervező (más ötleteit valósítja meg – például sugalmazókéét). A típusoktól függetlenül Weiss kiemeli, hogy ritka az egész osztályt befolyásoló vezető.

Ikrek az osztályban

Mindezek után helyezzük el az ikreket az osztály szerkezetében. Az ikreknél iskoláskorban nagy kérdés, hogy egy vagy két iskolába, illetve osztályba kerüljenek-e. Az egy osztályba járásnak Drjenovszky Zsófia, Hegedűs Rita és Pári András (2013) szerint előnye, hogy a közösségbe való

beilleszkedésnél segíthetik egymást, bátrabbak, sok közös barátot találnak, valamint soha nincsenek egyedül, és támogatják egymást. Egyes ikerpárok viszont hajlamosak bezárkózni, és ezáltal egyfajta páros elszigetelődés megy végbe. Iskolaválasztás előtt fontos tisztázni, hogy az ikreknek előbbutóbb el kell szakadniuk egymástól, azonban a fentebb említett típusoktól függően kell eldönteni, hogy ez mikor történjen meg. Métneki (2005) szerint a fokozatos elválás a legszerencsésebb. Sok ikerpár azonban középiskolában is egy osztályba jár, aminek előnye lehet, hogy támogatják egymást a tanulásban és lelkileg is (Drjenovszky et al. 2013). Az ikrek különlegességük miatt nagy népszerűségnek örvendhetnek az osztályban, befolyásuk van társaikra (Métneki 2005). Több hátránya is van azonban az ikrek közös osztályba járásának. Az egyik a már említett bezárkózás, a másik, hogy az iskolai közösségben is gyakran összetévesztik az ikreket, illetve össze is hasonlítják őket. Ezzel együtt a tanárok gyakran nem tudják vagy nem is akarják őket külön kezelni például értékeléskor vagy feleléskor (Métneki 2005).

Módszertan

Mindezek alapján két kutatási kérdést vizsgálok:

1. Milyen szerepeket vesznek fel az egyetójú ikrek a középiskolai osztályközösségben?
2. Hogyan hatnak az ikrek szerepeire a rájuk vonatkozó társadalmi elvárások, sztereotípiák?

A kutatási kérdéseimet a szakirodalmi háttérre alapozva, kvalitatív módon, interjúk segítségével vizsgálom. Ehhez készítettem hat páros interjút egyetójú középiskolás (15–18 éves) ikerpárokkal, pontosabban három fiú- és három lánypárral, hogy a nemek aránya is egyezzen. Az interjúkat félig strukturált módon, előre megírt interjúvázlat segítségével folytattam le, a hatból ötöt online, egyet pedig élőben. A legtöbb interjúalanyt saját kapcsolatok alapján, úgynevezett hólabdamódszerrel sikerült elérnem, de segített még az alanyok megkeresésében Tárnoki Ádám Domonkos és Tárnoki Dávid László is, a Magyar Ikerregiszter kutatói. Az interjúkban az ikerpárok mindkét tagja részt vett, így egymás gondolataira való reagálásukat is figyelembe tudtam venni.

Az interjúk mellett egy rövid feladatot is el kellett végezniük az interjúalanyoknak: azt kértem tőlük, hogy külön-külön rajzolják le az osztály kapcsolati hálóját az alapján, hogy szerintük ki kivel van jóban ([szubjektív] szociogram = társas mezőt alkotó kapcsolatok térképe; Mérei 2001). Ezeket Mérei Ferenc (1993, 2001) és Carl Weiss (1974) szociometriai kutatásainak néhány szempontja alapján használtam az elemzés során, amik a következők: személyek (körök) és a köztük lévő kapcsolat (vonalak), alakzatok (zárt három- és négyszögek, csillag, lánc, pár, magányos). Weiss (1974) a következő típusokat sorolja fel: sztárok (sok kapcsolat), fekete bárány (magányos), peremfigura (zárkózott), útitárs (csapong). Végül az osztály képe is öt típusba sorolható: halmaz szerkezetű, laza szerkezetű, egyközpontú és széles peremű, több központú, tömb szerkezetű (Mérei 1993).

Az elemzés során először az ikreket elhelyeztem a saját közösségükben az általuk elmondottak és a szociogramok alapján, majd összehasonlítva az összes megkérdezett ikerpárt megkerestem a párok közötti hasonlóságokat és különbségeket.

Eredmények

Az interjúalanyok jellemzése

Az elemzés során kitalált neveket használok. Az interjúk előtt megkértem a hat ikerpárt, hogy töltsenek ki egy rövid demográfiai kérdőívet, amelyből kiderült, hogy nagyjából hasonló társadalmi csoportba sorolhatók. Az életkort tekintve legtöbbjük tizenhét éves, egy lánypár már nagykorú, illetve egy fiúpár még csak idén kezdte el a középiskolát, így a legnagyobb részük már több éve tagja jelenlegi osztályának.

Szociogramok

A szociogramok rajzolása közben látható volt, hogy az ikrek hasonlóképpen térképezik fel osztályközösségüket. Ez azért is van így, mert több pár együtt készítette a rajzait.

A rajzok alapján összegzően megállapítható, hogy a különböző típusú osztályokban alanyaim különböző helyzetekben vannak. Az azonban minden ikerpárról elmondható, hogy párként illeszkedtek be az osztályközösségbe,

ugyanazon csoportnak a tagjai, barátaik is közösek. Látható volt, hogy az általam vizsgált ikrek viszonylag központi helyet töltenek be az osztályukban. Ez alól kivétel lehet a Kiss és a Kertész ikerpár, az ő osztályuknak nincs egyértelmű központja. A többi négy pár azonban kétségtelenül az osztály magjában foglalja el a helyét. (A szociogramokra két példát mutatok a függékben: 1. és 2. ábra.)

Az interjúk során a szubjektív szociogram felrajzolása után ennek magyarázatára is megkértem alanyaimat. A csoportban betöltött szerepük feltérképezése érdekében arról is kérdeztem őket, hogy csoportfeladatban milyen szerepet vállalnának.

Elmondásuk és példáik alapján feladatvállalás szempontjából a lányok közül két párnál jellemzőbb, hogy csak a pár egyik tagja lenne inkább csoportvezető és ötletadó, másikuk inkább visszahúzódik, a Polgár ikrek viszont mindketten irányítanak, nemcsak egy kis csoportot, de az egész osztályt is. A másik két lánypár az egész osztályt érintő projektekben inkább kisebb feladatokat, háttérmunkát végezne. A fiú ikerpárok jellemzően ugyanazt gondolták a páron belül ezzel kapcsolatban, általánosságban mindhárom pár jó ötletadónak tartja magát, de aktivitásuk mértékét mindegyikük esetében befolyásolja a feladat jellege és témája, illetve a csoport tagjai is. Ez az egész osztály által végzett projektekre is kivetíthető valamennyi fiúpár esetében.

Iskola

A vizsgált ikerpárok, mint fentebb említettem, mindannyian párként jelentek meg az osztályban. A legtöbbjük kapcsolata szoros, azonban például Kiss Linda és Vanda az iskolában úgy viselkedik, mintha csak barátnők lennének, akik egy társaság tagjai.

Bagdy Emőke (2020) ikertípusaiba besorolva az alanyaimat a Kiss lányok tekinthetők környezetfüggő párnak, amelynek közös társasága van, azonban az iskolában egyfajta barátnőszerepet vesznek fel. A Polgár lányok tipikus összeforrt párnak tekinthetők; kiemelték, hogy egymás legjobb barátai, és mindig ott vannak egymásnak, viszont társaik előtt sem zárnak be. A Kertész lányok is összeforrt pár, az osztályban is fontosak egymásnak, ugyanakkor az előzőekhez képest zártabb párt alkotnak. A Szántó és a Kovács ikrek szintén összeforrt párok, nem zárkoznak be, egységként jelennek meg, és

társaságban inkább kihasználják, hogy felkeltik az emberek érdeklődését. Végül Molnár Norbert és Dávid szintén környezetfüggő páros. Szeretnek együtt lenni, közösek a barátaik, de általános iskolában külön osztályba jártak, és jó élményeik vannak ezzel kapcsolatban. Norbert ki is mondta: „Nekem tetszett, hogy külön voltunk.”

Az ikerpároknak a beilleszkedés szempontjából is hasonló élményeik voltak. A hatból négy pár pozitívan élte meg az osztály fogadtatását. Minden pár említette, hogy egyfajta rácsodálkozás mindig megnyilvánult irántuk az osztály részéről, így nem volt nehéz barátokat találni. A Molnár fiúk és a Kertész lányok a többi párhoz képest semlegesebb fogadtatásban részesültek, de különlegességükkel ők is bevonzták az embereket. Egyik párra sem volt jellemző, hogy ellenségesen fogadták volna őket, vagy hogy páros elszigetelődés jött volna létre.

Az iskolával kapcsolatban az ikerségük vonatkozásában öt pár említett pozitív dolgot, és mind a hat pár tudott negatívumot mesélni. Pozitívnak a legtöbben azt érzik, hogy mindig van valaki, akire számíthatnak, négy pár főleg a tanulásban való segítséget említette, illetve a Kertész és a Polgár lányok szeretnek együtt, csapatban dolgozni, és ennek érzik nagy előnyét az iskolában. Polgár Réka a társasági élet szempontjából is megfogalmazott egy előnyt: „Szerintem az ikerségnek az az előnye, hogy ha nincs is barátod egy társaságban, akkor mindig ott van neked a másik, és vele mindig tudsz lenni, szóval sosem vagy így magadra hagyva.” Negatívumként szinte mindenki az egymással való összekeverésről mesélt, ezenkívül a Molnár fiúk és a Kiss lányok az „egy kalap alá vételt” nem bírják elviselni. A fiúk példaként a névsorolvasást említették, hogy őket csak Molnár ikreknek szokták olvasni, ami zavarja mindkettőjüket, de szólni nem szoktak érte. Kiss Linda azt mesélte, hogy egyszer hangot adott nemtetszésének, amikor a tanár ikreknek hívta, és nem a saját nevükön említette őket. Vanda is egyetértett abban, hogy ez sokkal zavaróbb, mint ha véletlenül a másik nevén akarnák szólítani. A Kertész lányok említették még negatívumként mindketten, hogy mivel együtt nagyon jól tudnak csapatban dolgozni, másokkal nem annyira könnyű, valamint mivel ennyit vannak együtt, nincsenek külön barátaik, amire pedig néha vágnának. Drjenovszky, Hegedűs és Pári (2013) is említi,

hogy az ikreknek nehezebb megtalálniuk a közös hangot másokkal, ha egymással nagyon jó kapcsolatban vannak.

Az összekeverést és összehasonlítgatást is különbözőképpen élik meg az ikrek. Azt mindannyian említették, hogy a tanárok sokszor összekeverik őket (erről a jelenségről szól Drjenovszky és Hegedűs 2021a, 2021b), az osztálytársaikra azonban ez nem jellemző. Ez alól kivételek a Szántó ikrek, akiket még gyakran összetévesztenek a többiek, de ez betudható annak, hogy ők még csak idén kezdték el a középiskolát. A Molnár, a Kiss és a Kovács ikrek néha viccesen fogják fel, ha összetévesztik őket, a másik két lánypárnál hangulatfüggő, hogy mennyire zavarja őket a dolog, a Szántó fiúk pedig nem fordítanak különösebb figyelmet az ilyen esetekre. Érdekesnek találtam még, hogy habár mind a hat ikerpár egyetétjű, három pár könnyen megkülönböztethető volt számomra első látásra is.

A hatból két pár említette, hogy az összekeverés mellett össze is hasonlították már őket a teljesítményük alapján. Molnár Dávid és Norbert azt mesélték, hogy velük kapcsolatban általában azt emelik ki a tanárok, ha mindketten ugyanolyan jó dolgot írnak. Dávid így beszélt erről: „Ezzel csak azt éreztetik velünk, hogy mások vagyunk, mint a többiek, csak azért, mert ikrek vagyunk.” A Szántó testvérek csak egy tanárral kapcsolatban meséltek erről. Egyszer Ádám ötöst kapott, András pedig egyest, és emiatt a tanár Andrást kérte számon, hogy neki miért nem sikerült úgy, mint a fivérének. Az ilyen esetekről ezt mondta András: „Nem szoktunk visszafordítani, meg igazából úgyse fog majd máskor kevésbé összehasonlítani, tehát nem érdemes konfrontálódni emiatt.”

Az ikrek által rajzolt szociogramok és az általuk elmondottak jól kiegészítik egymást. Összességében minden esetben jól fogadta a vizsgált közösség az ikreket, egyik pár sem bomlott fel, mindegyiknek sikerült közös társaságot találnia. A legtöbb ikerpár előnyökkel és hátrányokkal is szembesül az iskolában az ikerlétük miatt, gyakori, hogy összetévesztik őket, ami azért érdekes, mert nem minden általam vizsgált ikerpár hasonlít egymásra igazán. Sokan nem is próbálják meg külön kezelni őket, csupán rájuk húzzák az ikrek „bélyeget”, aminek következtében a testvéreknek számos sztereotípiával is szembe kell nézniük. Ezek hatnak az ikrek viselkedésére is, de az interjúk alapján nem nagy mértékben. A következőkben ezekre térek ki.

Elvárások

Az ikrekkel kapcsolatos, Stewart (2000) felsorolása szerint leggyakrabban felmerülő sztereotípiák az általam vizsgált ikreknek is ismerősek voltak. Mind a hat ikerpár említette, hogy már találkozott azzal az elképzeléssel, hogy telepatikus képességeik vannak, tudnak olvasni egymás gondolataiban, illetve érzik egymás érzelmeit. Ezzel kapcsolatban többen is meséltek példákat, itt Polgár Rékáét emelem ki: „Egy tanárnál volt, hogy mondjuk egyikünk nem tudott valamit, [és erre ő azt mondta, hogy] de hát ikrek vagytok, hát tudtok egymás gondolataiban olvasni, hogy akkor ezt miért nem tudjátok?” Emellett még négy pár említette a szintén Stewart által leírt másik sztereotípiát, miszerint az ikrek kívül-belül egyformák. A negatív példák ellenére minden ikerpár valamilyen szinten érzi, hogy különleges kapcsolat van köztük, és hisznek is ebben. Főleg amiatt mondják ezt, mert többen is gyakran megtapasztalták, hogy egyszerre mondanak ki dolgokat, vagy ugyanarra gondolnak bizonyos helyzetekben. Két lánypár volt kissé szkeptikus a témával kapcsolatban, a Kiss lányok hisznek a köztük lévő kapcsolatban, de úgy vélik, még nem fedezték fel ennek rejtelseit, Kertész Martina és Franciska pedig úgy gondolja, hogy ezeknek a képességeknek ahhoz lehet köztük, hogy nagyon régóta nagyon sok időt töltenek együtt, így mélyen megismerték egymást, és emiatt alakult ki a különösen bensőséges viszonyuk. Franciska szerint: „Van alapja, de talán én is azt mondanám, hogy ha két külön ember mondjuk ennyi időt töltene együtt, akkor lehet, hogy nem tudom, ők is ugyanígy tudnának figyelni egymásra.” Martina hozzátette, hogy szerinte azok tesznek fel nekik sztereotípiákkal kapcsolatos kérdéseket, akiknek a környezetében nincs ikerpár, és ezért ennyire érdeklődők.

Az ikrek az iskolán kívül is gyakran vannak együtt, azonban mindannyian említették, hogy tanulni külön szeretnek. Ezen kívül a hat párból csak ketten mondták, hogy külön hobbijuk van, a Polgár és a Kiss lányok. A másik négy pár iskolán kívül is sok időt tölt el együtt, mivel közös baráti társaságuk van. Kiss Linda azt is hozzátette, hogy külön ketten nem is szoktak programokat szervezni. Ezzel szemben a Kovács fiúknak olyan hobbijuk van, amelyben kifejezetten csak ketten vesznek részt. Három pár a hobbijukból kiindulva tagja valamilyen iskolán kívüli közösségnek is, amellyel

kapcsolatban szintén különböző véleményük volt. A Kertész lányok például sokkal szorosabban kötődnek ahhoz a társasághoz, mint az iskolai barátaihoz, ellenben a Molnár fiúk arról számoltak be, hogy a sportcsapatukkal nincs olyan szoros viszonyuk, mint az osztálytársaikkal.

A vizsgált ikerpárok összességében tehát sok időt töltenek együtt. Ebből következik az is, hogy mély kapcsolat van kettejük között, aminek oka lehet az is, hogy mindegyik ikerpár egy osztályba jár középiskolában is. Ha nem lenne ilyen szoros a kapocs a testvérek között, vélhetően már hamarabb különváltak volna. Alanyaim esetében ez nagy valószínűséggel a középiskola után fog megtörténni. Az interjúk során kiderült, hogy minden pár úgy gondolja, a jövőben is nagy szerepük lesz egymás életében, például a Polgár lányok és a Kovács fiúk is közös vállalkozáson gondolkodnak, mivel szerintük jól tudnak csapatban együtt dolgozni.

Az interjúk megerősítették, hogy mindenképp van hatása az ikrekkel kapcsolatos sztereotípiáknak. Az ikrek leginkább a gondolatolvasást, illetve egymás érzelmeinek érzését említették ezek közül. Többen ezeket érezni is vélték, illetve a Kiss lányok mondták ki, hogy ők még nem tapasztalták ugyan, de elhiszik, hogy így van, hiszen sokan emlegetik. Ez azt bizonyítja, hogy valamelyest próbálnak megfelelni ennek a sztereotípiának – ahogy Stewart (2000) is mondja –, annak ellenére, hogy nem rendelkeznek tapasztalattal, vagy ha igen, csak kismértékűvel. „Az ikrek teljesen egyformák” sztereotípiának is igyekszik megfelelni a hat páros. Ez abból látszik, hogy bár bizonyos esetekben felszólalnak különbözőségük érdekében, aki nem ismeri őket, csak annyit lát, hogy egy iskolába járnak, közös a baráti társaságuk, gyakran a hobbijuk is, valamint ezenkívül is sok időt töltenek együtt.

Összefoglalás

Végezetül az alábbi táblázat segítségével szeretném összefoglalni az egyes részekben leírtakat.

Szempont	Név					
	Polgár Csenge	Kiss Linda	Kertész Franciska	Molnár Norbert	Szántó Ádám	Kovács Bence
	Polgár Réka	Kiss Vanda	Kertész Martina	Molnár Dávid	Szántó András	Kovács Zoltán
Központi szerepük van az osztályban?	Igen	Nem (nincs egyértelmű központ)	Inkább igen (több központi is van)	Igen	Igen	Igen
Mennyire visszahúzódnak? (1: nagyon félénkek, 5: bátrak, nyíltak)	5	3	3	3	4	4
Hány fős baráti társaságuk van az osztályban (velük együtt)?	8	4 (+1)	6	14 (+1)	6	15
Hogyan fogadta őket az osztály?	Befogadóan	Befogadóan	Semlegesen	Semlegesen	Befogadóan	Befogadóan
Volt pozitív/negatív élményük? Mennyi?	+, +, + -	+ -, -	+, + -, -	-	+ -	+ -
Zavarja őket, ha összekeverik őket?	Hangulatfüggő	Nem jellemző	Hangulatfüggő	Nem jellemző	Nem érdekli őket	Nem
Összehasonlítják a teljesítményüket?	Nem	Nem	Nem	Igen	Igen	Nem
Melyik sztereotípiát a legemléltettebb?	Gondolatolvasás, egymás érzelmeinek átélése	Gondolatolvasás, egymás érzelmeinek átélése	Gondolatolvasás, egymás érzelmeinek átélése	Gondolatolvasás, egymás érzelmeinek átélése	Gondolatolvasás, egymás érzelmeinek átélése	Gondolatolvasás, egymás érzelmeinek átélése
Híznek a sztereotípiákban?	Igen	Inkább igen	Kicsit	Igen	Igen	Igen
Van külön hobbijuk?	Van	Van	Van (de a közös a meghatározó)	Nincs	Nincs	Nincs
Megmarad a jövőben szoros kapcsolatuk?	Igen	Igen	Nem biztos	Kicsit lazul	Igen	Igen

1. táblázat: Összesítő táblázat az elemzés alapján

A táblázat alapján megállapítható, hogy az általam vizsgált ikerpárok többsége központi szerepet tölt be az osztályában. Ebből az is következik, hogy mind a hat ikerpárnak közös baráti társasága van, mindannyian párként kerültek be a közösségükbe. Az osztály többségben jól fogadta az ikreket, negatív tapasztalata egyiküknek sem volt ezzel kapcsolatban. Az ikrek összességében hasonló arányban említettek pozitív és negatív élményeket az iskolával kapcsolatban, többen is szóba hozták az összehasonlítást és az összekeverést, azonban ez utóbbinak nincs nagyobb érzelmi hatása az ikrekre. Mindennapjaik során valamennyien találkoztak az ikreket érintő sztereotípiákkal, leggyakrabban a különleges belső kapcsolatuk vagy képességeik témájában (gondolatolvasás, érzelmek érzése), és ők maguk is hisznek ezekben, ha csak kismértékben is. A sztereotípiákat csak erősíti, hogy a vizsgált alanyok között szoros kapcsolat van, gyakran a hobbijuk is közös, de ha nem, akkor is sok időt töltenek együtt.

Végül az ikrek tapasztalatai és szociogramjai alapján látható, hogy életükben meghatározó az ikerségük, befolyásolja társas kapcsolataikat, önképüket és jövőképüket is. Személyiségük alakulásában fontos szerepe van annak, hogy egyediségükért, illetve megkülönböztetésükért folyamatosan harcot kell vívniuk.

Az eredmények alapján érdemes volna más szempontok szerint is vizsgálatokat végezni. A mostani alanyok életútját követve meg lehetne nézni, hogy az ikrek mennyire befolyásolják egymást későbbi döntéseikben (pályaválasztás, munkahely, párválasztás stb.), mit gondolnak felnőttként a kapcsolatukról. Kapcsolódó kutatást lehetne végezni úgy is, hogy az iskolai közösség minden tagját megkérdeznék az ikrek helyzetéről és az osztály képéről, és ezt össze lehetne vetni az ikrek által elmondottakkal. Így képet kapnánk arról is, hogy az ikrek belső szerepkonfliktusait mennyire érzékeli a környezetük, hogyan látják őket külső szemmel.

Köszönetnyilvánítás

Mindenekelőtt szeretnék köszönetet mondani dr. Hegedűs Ritának a lehetőségért és a támogatásáért. Köszönet illeti még dr. Tárnoki Ádám Domonkost és dr. Tárnoki Dávid Lászlót, akik felkérésemre segítettek abban, hogy az Ikerregiszteren keresztül megfelelő interjúalanyokat találjak a vizsgálatomhoz. Egyúttal szeretnék köszönetet mondani az ikerpároknak is, akik beleegyeztek a részvételbe, és időt szántak arra, hogy válaszaikkal közelebb juttassanak a kutatási kérdéseim megválaszolásához.

Felhasznált irodalom

- Bagdy Emőke (2020) Az ikrek lelki sajátosságai és nevelési szempontok. In: Tárnoki Ádám, Tárnoki Dávid, Littvay Levente, Métneki Júlia, Melicher Dóra és Pári András (szerk.) *Ikerkutatás és epigenetika*. Budapest: Medicina. 137–144.
- Drjenovszky Zsófia, Hegedűs Rita (2020) Az ikrek nyelvi fejlődése, különös tekintettel az ikernyelvre. In: Balázs Géza, Pölcz Ádám (szerk.) *A gyermek szemiotikája*. Budapest: Magyar Szemiotikai Társaság. 265–277.
- Drjenovszky Zsófia, Hegedűs Rita (2021a) Ikerként felnőni. Egy szülők körében végzett felmérés eredményei. In: Furkó Péter, Szathmári Éva (szerk.) *Tudomány, küldetés, társadalmi szerepvállalás*. Budapest: Károli Gáspár Református Egyetem, L'Harmattan. 219–230.
- Drjenovszky Zsófia, Hegedűs Rita (2021b) Az ikrek beszédfejlődését befolyásoló környezeti tényezők, különös tekintettel a személyközi kommunikációra. *Jel-Kép*, 42. évf. 3. sz. 62–75. http://communication.hu/jelkep/2021/3/jelKep_2021_3_Drjenovszky_Zsofia_Hegedus_Rita.pdf
- Drjenovszky Zsófia, Hegedűs Rita és Pári András (2013) Az ikerhelyzettel járó pozitívumok és nehézségek. *Socio.hu*, 3. évf. 4. sz. 54–88. https://socio.hu/files/2013_04_4ikrek.pdf
- Erdélyi Judit (1975) Kísérleti vizsgálatok a 8–16 évesek közösségfogalmáról. In: Lénárd Ferenc (szerk.) *Iffúság és pszichológia. Pszichológiai tanulmányok XIV.* Budapest: Akadémiai Kiadó. 369–376. https://adt.arcanum.com/hu/view/PszichologiaiTanulmányok_14/?query=SZO%25&pg=370&layout=s
- Jánosy Orsolya (2019) A születési sorrend hatása a nem kognitív készségekre – avagy hányadikként érdemes születnünk, ha vezetői pályára készülünk? *Metszetek*, 8. évf. 1. sz. 190–195. <https://www.proquest.com/docview/2545614052?pq-origsite=gscholar&fromopenview=true>
- Márkus Veronika (2009) A család hatása a nemi szerepek kialakulására. A testvérek hatásának vizsgálata a kutatás kereteinek kidolgozásán keresztül. BA/BSc szakdolgozat. Kézirat. Budapest: BCE Társadalomtudományi Kar, Szociológia és Társadalompolitika Intézet. http://szd.lib.uni-corvinus.hu/1449/1/Markus_Veronika.pdf

- Mérei Ferenc (1993) Az iskolai osztályok társas szerkezete. In: Kozma Tamás (szerk.) *Társadalom és nevelés. Szöveggyűjtemény a nevelésszociológia tanulmányozásához*. Budapest: Nemzeti Tankönyvkiadó. 220–229.
- Mérei Ferenc (2001) *Közösségek rejtett hálózata*. Budapest: Osiris.
- Métneki Júlia (2005) *Ikerk könyve II*. Budapest: Melania.
- Métneki Júlia (2019) Az ikerhiedelmek gyökerei. Legendák és mítoszok. *Magyar Tudomány*, 180. évf. 8. sz. 1112–1122. http://epa.oszk.hu/00600/00691/00191/pdf/EPA00691_mtud_2019_08_1112-1122.pdf
- Pataki Petra (2016) Jó iker – gonosz iker. Az ikekkel kapcsolatos társadalmi sztereotípiák vizsgálata a szerepjátékos szubkultúra segítségével. MA/MSc szakdolgozat. Kézirat. Budapest: BCE Társadalomtudományi Kar Szociológia és Társadalompolitika Intézet. http://publikaciok.lib.uni-corvinus.hu/publikus/szd/Pataki_Petra.pdf
- Pusztai Gabriella (2020) Az iskolai szocializáció értelmezési paradigmái. In: Pusztai Gabriella (szerk.) *Nevelésszociológia. Elméletek, közösségek, kontextusok*. Debrecen: Debreceni Egyetemi Kiadó. 13–28.
- Stewart, Elizabeth A. (2000) Towards the social analysis of twinship. *British Journal of Sociology*, Vol. 51. (4): 719–737.
- Weiss, Carl (1974) *Az iskolai osztály szociológiája és szociálpszichológiája*. Budapest: Tankönyvkiadó.

Függelék

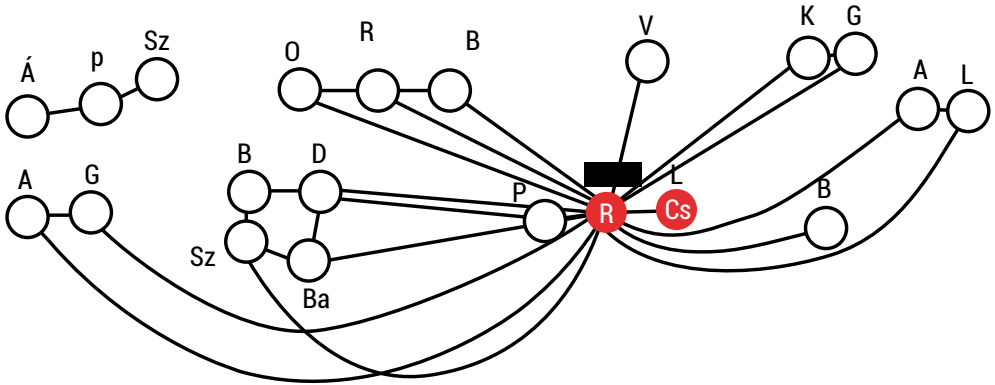

1. ábra: Polgár Réka szociogramja (szerkesztett)

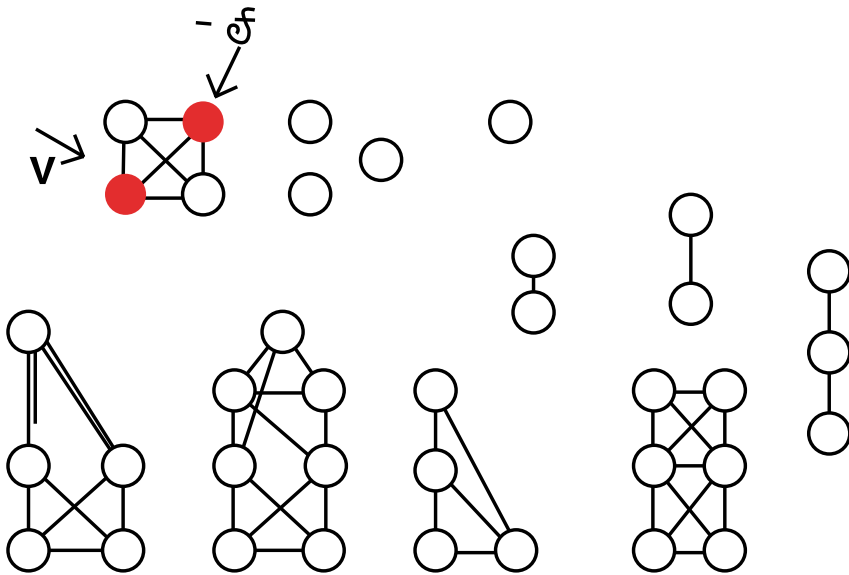

2. ábra: Kiss Linda szociogramja (szerkesztett)

Ikrek a társadalomban – elvárások, szerepek, életutak

Absztrakt

Kutatásomban azt vizsgáltam, hogy az ikrek közötti szerepmegosztás mennyire befolyásolja kettejük kapcsolatát, illetve az önmagukról kialakított képet. Mennyire hatnak rájuk az elvárások, sztereotípiák, és ez hogyan befolyásolja az életútjukat? Két különböző generáció összehasonlítása is célom volt, hiszen az idősebb ikrek életével kevesebben foglalkoznak. Kitértem olyan kérdésekre is, amelyek a karakterekre irányulnak, hogy megértsem, hogyan is „működnek” az ikrek, milyen a közöttük lévő kapcsolat dinamikája. A vizsgálat félig strukturált interjúk segítségével zajlott, melyek során nyolc ikerpár egy-egy tagját szólaltattam meg. Interjúik tanúsága szerint az ikrek bizonyosan ki vannak téve egyfajta társadalmi elvárásnak. A legelső ilyen, hogy ugyanúgy kell kinézniük. Ha nem így van, akkor „biztos nem is ikrek”, és rögtön bizonygatniuk kell. Elvárás velük szemben, hogy ugyanúgy teljesítsenek az élet különböző területein, így az iskolában, otthon, és ha túlságosan különböznek egymástól, akkor rögtön a tipizáló szerepeken van a hangsúly. A mai napig élő másik sztereotípia, hogy az ikrek között van egy megmagyarázhatatlan kapocs, és olyasféle dolgokra képesek, amelyekre más nem, például telepatikusan beszélgetni, vagy megérezni egymás fájdalmát. Tapasztalataim szerint a születési sorrend és a „ki melyik szülőre hasonlít?” kérdés is problémaként jelenhet meg az ikrek életében. Interjúalanyaim esetében az idősebb generációra nem annyira volt jellemző, hogy szerepeket aggassanak rájuk, legalábbis nem olyan mértékben, mint a fiatalabb kohorsz-nál. Végül fontos megemlíteni, hogy az általam készített interjúkban nem volt jele annak, hogy az ikertípus meghatározó lenne. Ez interjúalanyaim életében szinte semmire nem volt befolyással: sem a szerepekre, sem az életútra, sem a megítélésre, sőt, alig számít, hogy ki milyen típusú iker.

Bevezetés

Kutatásomban azt vizsgáltam, hogy az ikrek közötti szerepmegosztás mennyire befolyásolja kettejük kapcsolatát, illetve az önmagukról kialakított képet. Mennyire és hogyan hatnak rájuk, az életútjukra a stigmák, sztereotípiák? Részletesen próbáltam boncolgatni olyan kérdéseket, amelyek a karakterekre irányulnak, hogy megértsem, pontosan hogyan is „működnek” az ikrek mint személyek (és nem mint „orvostudományi eszközök”), és milyen az ikerkapcsolatok dinamikája. Nehéz volt úgy alakítani az interjúkat, hogy még a szociológia határain belül maradjanak, és ne lépjek a pszichológia területére.

A másik tényező, amely e témának a felderítésére ösztönzött, az volt, hogy az idősebb ikrekről szinte nem lehet hallani. Akinek nincsenek személyes kapcsolatai idősebb ikerpárokkal, csak például a médián keresztül találkozik ikrekkel, az tudhatja, hogy ott általában gyermekeket vagy nagyon fiatalokat mutatnak be, középkorúakat vagy annál is idősebbeket azonban nem. Ezért kimondottan érdekesnek találtam, hogy idősebbeket is megszólítsak, és az ő történeteiket is meghallgassam. Ennek további előnye volt, hogy betekintést kaphattam abba, milyen volt az ikrek társadalmi megítélése vagy a mindennapjai negyven, ötven, hatvan évvel ezelőtt.

Bár az ikrek száma itthon és világszerte is megnőtt az utóbbi évtizedekben (Pári 2014, 2022), az ikerkutatás témája Magyarországon viszonylag alulreprezentált, legfőképpen a humán tudományokban (Hegedűs és Drjenovszky 2020), ezért kimondottan izgalmasnak találtam ebben a témában kutatni. Nagyon sokféle lehetőséget rejt, így valószínűnek látom, hogy a jövőben kiterjesztem a kutatást, és még több szempontból vizsgálom az ikrek témáját.

Mit jelent ikernek lenni egy társadalomban? – Elméleti keretek

Elizabeth A. Stewart (2000) *Towards the Social Analysis of Twinship* [Az ikerség társadalmi elemzése felé] című könyvében azt állítja, hogy az ikrek megbélyegzését jelenti, ha az ikrek archetípusát azonosítjuk a konkrét ikrekkel. A társadalom anomáliaként kezeli az ikerséget, ezért sztereotípiákat fogalmaz meg az ikrekkel kapcsolatban, és szerepeket oszt rájuk, hogy

kezelni tudja őket a saját rendszerében. Ez azt jelenti, hogy mivel nem állnak rendelkezésünkre elsőprő bizonyítékok arról, hogy az ikrek egy- vagy két-petējűek-e, nem tudjuk őket azonosítani vagy megkülönböztetni, a kezdeti reakciónk az ikrekre mint egypetējű egyénekre vagy emberekre összpontosít. Az ilyen társadalmi dinamika további kérdéseket is generál: az ikrek elsajátítanak-e olyan viselkedési mintákat és elvárásokat, amelyek a társadalom róluk alkotott nézeteit tükrözik? Olyan nézeteket, amelyek például az irodalomban, a filmekben, a médiában vagy reklámokban is megjelennek.

Kate Bacon (2010) *Twins in Society* [Ikrek a társadalomban] című könyvében azt részletezi, hogy az ikrek miképpen jelennek meg a társadalom számára. A nyugati társadalmakban az ikertestvérséggel kapcsolatos diskurzust három dominálja – mondja Bacon. Ez a három az azonosság, az összetartozás és a közelség. Ezek alapján elvárás az ikrekkel szemben, hogy ugyanúgy nézzenek ki, együtt töltsék az idejüket, és szoros kapcsolatot ápoljanak egymással. Az egypetējű ikrek az ikrek „megtestesítőiként” az összes ikerpárt jelképezik. Amennyiben a külső szemlélők úgy gondolják, hogy rendelkeznek az említett tulajdonságokkal, az ikrek a „közönséges testvérség” felerősített változatát képviselik számukra. Vagyis a nyugati társadalmakban ikernek lenni azt is jelenti, hogy testvérnél többnek lenni.

Ikernek születni különleges. Már az anyaméhben létrejön az ikertestvérek között egy szinte természetfelettinak mondható kapocs. Senki sem tud olyan közeli kapcsolatban lenni egy másik emberrel, mint egy ikerpár. Ezért természetesen mindenkit foglalkoztat, hogy milyen lehet ikernek lenni: sokszor félmondatokból vagy akár pillantásokból is megértik egymást, szinte saját nyelvük van, és senki nem férkőzhet be kettejük közé. Drjenovszky Zsófia, Hegedűs Rita és Pári András (Drjenovszky et al. 2013; Pári et al. 2015) kérdőíves vizsgálatának tanúsága szerint az ikerlét sajátosságai közül kiemelendő az az előny, amelyet a közös játék lehetősége jelent, hiszen az ikreknek már születésüktől fogva van egy azonos korú játszótársuk, aki állandó társaságot jelent, így mellette nem lehet unatkozni. A másik fontos előny, hogy az ikertestvér nemcsak játszótárs, hanem általában társ, legjobb barát is. Olyasvalaki, aki a másik minden rezdülését megérzi és megérti, akire testvére bármikor számíthat, hiszen állandóan jelen van, megbeszélhetik a gondolataikat, megvédik egymást. Az ikerség – hangsúlyozza a tanulmány

– előnyt és nehézséget is jelenthet egyszerre, példa erre a „dupla öröm – dupla rosszaság”. Vagyis amekkora öröm egy ikerpár a családnak, a szülőknek, épp annyi bajjal is járhat. Az ikrek sokszor ösztönzik egymást a rosszkodásban, és kétszer annyi figyelmet igényelnek, ugyanakkor a szülők gyermekeik szeretetében is hatványozottan részesülnek. Kétarcú tényező lehet a túl szoros kapcsolat. Egyrészt az ikrek biztos pontot jelentenek egymás számára: van valaki, akire mindig számíthatnak, akivel félszavakból is megértik egymást. Másrészt azonban e szoros kötelék a társas kapcsolatok rovására is mehet: kizárja azt a lehetőséget, hogy az ikrek másokkal is barátkozzanak, illetve szoros kapcsolatot létesítsenek.

Métneki Júlia (1997) szerint az ikrek környezetében a legjelentősebb hatást maga az ikertestvér gyakorolja, hiszen idejük nagy részét egymás társaságában töltik. Sok mindent tanulnak egymástól, és gyakran arra törekednek, hogy egyformák legyenek – ha az egyik elér valamit, az ösztönzőleg hat a másikra is, ezért ő is minél hamarabb szeretné ugyanazt elérni. De mellett, hogy egymásnak hű társai, szövetségesei jóban-rosszban, sokszor riválisok is. És van még egy „jelenség”, amely titokzatossá teheti őket. Ez pedig az „ugyanolyságuk”. Nem elég, hogy külsőre hasonlítanak, de mivel egyszerre nőttek fel, ugyanazt a szülői mintázatot látták nevelésük során, és sokszor a mimikájuk, a gesztikulálásuk, egész testbeszédük szinte teljesen megegyezik. Az ikerpároknak általában a hangjuk is hasonló. Megdöbbentő lehet látni két embert, akik ugyanúgy gesztikulálnak, ugyanolyan hanghordozással beszélnek, és ugyanúgy reagálnak egy-egy mondatra. Főleg, ha ehhez még az is társul, hogy hirtelen ugyanarra gondolnak, vagy ugyanazt mondják ugyanabban a percben. Nem csoda, hogy mindig akkora „látványosság” jelent, ha ikrek jelennek meg valahol.

Ha ikrekről van szó, akkor természetesen mindig találkozunk sztereotípiákkal is. „A kategóriaalkotás gondolkodásunk egészét meghatározza, és lényeges szerepet játszik személyészlelésünk során is” – mondja Takács Judit (2018: 77). Allport szerint pedig képtelenek vagyunk arra, hogy a világ dolgait önmagukban egyenként és alaposan megismerjük, ezért szorulunk rá a készen kapott skatulyákra (Allport 1999).

„Ikrek vagytok? Akkor tudtok telepatikusan beszélgetni? Tényleg megérezitek egymás fájdalmát?” – az emberek elsöre szinte mindig ezeket

a kérdéseket teszik fel, ha ikrekkel találkoznak. Ez sokszor fárasztó lehet az érintettek számára.

Először a telepátia kérdését közelítsük meg. Pamela P. Fierro így kezdi mondandóját a tipikus feltételezésről, miszerint az ikrek képesek telepátikus társalgást folytatni: „Az ikrekkel kapcsolatos varázslatos misztériumok egyike az az elképzelés, hogy különleges kapcsolat fűzi őket egymáshoz, amely túlmutat a közönséges testvérekén. Bár az ikerkapcsolat egyértelműen egyedi, az emberek néha úgy érzik, hogy rendkívüli, látszólag telepátikus tulajdonságokkal van felruházva”¹ (Fierro 2022). Nancy L. Segal, az ikrek egyik legkiválóbb kutatója szerint az ikertelepátiáról szóló anekdoták egyszerűen a kettejük közötti szeretetteljes, gondoskodó köteléket tükrözik (Segal 2017).

Valóban bosszantó lehet, ha az embert nem individuumpént, hanem csak egy ikerpár egyik tagjaként képesek felismerni (erről az identitástudat témájánál részletesebben is lesz szó). „Az ikertestvérség »stigma«-elemzésének első része az ikertestvér archetípusának azonosítása” – írja Stewart (2000: 726), amiről mások is hasonlóképpen vélekednek. Sarah O’Connor a *The Silhouette* egyik cikkében ír arról, hogy amikor mások megtudják, hogy a testvérelvel ikrek, már jön is az első kérdés: „Egy- vagy kétpetéjű ikrek vagytok?” Keresik köztük a hasonlóságot, pedig külsőleg alig látható, hiszen fizikailag különböznek egymástól. Hasonlítanak, de nem úgy, ahogy a társadalom „elvárná” tőlük, hogy úgy nézzenek ki, mint a „tipikus” ikrek. „E kérdés után a dolgok kezdenek elfajulni, s a nővérem és én kezdünk az emberek szemében furcsává válni. A telepátia, a dominancia kérdései, az, hogy melyikünk a jó és melyikünk a gonosz ikertestvér, majd beindulnak a fantáziák. Megkaptuk a halál kegyetlen távlatát is azoktól a gyerekektől, akikkel együtt jártunk iskolába, és azt mondták, hogy ha egyikünk meghal, a másik is megy utána” (O’Connor 2013).

¹ „One of the magical mysteries associated with multiples is idea that they share a special connection beyond that of ordinary siblings. While the twin bond is a clearly unique relationship, sometimes people feel it’s endowed with extraordinary, seemingly telepathic, qualities.” Forrás: <https://www.verywellfamily.com/twin-telepathy-2447130>

Viszonyok, szerepmegosztás

Minden egészségesen működő családban felépül egy hierarchia, amely kimondottan fontos is, hiszen a család dinamikus egység, amely változik és fejlődik, kell egy stabil keret a fennmaradásához. Egy jól működő családban egyértelműen elkülönülnek a szülői és a gyerekszerepek, kiformalódott a hierarchiaszint. Az ikerpárok is rendszerint találkoznak a szerepmegosztással. Ez a „párhatás” következménye, hiszen elkerülhetetlen, hogy tartósan együtt élő testvérek között megoszlanak a feladatok, csakúgy, mint a házastársak esetében. Métneki azonban több olyan esetet is említ, amikor az ikerpárok tagjai konkrét szerepeket „vesznek fel”, amelyek rájuk ragadtak a fejlődésük vagy az évek során (Métneki 1997). Ilyen például, amikor az együtt nevelkedő ikreknél az egyik megelőzi a másikat, és hamarabb sajátítja el például a beszéd készségét, amivel bizonyos előnyre tesz szert, és a környezete is megerősíti ezen a téren. Így például a nyelvet korábban megtanuló iker lesz a „szóvivő”, a másik pedig a hallgató. Ilyenkor megmutatkoznak a dominanciaviszonyok is: javarészt az a dominánsabb fél, aki a külvilág felé a „képviselő” szerepét játssza. A dominánsabb iker függetlenebb lesz a testvérétől, kevésbé kötődik hozzá, a másik pedig ragaszkodóbbá válik. E dominanciaszerepek azonban függhetnek kortól és nemtől is: azonos neműek esetében általában az idősebb a domináns fél, és ez felnőttkorban is megmarad, továbbra is ő fogja irányítani a kapcsolatot. Ellenkező nemű ikerpárok esetében zömmel a lányok az „irányítók”. Ennek is megvan az oka: ők előbb serdülnek, mint a fiúk, s ebben a család is nagy szerepet játszik; a már éretté vált lánytestvért felnőttbéként kezelik, mint a később serdülő fiútestvért, így a lány maga is úgy tekint ikertestvéreire, mint „öcsikére”, akiről gondoskodni kell.

Identitás

Az identitástudat sok mindenre vonatkozhat: meghatározhatja, hogy milyen nemzetiségűnek valljuk magunkat, hogy hova helyezzük el magunkat a világban, tisztában vagyunk a képességeinkkel, értékeinkkel, tudjuk, hogy mi mi vagyunk. Önképünk, önismeretünk meghatározó szerepet játszik abban, hogy hogyan viselkedünk egy szituációban, milyen eredményeket érünk el egy teljesítményhelyzetben. Az én a személyiség fontos aspektusa,

annak kifejeződése, ahogyan az egyén megragadja saját személyiségét (N. Kollár – Szabó 2017).

Métneki Júlia (1997) beszámol olyan esetekről, amikor az ikergyermek, főleg csecsemőkorban, még nincs tisztában azzal, hogy a másik iker különálló személyiség, és nem ő maga. Talán amikor a másiknak a kezét veszi a szájába, és ráharap testvére ujjára, akkor érzi, hogy ez nem ő volt. De olyan történeteket is meséltek már felnőtt ikerpárok, hogy vásárláskor a másikkal próbáltatják fel a ruhát, hogy lássák, rajtuk vajon hogy állna.

Erre segít rá az, amikor a szülők tudatosan ugyanolyan ruhákba öltöztetik őket, ugyanúgy fogják össze a hajukat, vagy ugyanolyan kiegészítőket raknak rájuk, ezzel is erősítve bennük, hogy ők ikrek, ugyanolyanok, ők ketten egy egész. Azok a szülők, akik arra törekednek, hogy az ikreket mint testvéreket, de külön személyeket neveljék fel, sokkal jobbat tesznek a gyermekeikkel. Hiszen ily módon már kora gyermekkortól kialakulhat bennük az a tudat, hogy attól függetlenül, hogy ikrek, még saját maguk is, külön személyek, így a későbbi útkeresésük során sem lesz konfliktusuk vagy identitászavaruk.

Nem lehet könnyű egy ikernek megküzdnie ezzel: hiszen amellet, hogy ő maga, iker is. Nehéz lehet az ikreknek megtalálniuk azt az utat, amely a saját identitásukhoz vezet, elkülönülve az ikertestvérüktől. Illetve elérni, hogy a külvilág ne csak ikreként azonosítsa őket, hanem mint individuumokat is. Ezzel az iskolásévek alatt is megküzdhetnek: a társaik, tanáraik nem külön-külön, hanem egyként kezelik őket, például amikor be kell mutatkozni, akkor egyszerre állítják fel őket. Az, hogy a név kihez tartozik, újabb nehézséget jelenthet. Métneki (1997) ír arról, hogy sok iker a bemutatkozásnál rögvést a testvére nevét is mondja, hiszen megszokta, hogy a következő kérdés ez: „Na és a testvéredet hogy hívják?” Ezt az sem könnyíti meg, hogy ha az emberek nem is „az ikrek”-ként hivatkoznak rájuk, akkor sem különítik el a nevüket, hanem egyben hívják őket, például „Tóth Kati és Rozi, gyertek ide!”. A szülők módszeresen hivatkoznak rájuk úgy, hogy „a gyerekek”, „ők” stb., ezzel is háttérbe szorítva az egyéni nevüket, és egységként említve őket. Ennek gyakoriságát mutatja Drjenovszky Zsófia és Hegedűs Rita kutatása is (2021a, 2021b).

Mindez főleg serdülőkorban jelenthet érzékeny pontot az ikertestvérek számára. Ekkor többnyire nem „ikrek” akarnak lenni, hanem elkülönülő

személyek. Sokan számoltak be arról, hogy azt kívánták, bárcsak ne lennének ikrek, hogy ne kelljen minduntalan az összehasonlítgatással szembesülniük – taglalja Météki (1997). Fárasztó lehet mindig ugyanazokkal a kérdésekkel találkozni: „Na és hasonlítotok egymásra?” „Milyen ikernek lenni?” Ebben az életkorban jellemzően mindent megtesznek az ikrek, hogy különbözzenek egymástól, még ha nem is nagyon szembeötlő módon: máshogy hordják a hajukat, másféle stílust képviselnek, különböző színek vannak rajtuk.

Emellett problémát jelenthet az is, ha az ikreket folyamatosan összehasonlítgatják egymással. Egyikük akaratlanul is azt érezheti, hogy ő soha nem elég jó, az ikertestvére sokkal okosabb, csinosabb, népszerűbb... Emiatt kisebbrendűségi érzés alakulhat ki bennük, túlzó gondolatokkal.

Saját kutatásom és eredményei

Kutatásom módszereként a félig strukturált mélyinterjút választottam. Nyolc interjúalanyom volt, akiket két csoportba soroltam: négy fiatallal (húszas éveik elején járókkal), illetve négy idősebbel (negyvenöt év felettiekkel) beszélgettem. Az ikerpároknak mindegyik esetben csak az egyik tagjával készítettem interjút.

Interjúalanyaim demográfiai adatai igen széles skálán mozognak. Ki a fővárosból való, ki megyeszékhelyről, ki faluból. Többen tanulók, van, aki még dolgozik, és olyan is, aki már nyugdíjas. Az alanyok közül három férfi és öt nő, a zigozítás megoszlása szerint pedig három egypetéjű és öt kétpetéjű ikerpárról van szó.

A központi kérdésem a következő volt: maga az ikerlét, illetve az ikerséghez kapcsolódó (a család és a környezet által sugallt vagy rájuk aggatott), az ikerpár egészére, illetve az ikrek egyikére és másikára vonatkozó szerepek hogyan befolyásolták identitásuk és életük alakulását?

Milyen szerepeket sugallt a környezet az ikreknek mint párnak?

Ikres sztereotípiákkal már mindenki találkozott, talán bennünk is megfordult már egy-két kérdés ezzel kapcsolatban. A legtöbb interjúalanyom beszámolt arról, hogy az első hozzájuk intézett kérdés mindig egy sztereotípiára vonatkozik a sok közül.

A leggyakoribb ilyen kérdés, ahogy már említettem: „Akkor ti tényleg tudtok telepatikusan beszélgetni?” Ez olyan tévhit, amelyet a mai napig képtelenek nem elhinni a „kívülállók”. Ilyenkor sok iker csak sejtelmesen mosolyog, vagy akár rögtön nevetve mondja, hogy ez sosem volt igaz. *„Mi kiskorunkban sokszor elhitettük az emberekkel, hogy tudunk telepatikusan beszélgetni. Előre megbeszéltük, hogy mit mondjunk a többieknek, majd egyszer csak így szóltunk: »FigyeljeteK, most telepatikusan fogunk beszélgetni!«, aztán jött az, hogy »Igen, Saci most azt mondta nekem, hogy ő ezt és ezt gondolja«, az emberek meg csak ámultak, nagyon vicces volt”* – mesélte Virág. E „telepatikusság” sokszor inkább abból a tényből fakad, hogy az ikrek egymást ismerik a legjobban a világon, hiszen együtt nőttek fel, ismerik egymás rezdüléseit is, ezért sokszor egy mozzanatból vagy kifejezésből képesek rögtön kitalálni, mire gondol a másik.

Az emberek egy jelentős része az ikrekről általában azt várja el, hogy ugyanúgy kell kinézniük. Ha ikrek, az egyenlő azzal, hogy egyformák. Ha valaki az ikre nélkül van, és a többiek tudomást szereznek a tényről, hogy egy ikerpár tagja, akkor rögtön jön a kérdés: „És ugyanúgy néztek ki?” De mi van akkor, ha nem hasonlítanak egymásra? Sok iker számolt be arról az interjúkban, hogy ugyanúgy néznek ki, vagy arról, hogy amikor kicsik voltak, sokkal jobban hasonlítottak egymásra (még a fiú-lány ikrek esetében is), azonban voltak olyan ikerpárok, akik teljesen különbözőek. Ábelékről sokszor nem hitték el, hogy ikrek: *„[...] de amúgy, ja, vannak ilyen sztereotípiák: »Ti biztos, hogy nem vagytok ikrek!«. [...] »Mutasd meg a személyidet!«, tehát, hogy általában be kell bizonyítanunk, hogy ikrek vagyunk, ahhoz kell a személyi is, meg kell mutatni, hogy nézd meg, hogy anyja neve ugyanaz, a születési dátum is ugyanaz...”*

Nem könnyíti meg az elkülönülést, ha a szülők kiskorukban ugyanolyan ruhába öltöztetik az ikreket. Persze ez a szülők részéről érthető, illetve valóban látványos, ha az ikrek egyformák mindenben. Lilla anyukája tudatosan nem tett így: ő még az ikrei nevelése folyamán olvasott több könyvet is a témáról, így elhatárolódott attól, hogy ugyanolyan ruhába öltöztessék őket. Rajta, illetve Paulán kívül mindenki beszámolt arról, hogy ők bizony ugyanolyan ruhába öltöztek, csak a cipőfűzőjük színe vagy a fülbevalójuk, más kiegészítőjük különböző volt (hogy valami alapján mégiscsak lehessen különbséget tenni köztük).

A következő kérdés rendszerint ez szokott lenni: „Milyen ikernek lenni?” Vagyis mintha maguknak az ikreknek illenék átérezniük annak jelentőségét, hogy ők mások, mint a többiek. Máté erről a következőképp mesélt: *„És van egy kérdés, amit mindig meg szoktam kapni [...] vagy kaptunk, de szerintem ezt mindenki megkapja. Hogy milyen ikernek lenni. [...] Erre mindig azt szoktam mondani, hogy nem tudom, mert ugye nekem csak egy tesóm van, és ezt nem értik, hogy miért nem tudom, hogy milyen nem ikernek lenni.”* És mennyire igaza van! Mi is lehetne a helyes válasz erre a kérdésre, hiszen az ikrek nem tudják, hogy „milyen ikernek lenni”, és „milyen nem ikernek lenni”. Ők ikerként születtek, és mást már nem is fognak megtapasztalni az életben.

A következő tipikus jelenség, amelyet az ikerpár az iskolán kívül is sokszor megtapasztal, hogy úton-útfélen egy személyként kezelik őket, vagy úgy hivatkoznak rájuk, hogy „az ikrek”. Beszéljen helyettem néhány sokatmondó idézet az interjúkból:

„Ez, szerintem ez a legnehezebb az ikrekben, hogy főleg gyerekként iskolába, meg bárhol amúgy [...] hogy mi mindig, mi voltunk a Hajdúék, de mindig. És mindenki így hívott minket, és nem voltunk nagyon különök, és nagyon nehéz volt” (Máté).

„Hát, mikor kisebbek voltunk, szerintem általános iskolában, hogy ha így szóba kerültünk, akkor a Fekete ikrek. Hát így emlegettek bennünket” (Zsombor).

„Hát [...] kérdezték, hogy ki jön meccsre, akkor mondták, hogy Bíró Balázsék vagy Ábelék, vagy Bíróék, vagy ugye mindig volt olyan, hogy egyként kezeltek minket úgymond” (Ábel).

„Hogy így úgy kezelnek bennünket, hogy »ja, igen, a Novák ikrek«, és hogy ez nekem személy szerint amúgy nagyon rosszul szokott esni, és én így mindig mindenkinek megmondom, hogy figyelj, mondd azt, hogy a Lilla meg a Reni” (Lilla).

Az interjúkból kiderült számomra, hogy ez az „egyként hivatkozás” a női interjúalanyokat többnyire érzékenyebben érintette, mint a férfiakat. A három férfi interjúalanyom közül kettő válaszolta azt, hogy nem zavarta őket, ha „X. Y. ikreként” hivatkoztak rájuk, vagy egyként kezelték őket. A többiek mind azt érezték, hogy őket mint egyedi személyiségeket nem veszik észre, csak mint ikerpárt.

Milyen eltérő szerepeket sugallt a környezet az ikerpár két tagjának?

Dominancia: Az ikrek megszokták, hogy környezetük az egységként kezelés mellett egymással ellentétes szerepeket is rájuk ruház. Ezek sorában elsőként érdemes említeni az „erős” és „gyenge” vagy más kifejezéssel „domináns” és „alárendelt” tag képét. Persze nem egyértelmű, hogy ez mennyire csak elvárás, s mennyire egy kapcsolat dinamikájából adódó valós pszichológiai kihívás, de az kétségtelen, hogy az ikreket foglalkoztatja a kérdés.

„Igazából úgy mondanám, hogy alapvetően, ha amit ő kér, az mindig úgy van. [...] Úgy mondanám, hogy ő a dominánsabb, hogy ha bármit kér tőlem, az nekem prioritás. Tehát ha azt mondja, hogy csináljak valamit, akkor megcsinálom [...]” Mikor megkérdeztem, hogy ez fordítva is így van-e, ezt válaszolta: *„Nem mindig. És amúgy itt érzem a dominanciát. De nem rosszindulatból [...]”* Amikor megkérdeztem, hogy ha ő lenne az idősebb, ez másképp alakult volna-e, ezt a választ adta: *„Hát ha az egy percen múlik, akkor lehet. Lehet, mert annyira belém lett verve általa, hogy én vagyok az öccse, hogy amúgy igen, szerintem máshogy alakult volna.”* (Máté).

„Hát én mindig ilyen szerényebb voltam, vagy én inkább... Nem is az, hogy meghunyászkodok, de én jobban megcsinállok bármit. [...] Ha megmakacsolta úgy magát, akkor nem, akkor az úgy van, ahogy azt ő mondta” (Zsombor).

„Az egyértelműen én vagyok. Hát általában én döntöm el, hogy mit csinálunk, vagy hogy fogunk [...] általában magamhoz szoktam igazítani az embereket. [...] És neki meg kutyakötelessége ez után menni, mert én találtam, vagyis én tudom, hogy én vezetek. Én vagyok [...] aki megtervezi a dolgokat, meg végre is tudja hajtani. Szóval ilyen tekintetben abszolút én vagyok a [...] határozottabb” (Ábel).

Az ikrek elmondása alapján tehát látható, a dominancia nem azon alapul, hogy melyikük szereti jobban a másikat, vagy ki tenne meg többet a másikért, hanem inkább személyiségjegyekből fakad. Az interjúim azt sugallják, hogy általában az lesz a dominánsabb fél, akinek az akarata – bizonyos karakterjegyek, például makacsság vagy extrovertáltság miatt – jobban tud érvényesülni. A másik meghatározó tényező ugyanakkor az a néhány perc születési különbség lehet, mert bár rövid időről van szó, az ikerpár kapcsolatában az idősebb fél úgy van jelen, mint bármelyik más testvéri kapcsolat idősebb tagjának az archetípusa – és ez már a környezet által is erősített hatás. Ezáltal, még ha pár percről van is szó, az több tapasztalatot feltételez (ez persze csak azokra vonatkoztatható, akik egyébként is azt állították, hogy meghatározó a kapcsolatukban, hogy ki az idősebb). A szakirodalom szerint is (például Bacon 2010) az ikrekkel kapcsolatban sokszor előkerül a születési sorrend, létezik egyfajta elvárás a társadalomban az ikrek szerepeit illetően.

Rivalizálás: Hasonlóan az előző kérdéshez ez az ikerjellemző is adódhat a páros kapcsolatok sajátosságaiból, de egyféle külső biztatás, illetve az ikrekkel szemben tanúsított viselkedés is hozzájárulhat az állandósulásához.

Ez az egyik legtipikusabb jelenség, amely minden családban vagy testvéri kapcsolatban előfordul. Rivalizáláson nem a játékos versengést értem, hanem azt, amikor a testvérek enyhén ellenségként tekintenek egymásra, és így versengenek különböző dolgokon, próbálva felülmúlni egymást. Például a szülők figyelméért versenyeznek, vagy abban, hogy ki tetszik több fiúnak, kinek van több barátja. Kíváncsi voltam arra, hogy ez az ikerkapcsolatokban mennyire van jelen, de meglepő válaszokat kaptam: kiderült, hogy interjúalanyaim körében szinte egyáltalán nem jelenik meg. Hol azért nem, mert

annyira különböznek, hogy nincs min versenyezni, hol pedig éppen a hasonlóság miatt szeretetben éltek.

Egyetlen interjúalanyom volt, aki azt állította, hogy ők szoktak rivalizálni:

„...azért így mindenkinek volt egy ilyen saját biztonságos közege, és akkor nyilván összehasonlítottuk egymás életét így a sajátunkkal, meg hogy ki hol tart, meg milyen vágyai vannak [...]. Hogy amikor [...] a tesómnak lett ez a barátja [...] akkor [...] egy baráti körből [...] jöttek ők össze. És akkor így én nem konkrétan arra a fiúra voltam féltékeny, hanem csak így féltékeny voltam arra, hogy [...] neki ez most így van” (Lilla).

Lilláék kapcsolatában gyakran előfordul a féltékenykedés is egymás sikereire vagy céljaira. Az alapján, amit elmondott, kategorizálhatjuk ezt oly módon, hogy rivalizálnak fiúkért/kapcsolatért, népszerűségért, illetve életcélok, a jövőről alkotott kép tekintetében. De Lilla azt is kijelentette, hogy ezeket az érzéseket egymással sokkal könnyebben megbeszéli, és sokkal hamarabb el is mondják, mint ha barátokkal szemben élnék meg őket.

Születési sorrend: A legtöbb megkérdezett ikernél az a pár perc születési különbség nem volt meghatározó, sem a szülők, sem a környezet nem érezte, hogy szerepe volna a korkülönbségnek. Néhányuknál azonban így történt.

„Igen, nagyon meghatározó, hogy ki az idősebb. Kicsit azt érzem, hogy amúgy a társadalom, és ezt ő érzékelteti amúgy [...]. Tehát, hogy szerintem egy kicsit ilyen társadalmi nyomás is, hogy az idősebb az, akinek mindig többet kell keresnie, meg nagyobb felelőssége van, meg vigyáznia kell a tesójára, meg otthon kell lenni vele, satöbbi, és tényleg volt ilyen, amikor a tesóm vigyázott rám, és van közöttünk egy perc” (Máté).

„Nálunk volt jelentősége, hiába csak három perc van köztünk. Ha unokatesóinkkal voltunk, és a felnőttek elmentek valahova, mindig mondták, hogy »Virág, te vigyázol mindenkire, mert te vagy a legidősebb!«, meg anyámnak volt egy műtétje, engem adott meg értesítési kontaktnak, meg én intéztek mindent,

csupán azért, mert én vagyok az idősebb. Úgy kezeltek minket, mintha legalább évek lennének közöttünk, így mindig nekem kellett a józannak, felelősségteljesnek lenni, tesóm meg maradhatott a gyerek” (Virág).

Itt tehát látható, hogy bár sokaknál nem számít a korkülönbség, akiknél igen, azoknál szélsőségesen jelenik meg. Az idősebbnek kell felelősségteljessebbnek lennie, neki kell elintéznie dolgokat stb., míg a fiatalabbnak semmi feladata nincs.

Jó tanuló – rossz tanuló: A tipikus szerepek egyike a „precíz, jó tanuló” iker. Ez persze maga után vonja azt is, hogy ha a másik fél nem kap mindig ugyanolyan jó jegyet, mint a másik, akkor ő már nem lehet más, csak a „rossz tanuló”. Zsombor arról számolt be, hogy a testvére, Ákos mindig ötös tanuló volt, ő pedig hármás, ezért sokszor róla másolta le a házi feladatot, vagy Ákos súgott neki dolgozatírás közben. Ezért Zsombor abba a szerepbe kényszerült, hogy nem lehet jó tanuló. Amikor általános után külön képzésre mentek, elveszettnek érezte magát, nem tudta, mi lesz majd vele. Amikor aztán sorra írta magától az ötös dolgozatokat, nagyon meglepődött, hogy ő is képes egyedül jól tanulni.

„Aztán másodikban így rosszat tett igazából az, hogy egy osztályba járunk, olyan szempontból is [...] hogy a háziknál a tesóm ilyen nagyon precíz meg ilyen szorgalmas volt, és mindig, én meg így megkértem, hogy jó, hadd másoljam le az övét” (Lilla).

Az interjúk során észrevettem egy mintát: ha az egyik iker mindig kimondottan precíz vagy jó tanuló, és ezt a környezet is sokszor hangoztatja, esetleg konkrétan szóvá is teszik („Miért nem tudsz olyan lenni, mint a testvéred?”), akkor a másik fél, ahelyett, hogy elkezdene arra törekedni, hogy ő is jó tanuló legyen, átvált lázadó, „csak azért se” típusba.

Ki kire hasonlít: Az az érdekes téma is felmerült szinte minden interjúalanyomnál (egymástól függetlenül ők maguk kezdtek erről mesélni), hogy ki melyik szülőre hasonlít jobban. Csaknem az összes iker szájából elhangzott a következő mondat: „Én inkább anyukám vagyok, a testvérem pedig

sokkalta inkább apukám”, vagy éppen fordítva. Különbözőségeiket azzal magyarázzák, hogy melyik szülőre ütöttek jobban.

„Én nagyon anyum vagyok, tehát ilyen, nem tudom, ő a kedves, ő vendégszerető. [...] a Balázs meg teljesen apum, ő ilyen, úgymond közönyösebb, csendesebb...” (Ábel).

„Meg hát alaptól én valahogy apuhoz hasonlítottam, szellemileg is, az Endre meg inkább az anyuhoz, de szellemileg is, szóval felfogásban is. Mi apuval rettenetesen becsületesek voltunk” (Paula).

„Nekem azt mondják, hogy anyukámra hasonlítok jobban, ő meg apukám. [...] Én gyengébb szívű vagyok. Nem mondom, hogy nyápic, de gyengébb szívű vagyok. Ő mindig ilyen határozottabb volt. Ilyen erélyesebb” (Zsombor).

„Ezt nagyon sokszor megkaptuk, hogy én tiszta apum, a Saci meg tiszta anyum...” (Virág).

Természetesen bármely családban tényként kezelhetik, hogy ki kire „ütött”. Az ikrek azonban, ha a (jelen esetben szélsőséges) különbözőségeiket magyarázzák, mindig hozzáteszik, hogy „ki anyu, ki apu”. Olyat egyetlen iker sem állított a nyolc közül, hogy mindketten csak az egyik szülőre hasonlítanak. Véleményem szerint a család és ők maguk akaratlanul is keresik a különbözőségeket, hogy legalább egyvalamiben ne hasonlítsanak annyira. És ha egy iker már egészen kicsi korától azt hallja, hogy „te tiszta apád vagy, a testvéred meg egyértelműen anyádra ütött”, akkor az identitása, karaktere részévé válik, hogy el kell sajátítania bizonyos jegyeket az adott szülőtől, hogy tényleg olyan legyen, mint ő, ezáltal is hangsúlyozva a testvérétől való különbözőségét.

Nemi szerepek: Két kétnemű ikerpár egyik tagjával készítettem interjút, és természetesen előjöttek a nemi szerepek is, bár meglepő módon a fiatalabb interjúalanyomnál sokkal jellegzetesebben voltak jelen, mint az idősebbnél.

Paula leginkább arra tért ki, hogy éppen az ellenkező nemük miatt sosem tudtak igazán kapcsolódni egymáshoz, csak „normál” báty-húg szinten.

Máténak azonban ennél több tapasztalata van erről, és több volt a feljük irányuló elvárás ezzel kapcsolatban: *„[...] a fiúnak azért többet kell teljesítenie, és ez nagyon benne volt, mindig, tehát hogy okosabbnak kell lennie, stb. A tesóm felé, vagy hogy az ő oldaláról is beszéljek, neki mindig az volt, hogy nőiesnek kell lenni, csinosnak kell lenni, ne hasonlíts a tesódra, satöbbi, neki se lehetett könnyű szerintem.”*

„Amikor elkezdtünk dolgozni, pár évvel ezelőtt, akkor nekem a szüleim részéről volt egy nagyon nagy nyomás, hogy most már azért »time to go to work«, viszont a tesómnak nem volt, neki még mondták is, hogy »nyugodtan maradj itthon, nem kell dolgozni«, nekem meg [...] tényleg mondták, hogy nem azért, mert nem a pénz miatt, hanem en bloc azért, mert egy férfinak azért meg kell állnia önállóan. Tényleg, én egy másfél évvel hamarabb kezdtem el dolgozni, mint a tesóm.”

Mivel több kétnemű ikerpárral nem készítettem interjút, sajnos nem tudok következtetéseket levonni, de érdekes volt látni, hogyan jelenik meg a fiatalabb generációnál az elkülönülő nemi szerep, míg az idősebbek felé nem volt ilyen elvárás.

Eltérnek-e a szerepek a különböző korosztályokban?

A fentiekben részletesen ismertettem az előbukkanó szerepeket, főleg azokat, amelyeket az ikrek a közvetlen környezetüktől vagy akár maguktól, egymástól kaptak. Nincsenek következetes minták, ezt mindenki egyénileg, a saját élete és karaktere szerint alakította.

Azonban az elemzés alapján látható, hogy a környezet hogyan formálta a szerepeket, és hatással volt arra, hogy kinek milyen karakterjegyei alakultak ki az identitásfejlődése során. A következőkben arra térek ki, hogy ezek az említett szerepek eltértek-e bizonyos szempontok alapján, illetve milyen befolyással voltak az életútra.

Véleményem és tapasztalatom szerint az idősebb generációnál nem volt annyira jelen az, hogy szerepeket aggassanak rájuk, legalábbis nem olyan mértékben, mint a fiatalabb kohorsznál. Akkoriban máshogy kezelték az ikreket, megfoghatatlan és kissé nehezen megmagyarázható módon. Különlegességnek, ritkaságnak számított, ha valakinek ikrei születtek, de emellett nem tekintették ezt „a világ hetedik csodájának”. Tényként kezelték, érdekességnek látták, de aztán továbbmentek. Manapság sokkal nagyobb a felhajtás az ikrek körül, annak ellenére is, hogy többen vannak. Ez akár a világ fejlődésének is köszönhető: a tudomány felismerte az ikrekben rejlő lehetőséget, képes megmagyarázni, hogyan jöhet létre az ikerfogantatás. Azáltal, hogy az emberek többet tudnak az ikrekről, érdekesebbnek is tartják őket. Emellett elkezdődött az ikrek misztifikálása is, nemegyszer egyenesen természetfeletinek látják a kapcsolatukat.

Az interjú elkészítése során kirajzolódott, hogy az ikreket a társadalom is máshogy kezeli ma, mint emberöltőkkel ezelőtt, és a nevelésük is máshogy zajlik. Azok a fiatalabb generációhoz tartozó ikrek, akikkel interjút készítettem, 21–23 évesek, tehát már az ő kisgyermekkoruk, nevelkedésük is 15–20 évvel ezelőtt zajlott. Valószínűleg megint más eredményeket kapnék, ha a mai kor fiatal ikreit (vagy a szüleiket) kérdezném meg. Összességében az interjúk alapján az a véleményem, hogy maguk a szerepek a különböző korosztályokban nem tértek el egymástól. A fő vonalak mindenütt láthatók: előfordult dominancia, lázadás, az, hogy az egyik jobb tanuló volt, mint a másik. Azonban régebben nem hasonlították az ikreket egymáshoz annyira, mint manapság, így saját személyiségfejlődésüknek is nagyobb tér jutott. Talán ezért is lehet jellemző az, hogy az idősebb ikrek inkább „normál” testvéreként látják egymást.

Eltérnek-e a szerepek háttértényezők szerint?

Lakóhely: Kisvárosban vagy falun jobban ismerték az ikreket. Tamara például Parádsasváron nőtt fel, és elmondta, hogy ők voltak az első ikrek a faluban, és ez nagy dolognak számított. Hasonlóról Zombor is beszámolt: ő szintén falun, Tarnaleleszen nőtt fel, és rajtuk kívül volt még egy lány ikerpár is. Mindenki ismerte és csak úgy emlegette őket, hogy „a Fekete ikrek” és a „Kovács ikrek”. Ezenkívül többen említették, hogy az ikrek

valahogy mindig megtalálják egymást – minden az ikerpár ismer legalább három-négy másik ikerpárt is. Ikerségük jó kapcsolódási pont közöttük.

A szerepek tekintetében azonban nem volt különbség aszerint, hogy ki milyen lakóhelytípusról származik.

Iskolázottság: E tekintetben sem tudtam következtetést levonni. A legtöbb interjúalanyom értelmiségi körből származik, egyetemet végzett. Ha a diplomával vagy érettségivel nem rendelkező ikrek válaszai különböznek az övéiktől, az véleményem szerint nem az iskolázottság, hanem egyéb okok miatt van.

Ikertípus: A társadalomban általában nagy hangsúlyt fektetnek arra, hogy elkülönítsék az egypetéjű és kétpetéjű ikreket. A legtöbb megkérdezett iker kiemelte, hogy amíg az egypetéjű ikrek szinte teljesen azonosak (ugyanolyan bőr-, köröm- és hajminőség, szemszín, hang stb.), addig a kétpetéjű ikrek tulajdonképpen egy időben született „normál” testvérek. Métneki (1997) részletesen kitér arra, hogy ez milyen befolyással lehet a szerepekre és az életútra, illetve hogy a zigotizáció szerinti különbségek is meghatározóak (Métneki és Pári 2020)

Az általam készített interjúkban nincs jele annak, hogy az ikertípus meghatározó lenne. Interjúalanyaim életére ez szinte semmire nem volt befolyással: sem a szerepekre, sem az életútra, sem a megítélésre. Sőt, alig számít az, hogy ki milyen típusú iker. Ábelék esetében láthattunk példát arra is, hogy a külvilág képtelen elhinni, hogy ikrekről van szó, mert a testvérek annyira különböznek, azonban azokat a kétpetéjű ikreket, akik nagyon hasonlítanak egymásra, nem kezelték különül, mint az egypetéjűeket.

Három egypetéjű iker interjúalanyom volt: Erika, Virág és Lilla. Ők a saját elmondásuk alapján egyértelműen nagyon hasonlítanak egymásra. Ugyanakkor Máté és Dóra, Zsombor és Ákos is kimondottan hasonlóak, annak ellenére, hogy kétpetéjű ikrek. Az is elmondható, hogy sem a szerepek, sem az életút alakulása, sem a kapcsolatuk erőssége szempontjából nem volt semmilyen hatása az ikertípusnak.

A szerepek és az életút közötti kapcsolat

Éltrevalóság: Zsombor és Ábel példája a legbeszédesebb a tekintetben, hogy a szerepek milyen módon befolyásolták az életük alakulását, bár véleményem szerint az életút alakulásában a rájuk aggatott szerepek nem determináló erők voltak, inkább alakító tényezők, amelyek egy kicsit hozzáadtak a végkifejlethez, de nem feltétlenül befolyásolták erős szinten.

Zsombor és Ákos személyisége különbözik, ezt korábban már bemutatam. *„Én nagyon szeretek a központban lenni. Nagyon sokat szeretek beszélni. Szeretem, hogyha központban vagyok, meg mindenki figyel rám. Ő sosem volt ilyen. Diszkóba sem járt, nagyon-nagyon ritkán járt. Nem azt mondom, hogy nem volt kialakulva [...] baráti köre, de szerintem egy, maximum kettő fő [...] tartotta vele a kapcsolatot. De mindig csak ővelük tartotta.”* Zsombor nagyon extrovertált, központi ember. Sokan szeretik. Elmesélte nekem, hogy őt még Ákos munkatársai is sokszor hívják összejövetelekre, bulikra, hiába nem munkatársak. Ákos viszont kimondottan magának való ember. Zsombor véleménye szerint a bátyjára a rendőri munka is nagy hatással volt, hiszen Ákos annak szentelte az életét. Agglegény, egy napból szinte húsz órát dolgozik. De ez mindig is így volt, ahogy a fenti idézetben is olvashatjuk. Ez az életutat olyan szinten befolyásolta, hogy Ákos (Zsombor elmondása szerint) teljesen egyedül éli az életét, nincsenek barátai, nincs, aki gondoskodjon róla. Egyszer, amikor megkérdezték tőle, hogy mire rakja félre a megkeresett pénzét, Zsombor szerint ezt válaszolta: *„És tudod, mit mondott rá? Azt mondta, hogy gyűjt. Öregotthonra. Hogy ha megöregszik, ki tudja maga után fizetni, hogy valahova be tudjon költözni, mert neki nem lesz senkije.”*

Ábel részletesen bemutatta az ikertestvére és közte meglévő szerepeket: Balázs mintha álmvilágban élne, elvárásolt, évek óta tanul, még soha nem dolgozott. Ábel azonban, bár középiskola után elkezdte az egyetemet, otthagya, és jelenleg baristaként dolgozik. Mivel neki van keresete, a testvérének pedig nincs, kötelességének érzi, hogy ő gondoskodjon róla. *„Csináltam neki egy megtakarítást, hogy ha megy doktorira, akkor én tudjam fizetni neki a suliját, mert hogy az valami, nem tudom, milliőről van szó. [...] úgy igyekszek gondoskodni róla, hogy tudom, hogy ő nem dolgozik, ő tanul. Ő úgymond ennek tette be az életét, hogy majd egyszer vissza fogja kapni ezeket az éveket.*

De hogy ő most [...] csóróskodik [...] amit én tudom, hogy én középiskolás koromban én már megéltem, gyűlöltem, ezért kezdtem, úgymond, majdnem szinte rögtön dolgozni.”

Ugyanolyanság: Ennél a pontnál Erika és Emese példáját szeretném bemutatni. Talán ők lehetnének az ikrek „archetípusai”, vagyis azok a tipikus ikrek, akiket egy átlagember elképzeli. Ugyanis ők sosem szakadtak el egymástól, az egész életüket szinte együtt élték le. Természetesen van saját életük: házasság, gyerekek, de sosem kerültek messze egymástól. Mindig ugyanabba az iskolába, képzésre jártak, egy munkahelyük volt. Sőt, még egy napon is házasodtak. Nászúton is ugyanazokon a napokon voltak, de nem ugyanott, bár mindketten belföldön. Ez érdekes mozzanat volt: a nászút arról szól, hogy a friss férj és feleség megünnepli a házasságukat. Erika és Emese esetében nem feltétlenül erről volt szó, ugyanis ez volt az első eset, hogy két különböző helyen töltöttek el több napot, és Erika elmondása szerint borzalmasan élték meg, nagyon hiányoztak egymásnak. Jelenleg is egy utcában laknak, mindennap beszélgetnek, gyakran rendeznek családi összejöveteleket.

Az ő esetükben tulajdonképpen arról van szó, hogy egyikük sem tudott igazán, egyedi személyként érvényesülni a világban, hiszen ők maguk is egy egységként tekintenek egymásra, olyasvalakikként, akik egyek az élet minden területén. Nincs külön S. Erika és S. Emese. Elválaszthatatlanok. És láthatjuk, hogy ez sok tekintetben hatással volt az életükre: a tanulmányaikra, a munkahelyükre, még a házasságukra is.

Az életút alakulása: Erikán és Emesén kívül a többi hét interjúalanyom azt állította, hogy eltérően alakult az életük. Az iskolás évek alatt elszakadtak egymástól: vagy nem is együtt kezdték, vagy középiskolába mentek máshova, esetleg különböző egyetemre jártak. Az eltérő tanulmányok pedig eltérő életutat is indukáltak, több szempontból is. A legtöbben ilyenkor döbbsen rá, hogy egyénként is tudnak érvényesülni, nemcsak az ikerpár egyik tagjaként. Az új emberek, akiket megismertek, nem feltétlenül tudták, hogy van ikertestvérük, de semmiképpen sem ennek alapján ítélték meg őket. A különböző baráti körök más-más hatással voltak az ikerpárok tagjaira. Az eltérő tanulmányok természetesen eltérő lehetőségeket is hoztak: ki-ki a saját szakterületén helyezkedett el. Bár messzire senki nem költözött

egymástól, a legtöbben egy városban/faluban élnek, megvan már a saját, különálló életük.

Véleményem szerint az „elszakadás” fontos állomása az ikerkapcsolatnak. Az ikrek ilyenkor kerülnek az első nagyobb kihívás elé, amikor meg kell tanulniuk újraszocializálódni, létezni a másik felük nélkül. Ugyanakkor elindulnak az önfelfedezés útján is. A legtöbb iker azt állította, hogy minél előbb kerül sor erre, annál jobb, de mindenképpen az iskolás évek alatt meg kell történnie.

Összefoglalás

Írásom célja az volt, hogy két különböző generáció ikreivel készített interjúim segítségével általános képet kapjak arról, hogy milyen hatással van az érintett egyének életére az ikerlét. A környezet és saját maguk által elvárt szerepek hogyan alakítják az életútjukat, a kapcsolatuk dinamikáját, illetve a magukról alkotott képet. A fentiekben egyénileg és csoportosan is részletesen bemutatam ezeket a hatásokat.

Az ikrek ki vannak téve sajátos társadalmi elvárásoknak. A legelső ilyen, hogy ugyanúgy kell kinézniük. Ha nem így van, akkor biztosan nem is ikrek, és rögtön bizonygatniuk kell. Elvárás velük szemben, hogy ugyanúgy teljesítsenek az élet különböző területein, az iskolában, otthon, és ha túlságosan különböznek egymástól, akkor rögtön a tipizáló szerepekre kerül a hangsúly, ahogy ezt fentebb bemutatam. A mai napig élő másik sztereotípiá szerint az ikrek között van egy megmagyarázhatatlan kapocs, és ennek köszönhetően képesek olyasmire, amire más nem, például telepatikusan beszélgetni, vagy megérezni egymás fájdalmát. Pedig az ikrek ugyanolyan emberek, mint bárki más, se többre, se kevesebbre nem képesek. Ha létezik köztük kimondottan erős kötelék, az nyilvánvalóan azért van, mert az ikerség mégiscsak különleges dolog, az ikrek egymás legfőbb bizalmasai, és senki nem ismeri őket úgy, mint ők egymást.

A külvilágnak, a társadalomnak igen nagy szerepe van abban, hogy az ikrek hogyan tekintenek magukra és az ikerségükre. Azok az ikrek, akik között nincs szoros kapcsolat, azt érezhetik, kimaradtak valamiből, csak azért, mert a társadalom az ikreket olyan tulajdonsággal ruházta fel, hogy kötelező szoros kapcsolatban lenniük egymással.

Az interjúmban több mindenre kitértem, amit területi korlátok miatt itt sajnos nem tudok ismertetni: ilyenek például a leválás meghatározó állomásai, például amikor először költöznek külön szobába az ikrek; az, hogy milyen megélni egy fiú-lány ikerkapcsolatban a nemi különbözőségeket, amikor tinédzserkorban már észreveszik ezeket; a szerepváltozás, azaz amikor a korábban jellemző szerepek valaminek a hatására eltűnnek vagy felcserélődnek. Ezek a témák mind megélnének egy-egy külön elemzést is.

Felhasznált irodalom

Allport, Gordon W. (1999) *Az előítélet*. Budapest: Osiris.

Bacon, Kate (2010) *Twins in Society: Parents, Bodies, Space and Talk*. London: Palgrave Macmillan.

Drjenovszky Zsófia, Hegedűs Rita (2021a) Ikerként felnőni. Egy szülők körében végzett felmérés eredményei. In: Furkó Péter, Szathmári Éva (szerk.) *Tudomány, küldetés, társadalmi szerepvállalás*. Budapest: Károli Gáspár Református Egyetem, L'Harmattan. 219–230.

Drjenovszky Zsófia, Hegedűs Rita (2021b) Ikrek beszédfejlődését befolyásoló tényezők, különös tekintettel a személyközi kommunikációra. *Jel-Kép*, 10. évf. 3. sz. 63–76.

Drjenovszky Zsófia, Hegedűs Rita és Pári András (2013) Az ikerhellyel járó pozitívumok és nehézségek. *Socio.hu*, 3. évf. 4. sz. 54–88.

Fierro, Pamela Prindle (2022) Twin Telepathy: Separating Fact From Fiction, 2022. május 20. <https://www.verywellfamily.com/twin-telepathy-2447130>

Hegedűs Rita, Drjenovszky Zsófia (2020) Szociológiai és pszichológiai ikerkutatások. In: Tárnoki Ádám, Tárnoki Dávid, Littvay Levente, Métneki Júlia, Melicher Dóra és Pári András (szerk.) *Ikerkutatás és epigenetika*. Budapest: Medicina. 151–154.

Métneki Júlia (1997) *Ikrek könyve (fogamzástól a felnőttkorig)*. Budapest: Melania.

Métneki Júlia, Pári András (2020) Egy- és kétpetéjű ikrek. In: Tárnoki Ádám, Tárnoki Dávid, Littvay Levente, Métneki Júlia, Melicher Dóra és Pári András (szerk.) *Ikerkutatás és epigenetika*. Budapest: Medicina. 21–30.

N. Kollár Katalin, Szabó Éva (2017) *Pedagógusok pszichológiai kézikönyve*. Budapest: Osiris.

O'Connor, Sarah (2013) Stereotypes of being a twin. <https://thesil.ca/stereotypes-of-being-a-twin/>

Pári András (2014) Main Characteristics of Hungarian Twin and Multiple Births in Official Statistics. *Twin Research and Human Genetics*, Vol. 17. (5): 359–368.

- Pári András, Drjenovszky Zsófia és Hegedűs Rita (2015) Ikkrek a családban. *Statisztikai Szemle*, 93. évf. 7. sz. 689–712.
- Pári András (2022) Prevalence of twinning worldwide. In: Tarnoki, David, Jennifer Harris, Nancy Segal (Eds.) *Twin Research for Everyone From Biology to Health, Epigenetics, and Psychology*. Cambridge: Academic Press. 9–22.
- Segal, Nancy L. (2017) *Twin Mythconception*. California: Elsevier Inc.
- Stewart, Elizabeth A. (2000) *Exploring Twins. Towards a Social Analysis of Twinship*. Basingstoke: Macmillan Publisher Ltd.
- Takács Judit (2018) Személynév – etnikai sztereotípa – előítélet. Egy vizsgálat háttere és tanulságai. *Névtani Értesítő*, 40. évf. 77–89.

A hasonlóság „nem mainstream”

Absztrakt

Cikkemben az ikrekkel kapcsolatos társadalmi sztereotípiák bemutatásán túl kísérletet teszek ezek alátámasztására, illetve cáfolására a Drjenovszky Zsófia, Hegedűs Rita és Pári András által végzett 2012-es ikerkutatás szülői eredményeit felhasználva, valamint ismertetem a szerepjátékos-szubkultúrán belül az ikerszerepeket vizsgáló adatgyűjtésemet, különös tekintettel az adatok értelmezésekor használt sztereotípiá-indexre és annak további felhasználási lehetőségeire.

Elizabeth A. Stewart *Exploring Twins* [Az ikrek felfedezése] című könyvében (Stewart 2000) az ikerséget mint speciális társadalmi jelenséget vizsgálja. Az ikrek megbélyegzése, stigmatizáltsága, a velük kapcsolatos sztereotípiák a szerző szerint mind szerves aspektusai az ikerség társadalmi strukturálásának, így ezek szerepét az ikrekre vonatkozó elvárások kontextusában vizsgálta. Én magam is ezen az úton haladva vettem górcső alá az ikrekhez fűződő társadalmi attitűdöket, Stewart azon megállapítása mentén, hogy a „laikusok” gyakran sematikus módon azonosnak tekintik az ikerpárok tagjait.

Az említett kötet gondolatai mellett fontos kiindulópont volt számomra Drjenovszky Zsófia, Hegedűs Rita és Pári András hazai kutatása is (Drjenovszky et al. 2013; Hegedűs et al. 2014). Szerintük – s magam is osztozom meglátásukban – a nemzetközi és a hazai szakirodalom egyaránt szűkölködik a kifejezetten ikrekkel foglalkozó pszichológiai, illetve szociológiai témájú kutatásokban; a legtöbb orvosi szempontból vizsgálja a jelenséget, illetve demográfiai jellegű leírások születnek (például Pári 2014). Ez ösztönözte a magyar szerzőket arra, hogy 2012 nyarán kérdőíves felmérést készítsenek ikrek és szüleik körében az ikerséggel járó negatívumok és pozitívumok témájáról.

Írásom első részében a nyitott kérdéseket tartalmazó kérdőíves adatfelvétel nyomán végzett kutatás megállapításait és megoszlásait elemzem,

kifejezetten a saját témaköröm kérdései szempontjából, tematikus tartalomelemzési eljárással, mintegy szakirodalmi kontextusba helyezve az eredményeket. Ezt követően a saját adatgyűjtésemet ismertetem, és a kvantitatív adatokból dolgozva saját index létrehozására teszek kísérletet. A felmérések módszertanát a továbbiakban mutatom be részletesebben.

Ikrekkel kapcsolatos társadalmi sztereotípiák a 2012-es ikerfelmérés alapján

Ki ne ismerné Erich Kästner két Lottijának magával ragadó történetét vagy a sötétben suttogva játékra hívó ikerlányok alakját, mely horrorfilmekben bukkan fel... Korunk popkulturális történetei „tartósítják” az ikrekkel kapcsolatos elképzeléseket, általánosításokat a társadalom széles körében.

A következőkben ezeket veszem sorra, megkísérelve tudományosan igazolni vagy cáfolni őket a korábban már említett ikerkutatás szülői eredményeinek segítségével (Drjenovszky et al. 2013). Hiszen az ikrek másságát leginkább a jelenséggel szorosan együtt élők érthetik, nekik kell megküzdeni vele a mindennapok élethelyzeteiben, legyen szó nehézségekről vagy örömteli pillanatokról.

A magyar szerzőhármás feltáró kutatásában felnőtt ikrekkel, illetve ikres szülőkkel töltetett ki zárt és nyitott kérdéseket egyaránt tartalmazó kérdőívet papíralapon vagy online kitöltési lehetőséggel. Kérdésfelvetéseik között az iskolai előmenetel mellett helyet kaptak a társas kapcsolatokban szerzhető előnyök és hátrányok, az összekeverhetőség örömei és bosszúságai, illetve az, hogy egyáltalán hogyan vélekedik a társadalom az ikrekről. Az alanyokat célzottan keresték fel, a kutatási honlap mellett ikerfesztiválokon és -találkozókon igyekeztek részvételre ösztönözni az ikreket ($n = 222$) és szüleiket ($n = 575$). A mintavétel jellegéből adódóan komoly módszertani problémát jelentett a reprezentativitás: a felmérés eredményei nem általánosíthatók a magyarországi ikrekre, illetve ikres családokra. A továbbiakban – a szerzők tanulmányához hasonlóan – a szülői kérdőív szöveges válaszait elemzem.

Az első általánosítás valószínűleg mindenki számára ismerős: az ikrek nemcsak ugyanúgy néznek ki, de ugyanúgy is viselkednek. Legyenek akár egy-, akár kétpetejűek, az ikreknek közös genetikai eredetüknek köszönhetően kétségtelenül sokkal több közös vonásuk van küllemüket tekintve, mint

az átlagos rokonoknak. Az egyforma kinézet elsősorban az egytetű ikrek sajátja, ám még az ugyanolyannak tűnő ikrek között is akadhatnak kisebb megkülönböztető jegyek: „extra” foltjaik, anyajegyek lehetnek, akadhatnak kisebb eltérések az arcon (hosszabb fül, más arcforma), különbségek a testi erő vagy az egészség terén (Burlingham 1952). A hasonlóságot befolyásolhatják külső tényezők is – például egyéni sérülések vagy a szülők nevelési módszerei (ugyanúgy öltöztetik-e őket, egyforma frizurát nyíratnak-e nekik, stb.) –, illetve bizonyos életszakaszokban az ikerpárok tagjai sokszor tudatosan igyekeznek tenni hasonlóságuk ellen (Fierro 2015).

Habár az állítás másik felét, mely szerint az ikrek nemcsak külső jegyeikben egyformák, de azonos jellem- vagy személyiségvonásaik is vannak, már több kutatás cáfolta, a társadalomban eleven él, hogy egységként tekintsen az ikrekre. Erről a hozzáállásról számoltak be a kutatásban részt vevő szülők is, akik a következőket tették szóvá a nyitott kérdésekre válaszolva: a környezetük többes számban beszél a testvérekhez, nem tudják a nevüket, közös megszólítással illetik őket, ők „az ikrek”. S mindez miért van így? „Szerintem kényelmi okokból, mert tényleg több odafigyelést igényelne” – vallja az egyik válaszadó az idézett vizsgálatban (Drjenovszky et al. 2013: 79).

A felmérésből kiderült, hogy a testvérpár „ikerségének” nyomatékosítását a megkérdezett szülőknek valamivel több mint a fele (53%) ellenzi, illetve kétharmaduk tudatosan különböző ruhákba öltözteti gyermekeit.

Az emberek ikrekkel társalognva szinte biztosan felteszik a kérdést: melyikük az idősebb/fiatalabb? A válaszok alapján pedig máris kész a feltetelezés: amelyik iker előbb született, az biztosan sokkal felnőttebb, racionálisabb, esetleg karizmatikusabb, mint a testvére. Azaz a születési sorrend meghatározza az ikrek személyiségét.

Ez a fajta megosztottság valóban jellemző az ikreknél. Az első két-három évben kialakuló karakterbeli különbségek egyfajta aktív/passzív szerepfelosztást követnek, mellyel sajátos vonások járnak: így lesz jellemző a domináns testvérré az „agresszivitás, a birtoklás és az önzőség”, míg a szubmisszív sokkal „szelídebb és önzetlenebb” (Burlingham 1952). Persze e tulajdonságok egyáltalán nem függenek a születés sorrendjétől, a fiatalabb testvérből ugyanúgy lehet domináns fél, mint az idősebből.

Talán a legnépszerűbb képesség, melyet az ikreknek tulajdonítanak, hogy valamiféle megmagyarázhatatlan, természetfeletti kapocs van közöttük. Nem ikreknek nehéz elképzelniük azt az erős kapcsolatot, amely az ikrek között kialakulhat, így nem meglepő, hogy szeretnék egyfajta „szupererőnek” tulajdonítani, amikor az ikerpár tagjai könnyedén kitalálják, mire gondol a másik, vagy befejezik egymás mondatait.

A kutatóknak még nem sikerült tudományosan alátámasztaniuk az ikrek közötti telepátia létét, ugyanakkor rengeteg érdekes történetet hallani megérzésekről, véletlen egybeesésekről és látszólag telepatikus kapcsolatról ikerpárok esetében. Nem meglepő hát, hogy számos sorozat, illetve regény épít az ikrek közötti telepatikus kommunikációra – olykor még úgy is, ha maga a történet nem bővelkedik varázslatos elemekben.

Mivel a testvérpár szinte egyszere született, már kezdettől több időt töltenek együtt, mint két különböző korú testvér. A közösen töltött időből, az azonos életkorból, illetve a velük járó hasonló élethelyzetekből fakadóan pedig kialakulhat egyfajta közös gondolkodásmód, „nyelv”, mely egy átlagos testvéri kapcsolathoz képest közelebb hozza egymáshoz az ikreket. „Láthatatlan kötelék, amit ők éreznek igazán” – így jellemezte ikreinek sajátos kapcsolatát az egyik megkérdezett szülő (Drjenovszky et al. 2013: 66).

Egyfajta magyarázat lehet mindez az ikrek közötti szoros kapocsra és arra a vélekedésre is, hogy az ikrek legjobb barátai vagy legrosszabb ellenségei egymásnak. Az ikrekre már kiskoruktól ténylegesen jellemző egymás óvása, féltése idegen helyen vagy szituációban, de akár a szüleikkel szemben is hajlamosak támogatni egymást. „Vita esetén, ha leszidom az egyiket, akkor az is megharagszik és megsértődik, akit megvédtem...” – olvasható az egyik véleményben (Drjenovszky et al. 2013: 64).

A megkérdezett szülőknek több mint a fele (61%) tapasztalta ezt a fajta védelmező-segítő magatartást ikrei részéről, s alátámasztják az állítás első felében felvetett álláspontot, mely szerint gyermekeik nem csupán testvérek, de legjobb barátai is egymásnak egész életükben. A túl szoros kapcsolat ugyanakkor sok esetben azt eredményezi, hogy a másik hiányát az ikrek személyes tragédiaként élik meg, és az egymáshoz kötöttségből fakadóan testvérük nélkül nehezebben boldogulnak az élet minden területén.

Megfigyelhető tendencia a könyvekből, filmekből ismert ikerpárok megalkotásakor, hogy a szerzők az esetek döntő többségében elsősorban az ikrekkel kapcsolatos negatív sztereotípiákra építenek, a párosokat ezzel a történet intrikusaivá, a drámai helyzet generálóivá téve. A leggyakoribb ábrázolásmódban az ikrek mint javíthatatlan csínytevők, bajkeverők jelennek meg, akik a legapróbb semmisségen is képesek civakodni, és mágnesként vonzzák a bajt.

Persze nem csak negatív formában létezik ez a típus: sokszor a szórakoztatásért felelős, komikus szereplőkként kerülnek elő folytonos marakodásukkal. Ezen ábrázolás igazságtartalmát még a szülők is elismerték a kutatásban: elmondásuk szerint ikreik humorérzéke igencsak fejlett, családjaikban a jókedv mindennapos vendég, így nem lehet véletlen e karakterábrázolás népszerűsége.

Ám ahogy a Drjenovszky–Hegedűs–Pári szerzőhármas fogalmaz: „Dupla öröm – dupla rosszaság” (72), vagyis a csínytevés nem csak humoros lehet. Az egyik szülő ezt mondta a kutatásban: „Mindig szemmel kell őket tartani, mert meglepő (hátborzongató) dolgokra képesek együtt” (Drjenovszky et al. 2013: 77).

S ha már hátborzongató dolgokról esett szó: az ikrek gyakran jelennek meg rémtörténetekben, már a pusztá jelenlétükkel is baljós hangulatot kölcsönözve az atmoszférának. Erre a szerepre elsősorban egypetéjű, egymáshoz külsejükben, mozgásukban, illetve beszédmódjukban kísértetiesen hasonlító testvéreket keresnek a castingosok egy-egy sorozathoz, filmhez. Ilyen esetekben gyakran építenek az ikrekkel kapcsolatban már említett telepátia gondolatára is.

Az ikrek egyik legrégebbi eredetű, egészen az ókorig visszanyúló és a legszélesebb körben elterjedt jellemábrázolásában a testvéreket egymás ellentétéként jelenítik meg, jellemüket, öltözködésüket és érdeklődési körüket tekintve egyaránt. Ezekben az esetekben az ikreknek a történet cselekménye során rá kell ébredniük az „egységben az erő” tézis megalapozottságára, s közösen szembeszállni az elébük állított problémával, vagy éppenséggel a gonosz és a jó párharcát játsszák le: a jó ikert hibáztatják gonosz testvére tetteiért, így fel kell vennie vele a harcot, és lerombolnia a téves képet

tulajdon személyével kapcsolatosan. Mindez népszerű téma szappanoperákban, tévés sorozatokban.

Jellemző a népmesékből ismerős dramaturgia is: az ifjabb testvér győzelme, rátermettségének bizonyítása. A fiatalabb iker motivációjának alapja ilyenkor szinte minden esetben az idősebb testvér szorult helyzete: súlyos betegsége, haldoklása vagy a halála. A hős célja, hogy „hasonmása” feladatát magára vállalva bebizonyítsa: ő is képes betölteni ugyanolyan karakteres pozíciót, mint erősebb/okosabb/bátrabb ikerpárja. Épp ezért nem ritka a „helycsere” ötlete sem az ellentétes jellemű ikrek között, hogy megtapasztalják, milyen a másik életét élni. A történet végén szinte mindig az a tanulság szerepel, mely szerint mindkettejük életének megvannak az előnyei és árnyoldalai.

Az ismertetett magyar kutatás eredményei azt mutatják, hogy (szüleik szerint) az iskoláskorú ikerpárok nagyjából (56%) nem élnek vissza hasonlóságukkal a számonkérések során, vagy csupán alkalmanként (21%) felelnek egymás helyett. A gyerekek sok esetben zokon is veszik, ha összekeverik vagy nem ismerik fel őket.

Végül érdemesnek tartom még egy jelenségről szót ejteni: ez a névválasztás, mely a való életben is fontos kérdéseket vet fel a szülőkben és az ikrek társas környezetében.

Robert Plank (1964) az ikrek neveit tanulmányozva arra a következtetésre jutott, hogy az egy-, illetve kétpetéjű ikrek között hasonló mintázatok figyelhetők meg a névválasztás tekintetében. Tanulmányában megállapította, hogy az általa vizsgált ikrek nevének csupán 21 százaléka tért el annyira a „párjától”, hogy valóban különbözőként lehessen definiálni. Az egypetéjű ikrek helyzete ilyen szempontból sokkal rosszabb, mint a kétpetéjűeké. Előbbiek 90 százalékanak van hasonló neve, míg utóbbiak esetében ez az arány 75 százalék.

Plank (1964) kutatása alapján a szülők leggyakrabban ugyanolyan betűvel kezdődő neveket (Barna és Bence), vagy hasonló hangzású, ritmusú keresztneveket (Kitti és Betti) választanak ikreik számára. Természetesen számos más séma is előfordulhat a nevek kiválasztásában, ilyen például, amikor egymás nevének anagrammáit (például Adél és Léda) kapják az ikrek a szüléiktől, de az sem ritka, hogy bár a hivatalos nevük teljesen más hangzású (például Nikoletta és Viktória), a választott névpáros becézése hasonló (Niki és Viki).

Ahogy arról korábban már szót ejtettem, a kutatásban részt vevő szülők döntő többsége azon a véleményen van, hogy az ikerpár tagjait nem szerencsés egységként aposztrofálni, és zavarja őket, ha a társadalom ekképpen viszonyul gyermekeikhez. Ez a fajta hozzáállás magyarázatul szolgál a névadás kérdésére adott válaszok eredményeire: a válaszadók döntő többsége (70%) nem tartotta fontosnak a hasonló hangzást az ikrek nevének kiválasztásánál, de azért van egy szintén jelentős, 10–15 százalékos kisebbség, akik igen.

Összességében elmondható, hogy bár rengeteg nehézséggel szembesülnek az ikres szülők, elsődlegesen örömként élik meg, hogy ikreik vannak, a társadalom visszajelzései pedig megerősítik bennük helyzetük speciális voltát. „Ahol megjelenünk, látványosságnak számítunk” – jegyezte meg az egyik megkérdezett (Drjenovszky et al. 2013: 69).

Teljesen mindegy, hogy jók vagy rosszak, az ikerkarakterek népszerűsége, illetve sztereotípiákat őrző, éltető szerepe vitathatatlan. A szülők által a felmérés során adott válaszokból pedig tisztán kivehető, hogy a mindennapok során mennyire meg kell küzdeniük a többségi társadalom ikrekkel kapcsolatos sztereotípiáival (legyenek azok megalapozottak vagy pusztán tévképzetek). A környezet ugyanis érdeklődő; gyakran szólítják le kérdéseikkel az ikres szülőket az utcán, bárhol könnyedén a figyelem középpontjába kerülnek, megjegyzi őket, odafigyelnek rájuk, és segítőkészebbek is egy két gyerekkel „korzózó” szülő iránt az emberek. A kérdőívet megválaszolók többsége (47 százalékuk gyakran, 39 százalékuk néha) átéli az ezzel járó „különlegességérzést”, és sokan közülük élvezik is a kitüntetett figyelmet.

Persze mindezt csak akkor kaphatják meg, ha eleget tesznek a társadalom azon képzettársításának, mely az ikreket az egyformaság tényével kapcsolja össze. Éppen ezért válnak hajlamossá a szülők arra, hogy – jellemzően egyiptetű ikreknél és minél alacsonyabb életkorban – gyermekeik hasonlóságát az öltözékükkel is hangsúlyozzák (a válaszadók 13 százaléka öltözteti rendszerint ugyanolyan ruhákba a gyermekeit), mert az ikreket övező elismerés és csodálat némi kárpótlást jelent számukra a dupla erőfeszítésért.

Sztereotípiák vizsgálata a szerepjátékos-szubkultúrában

Az ikrekkel kapcsolatos sztereotípiák vizsgálatának lehetőségei szinte végtelenek. Saját adatgyűjtésem során egy hozzám közel álló hobbi, a szerepjáték világa ötvözte mindazt, ami a vizsgálatom alanyainak kiválasztásánál fontos szempont volt számomra: az ebben részt vevő teljesen hétköznapi emberek eljátszottak már a gondolattal, milyen lehet egy ikerpár tagjaként létezni, majd az ezzel kapcsolatos elképzeléseiket a játék adta keretek között meg is valósították.

A szerepjáték fogalmát még bennfentesként is nehéz röviden és lényegre törően összefoglalni, a legegységesebb definíciót a Wikipédián olvashatjuk: „A szerepjáték (angolul: *role-playing game*; RPG) egy olyan társasjáték, amelyben a játékosok verbális úton alakítanak egy közösen elképzelt fantáziavilágot, ahol a játék menete sokban emlékeztet egy közösen kitalált könyv vagy film cselekményére. A játékosok ennek az elképzelt világnak egy-egy kitalált szereplőjét, a karaktereket személyesítik meg. A történet alapötletét a mesélő határozza meg, aki a szabályok alapján a játékosok nézeteltéréseit is elbírálja. A mesélő nem egy karakterrel rendelkezik, hanem a játékot és a mellékszereplőket mozgatja, és a karakterek számára motivációt, bonyolalmat biztosít. Ezt a játékosok a karakterek ismereteit felhasználva igyekeznek megoldani” (Wikipédia é. n.). Azaz a szerepjáték egyfajta kollektív történetmesélés, melynek során a történet alkotói (a játékosok) egy-egy szereplő (karakter) cselekedeteiért felelősek, párbeszéd formájában alakítva a játék koordinátora (a mesélő) által felvázolt szituációt, egészen a bonyodalom megoldásáig. A cél egyértelműen önmaguk és társaik szórakoztatása különféle filmek vagy regények, esetleg történelmi korok hangulatának újraélésével. Emiatt nem kizárt, hogy egy sokak által ismert könyv vagy film történetének egyes elemei mintegy kiegészítőként bukkannak fel az átélt kalandok folyamán.

S hogy miért „korlátoztam” kutatásomat az e réteghobbinak nevezhető időtöltést űző egyének körére? A szerepjáték legelső mozzanata a karakter megalkotása, tulajdonképpen eddigi életének, főbb külső jellemzőinek és jellemének az ismertetése. E folyamatban fontos szerepe van a játékos

szubjektív világának, személyes tapasztalatainak. Ebből kifolyólag elkerülhetetlennek tartom, hogy közben ne merüljenek fel olyan társadalmi sémák, melyek a karakter megjelenésére, nemi hovatartozására, nemzetiségére és etnikumára, illetve foglalkozására vagy akár iker voltára vonatkozó sztereotípiákat hordoznak magukban.

A kutatás háttéréről

A karakteralkotás folyamata, vagyis hogy milyen személyes tapasztalatokból, élményekből és társadalmi képekből építi fel valaki a karakterét, személyiségjegyeit és háttérét, már önmagában is érdekes – noha inkább a pszichológia területéhez tartozó – kérdéseket vet fel. Én magam arra voltam kíváncsi, hogy a játékosok esetében (akik nincsenek közvetlen kapcsolatban ikrekkel) megjelennek-e az ikrekre vonatkozó különféle elképzelések. Hipotézisem szerint minél inkább a „sztereotípiák rabja” egy játékos, ez annál inkább kiütözik karakterének kialakításában, megformálásában is.

Kutatási céljaimnak megfelelően olyan párosokat (illetve triókat) igyekeztem felkutatni, akik aktívan hódolnak a szerepjáték hobbijának, és a játékban ikerkarakterük van. Megkeresésükre direkt módon, közösségi weboldalak csoportjaiban, illetve személyes ismeretségen keresztül került sor. Az adatgyűjtés 2015 nyarán, nyitott és zárt kérdéseket egyaránt tartalmazó kérdőívek kitöltésével, illetve félig strukturált interjúk készítésével zajlott. Míg utóbbiak során magukat az ikerkaraktereket igyekeztem minél jobban megismerni, illetve a karakteralkotás folyamatát, mozgatórugóit feltérképezni, addig a kérdőívek kifejezetten az egyénre, a karakterek mögött megbújó (nem iker) játékosokra vonatkozóan tartalmaztak kérdéseket három nagyobb témakörben: az általános demográfiai jellemzőket, illetve a családi háttérrel követően a szerepjátékkal kapcsolatos tényezőket, a karakteralkotási szokásokat, valamint az ikrekkel kapcsolatos vélekedéseket igyekeztem körbejárni.

A kutatásban tizenhatan vettek részt, nagyjából nőik. Ez azzal magyarázható, hogy miként „a nők ikerkutatásban való részvételi hajlandósága jóval magasabb” (Drjenovszky et al. 2013: 60), úgy az ikrek iránti érdeklődés is inkább a női nem sajátja, ők alkotnak ilyen karaktereket szívesebben. A résztvevők karakterei között hat ikerpár és két hármas iker található.

Ahogy az idézett magyar szerzőhármás kutatásánál, úgy esetemben is módszertani nehézséget jelentett a reprezentativitás kérdése. Célcsoportom igencsak speciális, nem csupán a társadalomnak, de a szerepjátékosok körének is igen kis szeletét teszi ki. Éppen ezért, valamint a mintavétel jellegéből adódóan a kapott eredmények nem általánosíthatók a szerepjátékos-szubkultúra tagjaira s különösen nem a társadalom egészére.

A következőkben kutatásomból kizárólag a vizsgált közeg sztereotip gondolkodásának mérésére megalkotott mutatót és az általa kapott eredményeket ismertetem. Az ugyanis már az interjúk felvétele során világossá vált számomra, hogy a közeg igencsak nyitott és elfogadó a normáktól eltérő „mássággal” szemben, ekképpen karaktereik megalkotásakor is inkább tudatosan szembemennek a társadalmi sztereotípiákkal, semmint beépíték őket. Ahogy az egyik válaszadó fogalmazott: „Az lenne a nem mainstream, ha csinálnánk egy olyan ikerpárt, akik ugyanolyanok jellemileg is. Mindenhogyan.”

Sztereotípiaindex

A kérdőívekre kapott válaszokat az egyénekre vonatkozó, általam létrehozott úgynevezett sztereotípiaindex¹ segítségével értelmeztem. Ehhez a válaszadóknak a már ismertetett, ikrekkel kapcsolatos elképzeléseket kellett négyfokú skálán értékelniük annak tükrében, mennyire értenek egyet az adott kijelentéssel. A kérdéseket és az eredményeket az 1. táblázat részletezi.

Az eredmények megerősítettek megérezéseimben, miszerint a válaszadókra összességében nem kifejezetten jellemző a sztereotípiák uralta attitűd az ikrekkel kapcsolatosan. A kapott legmagasabb skálaérték 2,9, míg a legalacsonyabb 1,7 volt.

A válaszadókat hipotéziseim könnyebb vizsgálata érdekében a sztereotípiaindexek mediánja alapján két csoportra osztottam; így lettek a 2,1 feletti indexértékkel rendelkezők a sztereotípiákkal inkább egyetértők, illetve a medián alattiak a sztereotípiákat kevésbé vallók csoportja.

¹ Az index az egyén iker-sztereotípiákkal való egyetértésének (átlagolt) mértékét mutatja egy 1-től 4-ig terjedő skálán.

	Egyáltalán nem	Inkább nem	Inkább igen	Nagyon
Szerintem az ikrek furák.	9 (56,3%)	5 (31,3%)	1 (6,3%)	1 (6,3%)
Úgy vélem, hiába a (sok esetben) azonos külső, az ikrek jellemileg szöges ellentétei egymásnak.	- (0%)	4 (25%)	12 (75%)	- (0%)
Az egytetűjű ikreket különlegesebbnek találom, mint a kétpetűjű ikerpárokat.	2 (12,5%)	2 (12,5%)	7 (43,8%)	5 (31,3%)
Úgy gondolom, hogy a születési sorrend meghatározó az ikrek jellemének fejlődésében.	4 (25%)	7 (43,8%)	4 (25%)	1 (6,3%)
Szerintem egy iker megérzi, ha a testvére bajban van, legyenek bármilyen távol is egymástól.	4 (25%)	2 (12,5%)	8 (50%)	2 (12,5%)
Szexuális fantáziálásaimban olykor szerepelnek ikrek.	10 (62,5%)	3 (18,8%)	3 (18,8%)	- (0%)
Szimpatikusnak tartom, amikor egy ikerpár nemcsak ugyanúgy néz ki, de egyformán is öltözködik.	5 (31,3%)	7 (43,8%)	3 (18,8%)	1 (6,3%)
Bizarrnak találom, ha egy ikerpár tagjai mind gesztusaikban, mind beszédstílusukban teljes mértékben megegyeznek.	2 (12,5%)	6 (37,5%)	3 (18,8%)	5 (31,3%)
Szimpatikusnak tartom, ha az ikerpár nevei hasonló hangzásúak, kezdőbetűik megegyeznek.	6 (37,5%)	4 (25%)	3 (18,8%)	3 (18,8%)
Úgy gondolom, a könyvekben, filmekben és sorozatokban felbukkanó ikrek állandóan csak bajt kevernek.	3 (18,8%)	8 (50%)	3 (18,8%)	2 (12,5%)

1. táblázat: A játékosok iker-sztereotípiákkal kapcsolatos attitűdjei

Habár a tizenhat főből álló minta kis elemszáma nem tesz lehetővé statisztikai jellegű vizsgálatot, kísérleti jelleggel megvizsgáltam a sztereotípiá-indexet a szülők iskolázottsága, az egyéni iskolázottság, a testvérek száma, illetve az ikrekkel kapcsolatos tapasztalatok tekintetében.

Az eredményekből kiderült, hogy az édesapák legmagasabb végzettségét nézve a főiskolai, egyetemi vagy annál magasabb szintű képesítéssel rendelkezők körében nincs különbség a tekintetben, hogy a sztereotípiák befolyásolják-e a gondolkodásmódot (négy-négy személy tartozik a sztereotípiák szerint gondolkozók, illetve a sztereotípiákat kevésbé vallók csoportjába). Érdekes ugyanakkor, hogy a szakközépiskolai, illetve szakképzést követő érettségivel rendelkező apák gyermekei (négy fő) kevésbé sztereotípiá-vezéreltek.

Az édesanyák összességében magasabban iskolázottak párjuknál, a főiskolai vagy egyetemi végzettséggel rendelkezők gyerekei esetében ugyanakkor megfigyelhető némi eltérés a hasonló képesítésű férfiakkhoz képest. Heten kevésbé sztereotípiá-orientáltak, míg négyen vannak, akik inkább a társadalmi képzetek szerint gondolkoznak az ikrekről. A saját iskolai végzettség alapján ugyancsak a felsőfokú végzettséggel rendelkezők körében találhatunk említésre érdemes különbséget, mely megegyezik az édesanyák iskolázottságával kapcsolatban említettel: hét-négy arányban kevésbé jellemző a megkérdezettekre a sztereotípiák uralta világnézet.

Az első két hipotézisemmel kapcsolatosan – minél iskolázottabbak valakinek a szülei, illetve minél iskolázottabb az egyén, annál kevésbé lesz jellemző rá a sztereotípiákban való „hiedelem” – elmondható, hogy a mintában szereplő magas iskolai végzettségű megkérdezetteket, illetve a magas végzettségű édesanyák gyermekeit (a két kategória sok egyén esetében egybeesik) kevésbé jellemzi sztereotip látásmód.

Azt szintén feltételeztem, hogy a szülők és az egyén képzettségén túl a testvérek száma is meghatározó lehet abban, miként vélekedik valaki az ikrekkel kapcsolatosan, mennyire ad hitelt bizonyos sztereotípiáknak. A mintámban szereplők válaszai alapján ez az elgondolásom majdhogynem teljes bizonyossággal megoldótni látszik, ugyanis mindhárom kategória (nincs, egy, illetve több testvére van) esetében közel azonos arányban vannak az inkább és kevésbé sztereotip gondolkodásúak.

A megkérdezettek többsége (tíz fő) elsődlegesen a baráti köre által kerül kapcsolatba ikrekkel, de a többiek közül is mindössze két személynek a családjában van ikerpár. Érdekes módon közülük az egyik kevésbé, míg a másik inkább gondolkodik sztereotípiákban. Véleményem szerint az eltérés egyik magyarázata az lehet, hogy a családjukban levő ikerpár mennyire felel meg a róluk kialakult társadalmi képnek, illetve mennyire tér el tőle. De ugyanígy befolyásolhatja a két megkérdezett válaszait a szülők nevelése, viszonyulása az ikertestvérekhez, illetve az a tény, hogy az ikrek egy- vagy kétpetéjűek-e. Mindezekre a feltételezésekre sajnos nem derül fény a kérdőívből. Ellenben az biztosan állítható, hogy akik a baráti körükön keresztül ismernek ikerpárokat, azokra valóban kevésbé jellemző a sztereotípiákba vetett hit (hat fő). S az is kétségtelen, hogy – annak ellenére, hogy nem kifejezetten jellemző rájuk a sztereotípiákban gondolkodás – a válaszadóim fele (nyolc személy) szívesen lenne tagja ikerpárnak.

Összefoglalás

Mivel ekkora mintanagyságnál nem releváns statisztikai elemzést végezni, a kísérleti vizsgálat eredményeit sem megerősíteni, sem cáfolni nem tudjuk. Lehetséges, hogy egy nagyobb, szélesebb minta megerősítené a várakozásokat – az eredmények alapján elsősorban az iskolázottság tekintetében látok ebben rációt –, ugyanakkor azt sem zárhatjuk ki, hogy az említett tényezőkön túl valami egészen más befolyásolja az egyének gondolkodásmódjában a sztereotípiák befolyásának mértékét.

Feltáró dolgozatom alapvető célkitűzése az volt, hogy rávilágítsak: a sztereotípiák, a közösségi megbélyegzés szerves aspektusa az ikerség, az ikrek társadalomba való beágyazottságának. Elizabeth A. Stewart az ikrek szerepét a kulturális elvárások kontextusában vizsgálta, tekintettel az identitás és a viselkedés hasonlóságaira, a Drjenovszky–Hegedűs–Pári szerzőhármas az ikres szülők, illetve maguk az ikrek felől közelítették meg az ikerséggel kapcsolatos társadalmi elvárások kérdéskörét, én pedig egy speciális (szub)kulturális közeget vettem górcső alá e tekintetben.

Úgy vélem, az ikrekkel kapcsolatos sztereotípiaindex szofisztikáltabb kidolgozása, illetve szélesebb körű, reprezentatív mintán való felvétele közelebb vihet bennünket annak mélyebb megismeréséhez, hogy a társadalom – vagy annak bizonyos rétege – miképpen vélekedik egy bizonyos társadalmi szintű jelenségre vonatkozó előfelvetésekről, például az ikerség témakörével kapcsolatban.

Felhasznált irodalom

- Burlingham, Dorothy (1952) *Twins: a Study of Three Pairs of Identical Twins*. London: Imago Publishing.
- Drjenovszky Zsófia, Hegedűs Rita és Pári András (2013) Az ikerhelyzettel járó pozitívumok és nehézségek. *Socio.hu*, 3. évf. 4. sz. 54–88. <https://socio.hu/index.php/so/article/view/358> (Letöltés: 2015. október 13.)
- Fierro, Pamela Prindle (2015) *Stereotypes About Twins*. <http://multiples.about.com/od/familyissues/a/Stereotypes-About-Twins.htm> (Letöltés: 2015. október 13.)
- Hegedűs Rita, Pári András, Drjenovszky Zsófia és Kónya Hanna (2014) Twinship as a resource. Zygosity- and gender-based comparison of twins' attitudes towards twinship. *Twin Research and Human Genetics*, Vol. 17. (5): 376–382.
- Pári András (2014) Main Characteristics of Hungarian Twin and Multiple Births in Official Statistics. *Twin Research and Human Genetics*, Vol. 17. (5): 359–368.
- Plank, Robert (1964) Names of Twins. *Names*, Vol. 12. (1): 1–5.
- Stewart, Elizabeth A. (2000) *Exploring Twins. Towards a Social Analysis of Twinship*. Basingstoke: Macmillan Publishers.
- Wikipédia (é. n.): *Szerepjáték*, <http://hu.wikipedia.org/wiki/Szerepj%C3%A1t%C3%A9k>. (Letöltés: 2015. április 9.)

Ikrek egészség-magatartása a dohányzási és alkoholfogyasztási szokások szerint¹

Absztrakt

A szocializációs folyamatok elsődleges színtere a család, melynek hatása tulajdonképpen egy egész életen át tart. A szocializáció része az egészség-magatartás is, melyet szociológiai értelemben a dohányzási és az alkoholfogyasztási szokásokkal lehet a leginkább megragadni.

A Hungarostudy 2021 kutatás a témát tekintve a felnőtt ikrek életkörülményeit, családi és egészség-magatartási attitűdjeit mutatja be. A Hungarostudy adatfelvételek történetében – 2021-ben már a hatodik ilyen kutatás zajlott – először nyílt lehetőség ikrek zigotizáció szerinti attitűdjeinek vizsgálatára egy nagymintás, országosan reprezentatív mintán.

Bevezetés

Akár egypetűjű, akár kétpetűjű ikrekről beszélünk, napjainkban is különleges eseménynek tartják az emberek, ha ikrek születnek, annak ellenére, hogy ma már egyre gyakrabban találkozhatunk ikerpárokkal (Pári, 2022). Sir Francis Galton (1875) nevéhez fűződnek az első professzionális ikerkutatások, illetve annak a ténynek a megállapítása, hogy az ikrek születését és fejlődését nemcsak a genetika, hanem a környezeti tényezők is befolyásolják. Az ikerkutatások eredményei rávilágítanak, hogy egyes tulajdonságok, betegségek, szokások kialakulása mennyiben függ a szüleinktől örökölt génektől, és mennyire befolyásolja ezt a környezet.

¹ A tanulmány részletesen elemzi a Hungarostudy 2021 adatfelvétel iker személyekre vonatkozó kérdéseit. A tanulmány részét képezte a Palagyi Réka *Ikerkutatás: öröklődés és genetika* című szakdolgozatának (Palagyi 2022). A Hungarostudy 2021 tanulmánygyűjteményének egyik fejezete az ikrek egészség-magatartására vonatkozó szignifikáns eredményeket mutatja be, kitérve a testvérkapcsolatok jelentőségére is (Pári és Palagyi 2022).

Szakirodalmi áttekintés

Az egészség-magatartás kifejezés lényegében a viselkedésünknek és az életmódunknak arra a hatására utal, amely az egészségünket érinti. Egy magyar vizsgálat szerint a genetika nagyban befolyásolja az egészségértéket, ugyanis az egypetéjű ikreknél magasabb az egyezés az egészségi állapotukban, testi attitűdjeikben (Bartha 2014). A genetikailag meghatározott jellemzőkön kívül az egészségünkért saját magunk vagyunk felelősek, és egészség-magatartásunk elsősorban a családban és az iskolában elsajátított modelleken múlik (Métneki et al., 2020). Különösen igaz ez az ikres családokra, amelyekben az ikerpárok tagjait gyakran egy egységként – nem pedig külön személyként – kezelik, és ez a személyiségfejlődésüktől a kommunikációjukon át az egészség-magatartásukig meghatározza az életüket (Hegedűs et al., 2014; Drjenovszky és Hegedűs 2021). Ha a család egészségtelenül táplálkozik, vagy elfogadott náluk a dohányzás, úgy a gyermek számára ez lesz a követendő példa. A család szerepét hangsúlyozó hazai kutatásból kiderül, hogy az egyén egészség-magatartását befolyásolhatja a család, illetve a házasság és a párkapcsolat minősége (Engler et al. 2020). Például az özvegyi lét olyan pszichés faktorokkal jár együtt, amelyek az egészség-magatartást is negatív irányba terelik (Konkoly-Thege et al. 2008).

A család mellett a barátok is hatással vannak az életmódunkra, főleg fiatalabb korban. Lényegesnek tartjuk megemlíteni az olyan környezeti faktorokat is, mint például a munkahely és a lakóhely. A munkahellyel való viszonyunk befolyásolhatja a szociális és a mentális egészségünket is, amiből következhet a fizikai egészségünk romlása. Röviden tehát számos tényező alakíthatja az egészség-magatartásunkat, de a legkiemelkedőbb szerepe a családnak van.

Dohányzási és alkoholfogyasztási szokások

Hazánkban igen magas az egy főre jutó alkoholfogyasztás, és statisztikai adatok alapján az is elmondható, hogy a tizenöt éves és idősebb népesség fele dohányzik vagy valamikor cigarettázott rendszeresen (Demjén et al. 2009).

Az európai lakossági egészségfelmérés szerint 2009-ben Magyarországon a férfiak 32 és a nők 21 százaléka rendszeresen dohányzott, ami 2014-re sem

változott jelentősen (Demjén és Kiss 2018). Ugyanakkor 2019-re csökkenő tendenciát mutatott a dohányzók száma a férfiaknál: 27,7 százalékuk cigarettázott rendszeresen (a nőknél ez az arány már 22,3 százalék volt) (KSH 2019). Az említett egészségfelmérés szerint az alkoholfogyasztás terén is javulás mutatkozik: 2009-ről 2014-re kisebb lett az alkoholt fogyasztók aránya. A csökkenés a férfiakat és a nőket, illetve valamennyi korcsoportot is érinti (Elekes 2018). 2014 és 2019 között pedig nőtt az alkoholt nem fogyasztók száma (KSH 2019).

Tehát a népesség egészség-magatartása kismértékű javulást mutat, ugyanakkor a dohányzók és az alkoholfogyasztók létszáma még mindig magasnak mondható a populáción belül. Ezeket a káros szokásokat sokszor a minket érő öröme, bánatra vagy kihívásra irányuló reakcióként alkalmazzuk, ami nehezíti elhagyásukat.

Mindezekre alapozva és a nemzetközi ikerkutatási eredmények figyelembevételével tanulmányunkban az ikerk dohányzási és alkoholfogyasztási szokásait, motivációit, továbbá e szokásoknak a környezeti faktorokkal való összefüggését szeretnénk ismertetni.

Az alkoholfogyasztás szociológiai vonatkozásai

Magyarország a WHO alkoholfogyasztási rangsorában a 2010-es adatok alapján a nyolcadik helyet foglalta el. Az egy főre jutó tiszta alkohol (etanol) a tizenöt év felettiek körében 2010-ben 13,3 liter/év volt. Az alkoholfogyasztást befolyásolhatják környezeti és társadalmi faktorok, illetve a függőségre való hajlam örökölhető is. Sokáig vitatott kérdés volt, hogy a környezeti és a genetikai tényezők kölcsönhatásában vajon melyik faktornak van nagyobb hatása. Egy 2012-es tanulmány több kutatást is ismertetett, melyek iker- és örökbefogadásos vizsgálatokból vontak le következtetéseket. Az eredmények szerint 50–60 százalékban genetikai tényezők állnak az alkoholizmus hátterében, illetve az egypetéjű ikreknél nagyobb a hasonlóság az alkoholfogyasztási szokásokban, mint a kétpetéjű ikerk esetében (Farkas et al. 2012). A genetikai tényezők mellett nagy szerepük van a társadalmi faktoroknak, így a családnak is, az alkoholhoz való viszonyulást nagymértékben befolyásolják a szülők és barátok alkoholfogyasztási szokásai. Környezeti tényezőnek tekinthetjük a stresszt, amely ma már az élet bármely területén megjelenik.

Isaac C. Rhew és munkatársai (2020) Washington államban (USA) élő ikerpárokat vizsgáltak, és arra jutottak, hogy a genetikai háttér csak másodlagosan határozza meg az egyének életmódját. Továbbá a kutatás megerősítette, hogy a felnőttek életében a közös és egyéni körülmények szignifikánsan katalizálják az egészségre veszélyes mértékű alkoholfogyasztást, amennyiben jelentős a lakókörnyezeti depriváció mértéke.

A dohányzási szokások szociológiai vonatkozásai

Több tanulmány igazolta, hogy a dohányzási szokásokat környezeti és pszichoszociális tényezők is alakíthatják. A stressz és a társadalom is mint környezeti faktor befolyásolhatja a dohányzási magatartást (Bakkné et al. 2013). A hivatkozott kutatás szerint ha az anya vagy az apa nem dohányzik, az jelentősen csökkenti annak esélyét, hogy a gyermekük dohányozzon. A szülők hatásánál is nagyobb volt az egyik iker hatása a másikra: az eredmények alapján ha az ikertestvér nem dohányzik, az szignifikánsan, 86 százalékkal csökkenti annak előfordulását, hogy a másik iker dohányossá váljon. A baráti társaság is befolyásoló tényezőként jelenik meg; az, hogy milyen mértékben, az adatok szerint a nemtől és a kortól is függ. Összesítve: a férfiak esetében és/vagy fiatalabb életkorban nagyobb a barátok befolyásoló hatása.

Módszer

Kutatásunkban – eddig az ikrek körében hazánkban kevésbé vizsgált – alkoholfogyasztás és dohányzási attitűdöket vizsgáljuk. Hipotéziseink az ikrek dohányzási és alkoholfogyasztási szokásait hozzák összefüggésbe demográfiai változókkal és különböző környezeti faktorokkal. Fő hipotézisünk szerint azok az ikrek fognak inkább dohányozni és alkoholt fogyasztani, akik kevésbé elégedettek az életük valamely területével. A kutatás során a Hungarostudy 2021 adatfelvételben szereplő 101 iker válaszait elemeztük. Az elemzés újdonsága, hogy reprezentatív és zigozitás szerint vizsgálható adatokkal dolgoztunk.

Kutatásunkban nem paraméteres statisztikai vizsgálatokat végeztünk. Az adatfeldolgozáshoz az IBM SPSS Statistics 25 programcsomagot vettük igénybe. Az eltéréseket $p < 0,05$ érték mellett tekintettük szignifikánsnak. Az alkoholfogyasztással és a dohányzási szokásokkal kapcsolatos változókat

ugyanazokkal a demográfiai és környezeti tényezőkkel hoztuk összefüggésbe. Először a dohányzási szokásokkal, majd az alkoholfogyasztással kapcsolatos eredményeket mutatjuk be.

A minta jellemzői

A 101 (53 egyetétű és 48 kétetétű) iker kitöltő nemi eloszlása a következő volt: 54 férfi és 47 nő. A válaszadók 18 és 84 év közöttiek, az átlagéletkor pedig 49,38 év volt (szórás: 16,37 év). Az iskolázottságot tekintve az alanyok 20,6 százalékának (21 fő) nyolc osztály, 30,4 százalékának (31 fő) szakmunkásképző/szakiskola, 19,6 százalékának (20 fő) szakközépiskolai érettségi, 12,7 százalékának (13 fő) gimnáziumi érettségi, 16,7 százalékának (17 fő) főiskolai vagy egyetemi diploma a legmagasabb végzettsége.

Hipotézisek és eredmények: dohányzás

Három dohányzással kapcsolatos változón vizsgáltuk a környezeti tényezők hatását. Az első kérdés arra irányult, hogy az alanyok dohányoznak-e vagy sem, és ha igen, akkor elektromos eszközt vagy hagyományos cigarettát használnak-e (1.ábra).

A válaszok ötfokú skálát alkotnak. Minél nagyobb számértéket jelölt meg a személy ezen a skálán, annál egészségesebb életmódot folytat a dohányzás szempontjából.²

Az első három csoport (Dohányzom, de elektromos eszközt nem használok; Dohányzom, és elektromos eszközt is használok; Csak elektromos eszközt használok) és az utolsó kettő (Már leszoktam a dohányzásról és/vagy az elektromos eszköz használatáról; Sosem dohányoztam, és elektromos eszközt sem használtam) egyaránt összevonható, ennek alapján megkapjuk, hogy 42 iker dohányzott (eszköztől függetlenül) és 59 iker nem dohányzott a kitöltés időpontjában. Tizenhat fő korábban dohányzott, azonban ők elhagyták ezt a káros szokásukat. A leszokást leggyakrabban egy betegség megjelenése, illetve a nők esetében a gyermekvállalás motiválta. Az életkor és a 3. ábra

² 1-es érték: Dohányzom, de elektromos eszközt nem használok. 2-es érték: Dohányzom, és elektromos eszközt is használok. 3-as érték: Csak elektromos eszközt használok. 4-es érték: Már leszoktam a dohányzásról és/vagy az elektromos eszköz használatáról. 5-ös érték: Sosem dohányoztam, és elektromos eszközt sem használtam.

alapján feltételezhetjük, hogy az előbbi állhat a leszokási okok mögött, ugyanis a mintában több férfi hagyta abba a dohányzást, mint nő. A dohányzással kapcsolatos második kérdés a gyakoriságára irányult. (Azokon a napokon, amikor dohányzik vagy elektromos eszközt használ, általában hány szál cigarettát szív el egy nap? – lásd (2. ábra)) Az eredmények szerint az aktív dohányosok, vagyis azok, akik napi szinten cigarettáznak, negyvenketten voltak. A harmadik nyitott kérdés volt, és arra irányult, hogy azokon a napokon, amikor dohányoznak vagy elektromos eszközt használnak az alanyok, általában hány szál cigarettát szívnak el egy nap. Az aktív dohányosok legalább négy és legfeljebb huszonöt szál cigarettát szívnak el. Ez azt jelenti, hogy átlagosan 13,57 szálra tehető a napi mennyiség. A gyakoriság nem normál eloszlást követ. A normalitáspróba eredménye a Kolmogorov–Szmirnov-teszt alapján a következő: $D^3(63) = 0,326$; $p = 0,000$. Az eredmény szignifikáns, azaz az eloszlás nem normál eloszlást mutat.

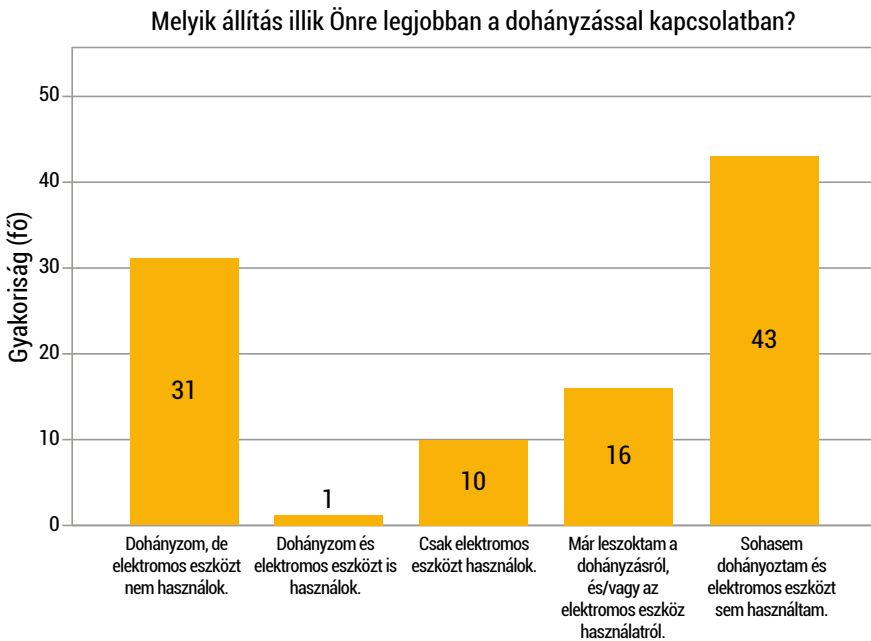

1. ábra: Dohányzással kapcsolatos állítások megítélése (fő; $n = 101$; egy fő nem válaszolt)

3 D: a Kolmogorov–Szmirnov-teszt statisztikai értéke.

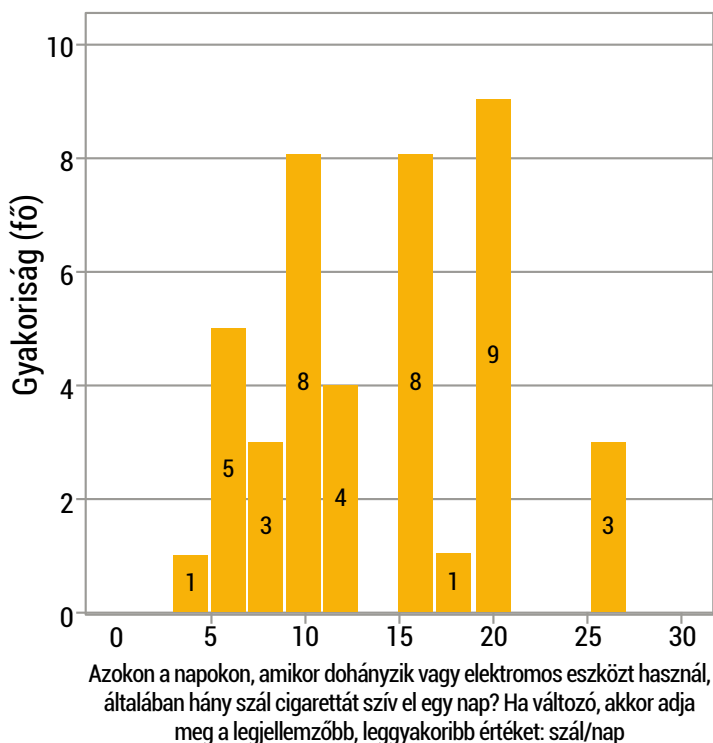

2. ábra: Az elszívott cigaretta mennyisége a kutatási mintában (szál/fő/nap; n = 42)

Összesítve: a dohányzást mérő változók segítségével azt tudtuk megállapítani, hogy az iker aktuálisan dohányzik-e vagy sem; ha dohányzik, milyen eszközt használ, ha nem dohányzik, akkor korábban dohányzott-e; ha dohányzik, hány szál cigarettát szív el egy nap.

A következőkben azt vizsgáltuk, hogy differenciál-e a kor, a nem, a családi állapot, az ikerség formája, az iskolai végzettség, a foglalkozás, az étellel való elégedettség, a munkával való elégedettség, az anyagi helyzettel való elégedettség és a testi fájdalom a dohányzási szokásokban, illetve gyakoriságban.

Habár 2009-től több statisztikai adat szerint is csökken a napi dohányzók száma Magyarországon, nemzetközi összehasonlításban még mindig jelentős az ezzel a káros szenvedéllyel élők aránya hazánkban. A KSH 2020-as adatai alapján a nők és a férfiak esetében egyaránt a 18 és 34 év közötti korosztályban dohányoznak a legtöbben. Véleményünk szerint ez azért is lehet

így, mert e korosztály általában sűrűn él társadalmi életet, és bizonyított, hogy a barátok hatással lehetnek a dohányzási szokásokra (Stein et al. 1996), ahogy az alkoholfogyasztásra is (Balázs és Pikó 2013). A mintánkban szereplő iker alanyok dohányzási szokásai is azt mutatták, hogy a nem dohányzók idősebbek. Független mintás t próbát használva tendenciaszintű különbséget találtunk a dohányzó személyek (átlag = 46,14) és a nem dohányzó személyek (átlag = 52,17) életkora között: $t(99) = -1,865$; $p = 0,065$. Azonban a Spearman-korreláció alapján nincs szignifikáns összefüggés a dohányzási szokások és az életkor között, továbbá az elszívott cigaretták mennyisége és az életkor között sem.

A KSH egészségfelmérései (2009, 2014, 2019) szerint több férfi dohányzik naponta és alkalmanként, mint nő (KSH 2019). Ez a mintában is hasonlóan alakult, azonban a férfiak és nők dohányzási szokásai között nem találtunk szignifikáns különbséget: Pearson $\chi^2(1, N=101)=1,609$ $p=0,205$ (kétoldali).

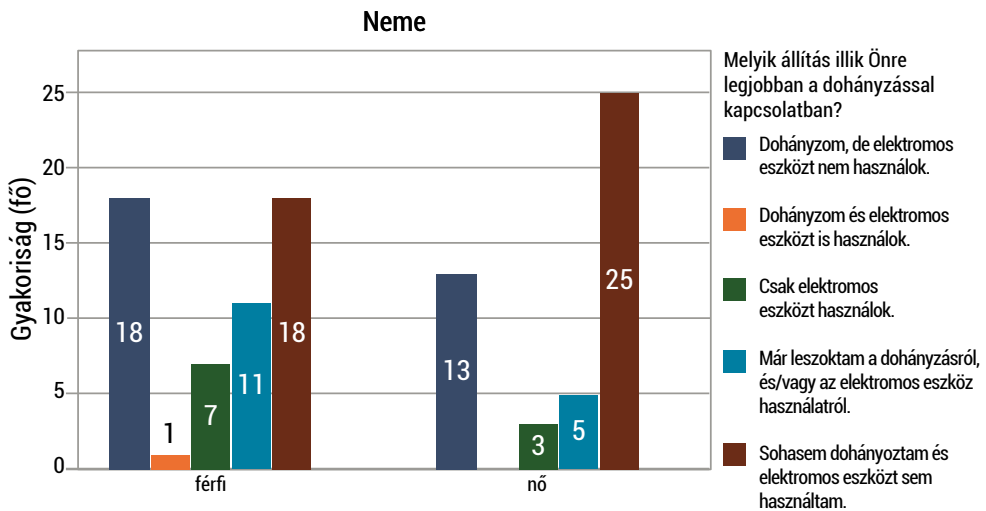

3. ábra: A dohányzással kapcsolatos szokások nemek szerint a kutatási mintában (fő; n = 101)

A Mann–Whitney-tesztet használva nem találtunk szignifikáns különbséget a nők ($Mdn = 5$) és a férfiak ($Mdn = 4$) dohányzási szokásai, eszközhasználatuk között sem: $U^4 = 1038$; $Z = -1,642$; $p = 0,101$ (kétoldali). Ez alapján azt a következtetést lehet levonni, hogy a férfiak és a nők csoportjaiban nagyjából hasonló eloszlást követ az, hogy dohányoznak-e (például mindkét csoportban több a nem dohányzó), valamint hogy milyen eszközt használnak (például mindkét csoportban jellemző a dohányzók között, hogy cigarettát használnak, és kevesebben elektromos cigarettát, az pedig alig jellemző, hogy a kettőt egyszerre; valamint a nem dohányzók között jellemzően soha nem dohányzók vannak, kevesebb a leszokott). A nők esetében majdnem kétszer annyian vannak a nem dohányzók a dohányzókhoz képest (16 nő dohányzik, 30 nő nem dohányzik), míg a férfiaknál ez az arány jóval kisebb (26 férfi dohányzik, 29 férfi nem dohányzik). Ennek ellenére ez nem tekinthető szignifikáns eltérésnek. Azonban a dohányzás gyakoriságát vizsgálva (szál/nap) a Mann–Whitney-teszt használatakor szignifikáns különbséget találtunk a dohányzó férfiak ($Mdn = 15$) és nők ($Mdn = 10$) napi elszívott cigarettájának, illetve elektromos cigarettájának száma között ($U = 107$; $Z = -2,645$; $p = 0,008$ (kétoldali) $r = 0,408$). Összességében tehát azt láthatjuk, hogy a dohányzási eszközhasználatban, gyakoriságban (azaz hogy minden dohányzó naponta cigarettázik) nincs jelentős különbség. Az elszívott cigaretták napi számában azonban a férfiak „vezetnek”.

A család és a kortársak szerepét a dohányzási szokásokban több kutatás is alátámasztotta. A 2002-es és a 2006-os Hungarostudy-eredmények alapján a házasság minősége összefügg a dohányzással és az alkoholfogyasztással (Dinnyés et al. 2019). Például kevesebbet dohányoznak a jó házasságban élő személyek, mint azok, akik rossz házasságban élnek vagy az elváltak. Ezt a tényt a mintában szereplő alanyok esetén is megvizsgáltuk (1. táblázat).

Az elemzés érdekében kategorizáltuk a válaszokat, és ennek alapján négy csoportot alkottunk: Házasságban él; Párkapcsolatban él, de nem házas; Egyedülálló; Elvált/özvegy. (A családi állapottal kapcsolatos változót a további elemzéseinkben is kategorizálva fogjuk használni.) A kitöltők közül a legtöbben (48 fő) házasságban élnek, a legkevesebben pedig (12 fő) az elvált/özvegy

4 U: a Mann–Whitney-teszt statisztikai értéke.

kategóriában vannak. Az eredményeinkben azonban a családi állapot hatása nem mutatkozik, mivel a családi állapot és a dohányzás (dohányzik vagy nem dohányzik) szerint nem találtunk szignifikáns különbséget. Továbbá Kruskal–Wallis-tesztet használva nem találtunk szignifikáns különbséget a vizsgált négy családi állapotban élők dohányzási szokásai és napi átlagos cigarettamennyisége között sem.

Párkapcsolati státusz	Fő	Százalék (%)
Nőtlen, hajadon, nincs élettársa	19	18,6
Nőtlen, hajadon, élettárssal él	10	9,8
Házass, házasárssal él	48	47,1
Házass, élettárssal él	3	2,9
Elvált, nincs élettársa	7	6,9
Elvált, élettárssal él	7	6,9
Özvegy, nincs élettársa	5	4,9
Özvegy, élettárssal él	2	2,0

1. táblázat: A válaszadók megoszlása családi állapot szerint (n = 101; egy fő nem válaszolt)

Mivel semmilyen jellegű összefüggést nem találtunk a dohányzási szokások és a családi állapot között, célszerűnek tartottuk másfajta csoportosítás szerint kategorizálni a válaszokat. A négy helyett két csoportot alkottunk aszerint, hogy az alanyok párkapcsolatban élnek-e vagy sem. A válaszok alapján 101 főből 70 fő ikernek van, 31-nek pedig nincs párkapcsolata. Az eredmények szerint a párkapcsolatban élők és a nem párkapcsolatban élők dohányzása (dohányzik vagy nem dohányzik) között nem találtunk szignifikáns különbséget: Pearson $\chi^2(1, N=100)=0,500$ $p=0,479$ (kétoldali), továbbá a Mann–Whitney-tesztet használva nem találtunk szignifikáns különbséget a dohányzó párkapcsolatban élők (Mdn = 15) és nem párkapcsolatban élők (Mdn = 10) napi elszívott cigarettájának, illetve elektromos cigarettájának száma között sem: $U = 118$; $Z = -1,519$; $p = 0,129$ (kétoldali). Így elmondható, hogy a kategorizálástól függetlenül nem mutatkozik összefüggés az alanyok dohányzási szokásai és családi állapota között.

A következőkben azt vizsgáltuk, hogy differenciál-e az ikerség formája a dohányzási szokásokban és gyakoriságban. Egy magyar kutatás szerint az egypetéjű ikrek 1,8 évvel korábban kezdenek dohányozni, mint a kétpetéjűek, valamint több egypetéjű iker dohányzik, mint kétpetéjű (Tárnoki et al. 2012). A vizsgált mintánk alapján kevesebb egypetéjű iker dohányzik, mint kétpetéjű, azonban nem találtunk szignifikáns különbséget az egypetéjű és kétpetéjű iker személyek dohányzása (dohányzik vagy nem dohányzik) között: Pearson χ^2 (1, n = 100) = 0,891; p = 0,345 (kétoldali). Továbbá nem található szignifikáns különbség az egypetéjű (Mdn = 4,5) és kétpetéjű iker személyek (Mdn = 4) dohányzási szokása (eszközhasználat) (U = 1074; Z = -1,274; p = 0,203), illetve a két ikercsoport elszívott cigarettszámainak napi száma között sem: U = 197; Z = -0,317; p = 0,751 (kétoldali).

Összességében megállapíthatjuk, hogy az ikerség formája (zigozítás szerint) nem differenciál a dohányzási szokásokban.

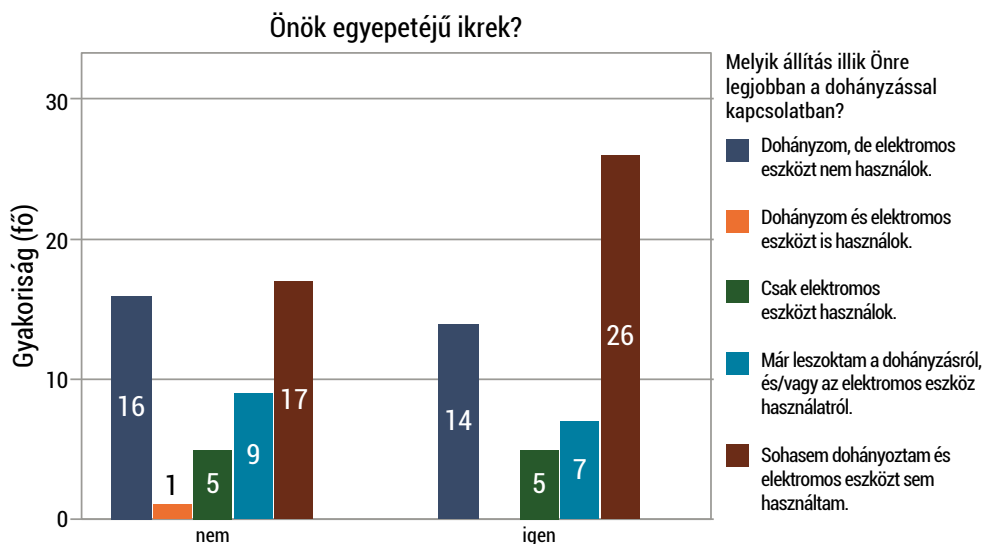

4. ábra: Dohányzási szokások ikertípusok szerint a kutatási mintában (fő; n = 100)

A KSH egészségfelméréseiből kiderül, hogy iskolai végzettség alapján azok dohányoznak a legtöbbet, akik érettséginel alacsonyabb végzettséggel rendelkeznek, és azok a legkevesebbet, akiknek felsőfokú végzettségük van (KSH 2019). A mi kutatási hipotézisünk az volt, hogy az alacsonyabb végzettségűek gyakrabban dohányoznak. A 5. ábra azt szemlélteti, hogyan oszlik meg az iskolai végzettség a dohányos és nem dohányos iker személyek csoportjában.

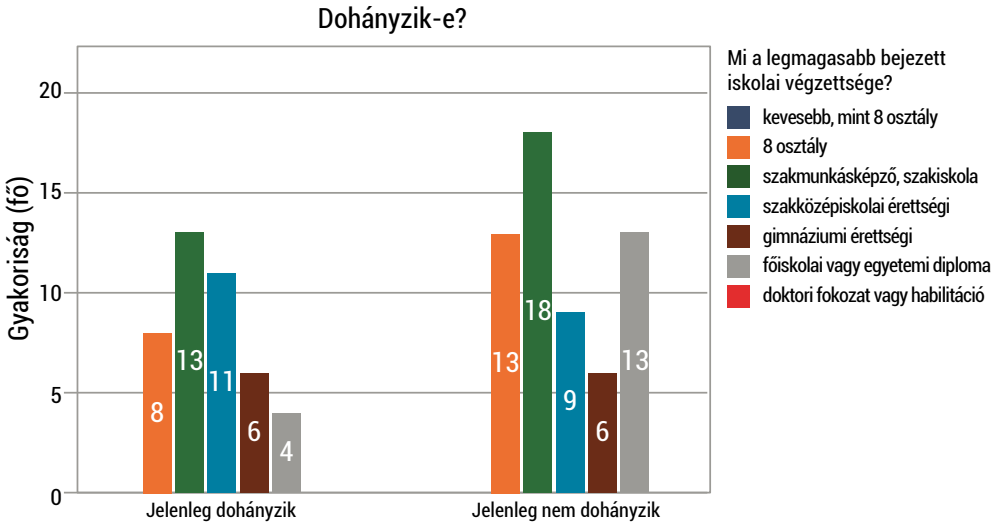

5. ábra: Dohányzás iskolai végzettség szerint a kutatási mintában (fő; n = 101)

A grafikonról leolvashatjuk, hogy a nyolcosztályos, a szakmunkásképző/szakiskolai végzettségűek, valamint a főiskolai/egyetemi diplomával rendelkezők körében több a nem dohányos, mint a dohányos. Az érettségizettek esetében a szakközépiskolai végzettségűek között több a dohányos, mint a nem dohányos, a gimnáziumi végzettségűek pedig egyenlő arányban dohányoznak és nem dohányoznak. A Mann–Whitney-tesztel ellenőrizve a kérdésfeltevést azt az eredményt kaptuk, hogy a dohányzók (Mdn = 3,5) és nem dohányzók (Mdn = 3,8) iskolai végzettsége nem tér el szignifikánsan: $U = 1196,5$; $Z = -0,301$; $p = 0,764$ (kétoldali), azaz nem igazolódtott be a feltételezésünk, miszerint az alacsonyabb végzettségűek körében több a dohányos, mint a nem dohányos.

Az iskolai végzettséget tekintve a következő hipotézisünk az volt, hogy minél magasabb az iskolai végzettség, annál „egészségesebbek” a szokások a dohányzás tekintetében. A dohányzási szokások és az iskolai végzettség között nem találtunk szignifikáns összefüggést ($r_s = 0,113$; $p = 0,260$ (kétoldali)) továbbá a nem dohányzók körében sincs szignifikáns kapcsolat az iskolai végzettséggel. Bonferroni-korrekcióval ($p = 0,025$) azonban pozitív, közepes erősségű korrelációt találtunk a dohányzók eszközhasználata és az iskolai végzettség között: $r_s = 0,395$; $p = 0,010$ (kétoldali). Tehát az összefüggés szerint az ikrek magasabb iskolai végzettsége egészségesebb eszközválasztással jár együtt. Ez alapján arra a következtetésre juthatunk, hogy a magasabb végzettség általában magasabb fizetéssel jár együtt, mely lehetővé teszi, hogy az érintettek beruházzanak egy elektromos dohányzási eszközre, míg az alacsonyabb végzettségűek alacsonyabb fizetéssel nem biztos, hogy megengedhetik maguknak az eszközvásárlást. Összesítve tehát az iskolai végzettség a dohányzók körében egyedül az eszközválasztással jár együtt (magasabb végzettség – elterjedtebb elektromos eszköz-használat), a napi elszívott mennyiséggel azonban nem, emellett az iskolai végzettség nem differenciál a dohányzás és a nem dohányzás között.

A foglalkozás változó vizsgálatánál 68 fő válaszolta azt, hogy dolgozik, és az aktív dolgozók közül 28 iker személy dohányzott. A dohányzási szokások (dohányzik vagy nem dohányzik) és a foglalkozás között, továbbá a dolgozó és nyugdíjas személyek dohányzási szokásai (eszközhasználata) között nem találtunk szignifikáns különbséget.

További hipotézisünk volt, hogy van összefüggés a dohányzás és az étellel, illetve a környezeti tényezőkkel való elégedetlenség között (pl. munkaügyi és anyagi helyzet). A Mann–Whitney-tesztet alkalmazva azonban nem találtunk szignifikáns különbséget a dohányzó ($Mdn = 7$) és a nem dohányzó ($Mdn = 8$) személyek étellel való elégedettségének pontszáma között: $U = 1132,5$; $Z = -0,749$; $p = 0,454$ (kétoldali). Nincs szignifikáns összefüggés a dohányzási szokások és az étellel való elégedettség, továbbá az elszívott cigaretták napi mennyisége és az étellel való elégedettség között sem.

A munkával való elégedettséghez háromértékű változót alakítottunk ki. A Mann–Whitney-tesztet használva nem találtunk szignifikáns különbséget a dohányzó ($Mdn = 3$) és a nem dohányzó ($Mdn = 3$) személyek munkával

való elégedettségének pontszáma között: $U = 607$; $Z = -0,303$; $p = 0,762$ (kétoldali). Spearman-korrelációt alkalmazva sem találtunk szignifikáns összefüggést az elszívott cigaretták napi mennyisége és a munkával való elégedettség között. Összefoglalva: a munkával való elégedettség pontszáma nem jár együtt a dohányzás tényével, módjával és mennyiségével, így ezt a hipotézist is elvetjük.

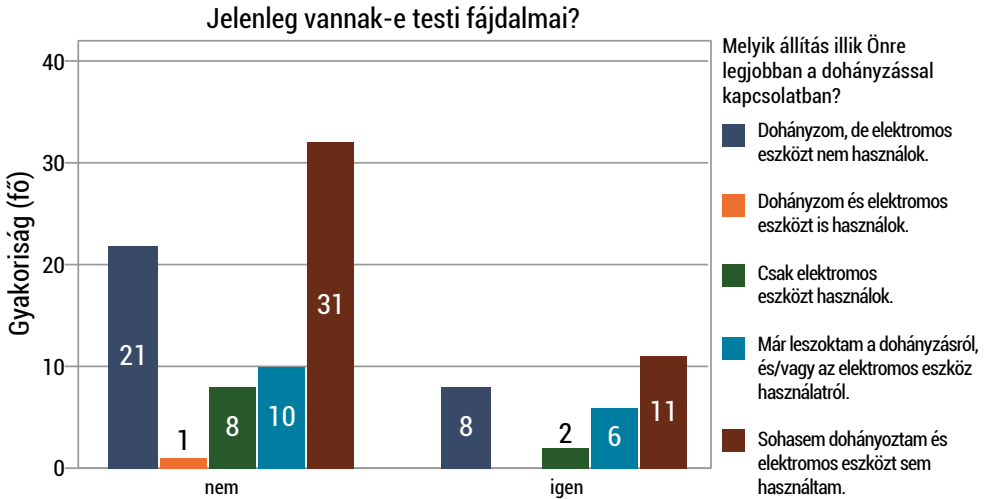

6. ábra: A testi fájdalom gyakorisága az ikrek körében a kutatási mintában (fő; $n = 101$)

Végül az anyagi helyzettel való elégedettség és a dohányzás összefüggését vizsgáltuk. Az volt a feltételezésünk, hogy minél kevésbé elégedett az alany az anyagi helyzetével, annál nagyobb az esélye, hogy dohányzik. Az anyagi helyzettel való elégedettséget is háromértékű változóval mértük. Az elemzés során nem találtunk szignifikáns különbséget a dohányzó ($Mdn = 2$) és a nem dohányzó ($Mdn = 2$) személyek anyagi helyzetükkel való elégedettségének pontszáma között, továbbá nem találtunk szignifikáns összefüggést a dohányzási szokások és az anyagi helyzettel való elégedettség között sem. Összesítve a fentebb leírtakat a környezeti tényezők befolyásoló hatása nem mutatkozott meg a mintában szereplő ikrek dohányzási szokásaiban.

A továbbiakban azt akartuk felmérni, hogy a mintában szereplő ikreknek vannak-e fájdalmaik, és hogy összefüggésbe hozhatók-e a dohányzási szokásaikkal. 101 főből 74-nek (73,3%) nincs testi fájdalma, 27 főnek (26,7%) van. A 27 főből 21-nek (77,8%) több mint egy éve fennáll, öt főnek (18,5%) több mint fél éve, valamint egy főnek (3,7%) kevesebb mint egy hónapja. Azonban a dohányzók közül csak tíz főnek vannak testi fájdalmai.

A 6. ábrából kiolvasható, hogy hasonló mintázat rajzolódik ki a fájdalmat átélők és a fájdalomtól nem szenvedők csoportjában. A legtöbben nem dohányoznak, akik pedig dohányoznak, azok elsősorban hagyományos cigarettát szívnak. Az eredmények szerint a testi fájdalom és a dohányzás (dohányzik vagy nem dohányzik) között nincs szignifikáns különbség: Pearson χ^2 (1, $n = 101$) = 1,609; $p = 0,205$ (kétoldali), azaz a testi fájdalom létét nem tekinthetjük a dohányzás okozatának.

Hipotézisek és eredmények: alkoholfogyasztás

Kutatásunk második felében azt vizsgáltuk, hogy az ikrek alkoholfogyasztási szokásai és a környezeti faktorok között van-e összefüggés. Az alanyok három kérdésre válaszolhattak az alkoholfogyasztással kapcsolatban. Az alkoholfogyasztás gyakoriságáról a 7. ábrán találunk eredményeket.

A válaszoló 101 főből 38 soha nem fogyaszt alkoholt. Így a második kérdés, amely az elfogyasztott alkohol átlagos mennyiségére vonatkozott, 63 embert érintett (egységnyi ital = 2 cl égetett szeszes ital vagy 1 dl bor vagy egy pohár sör vagy egy koktél). Minél magasabb értéket ér el valaki a skálán, annál többet iszik egy alkalommal (8. ábra).

A 2014-es európai egészségfelmérés adatai szerint a megkérdezett felnőtt népesség 5 százaléka, 2019-ben pedig a népesség 5,2 százaléka vallotta magát nagyivónak (Elekes 2018; KSH 2019). A nagyivó fogalmát nehéz definiálni, mivel országonként is eltér a határ a nagyivó és a mértékletes alkoholfogyasztó között. A KSH definíciójához⁵ viszonyítottuk a nagyivó meghatározását, így az tekinthető nagyivónak, aki több mint 28 egységnyi alkoholt⁶

5 A KSH nagyivónak tekinti azokat, akik több mint tizennégy egységnyi alkoholt fogyasztanak. A KSH szerint egy ital/alkoholegység egy korsó sörnek, 2 dl bornak vagy 5 cl röviditalnak felel meg.

6 A három és kilenc egység között fogyasztókat mértékletes alkoholfogyasztónak, az egy vagy két egységet fogyasztó alanyokat pedig alkoholt ritkán fogyasztónak nevezhetjük.

fogyaszt, amikor iszik. Ez alapján nem találtunk iker nagyivót, míg 22 főt mértékletes fogyasztónak, 41 főt pedig alkoholt ritkán fogyasztónak tekintettünk. A harmadik kérdés arra irányult, hogy milyen gyakran isznak hat vagy több egységnyi italt egy alkalommal. Harmincötten soha, huszonegyen ritkábban, mint havonta, négyen havonta, hárman pedig hetente isznak több mint hategységnyi alkoholt.

Az alkoholfogyasztási szokásokat mérő következő három változó között közepes erősségű pozitív kapcsolat mutatkozik: az alkoholfogyasztás gyakorisága és az átlagos fogyasztás, az alkoholfogyasztás gyakorisága és a nagy mennyiségű fogyasztás gyakorisága, valamint az átlagos fogyasztás és a nagy mennyiségű fogyasztás gyakorisága között.



7. ábra: Az alkoholfogyasztás gyakorisága a kutatási mintában (fő; n = 101)
(egy ember nem válaszolt)

Egy egységnyi alkohol van: 2 cl égetett szeszesitalban, 1 dl borban, 1 pohár sörben, 1 koktéliban. Hány egységnyi italt fogyaszt egy tipikus napon, amikor iszik?

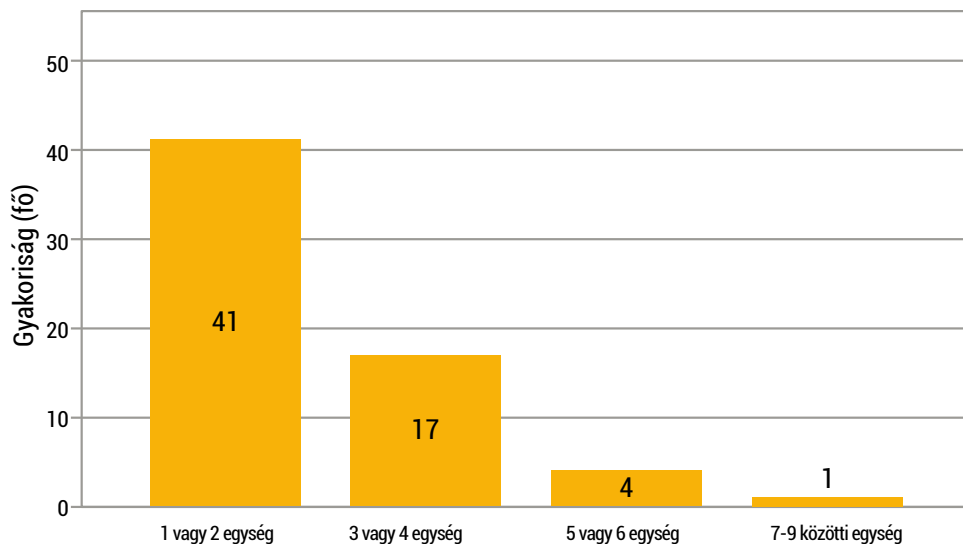

8. ábra: Az alkoholfogyasztás mennyisége alkalmanként a kutatási mintában (fő; n = 63)

A demográfiai változók közül az életkor és az alkoholfogyasztás nem mutatott szignifikáns összefüggést. Véleményünk szerint ezt nem tekinthetjük általános eredménynek, mivel az alacsony számú minta ellenére nagy az életkori szóródás.

Kutatásunkban a nemek közti különbséget vizsgálva megállapíthatjuk, hogy a nem változó a nők (Mdn = 1) és férfiak (Mdn = 2) alkoholfogyasztási gyakorisága között szignifikáns különbség található: $U = 650$; $Z = -4,438$; $p = 0,000$ (kétoldali). Azaz a mintában szereplő iker férfiak gyakrabban isznak alkoholt, mint a nők. A Mann–Whitney-tesztet használva szignifikáns különbséget találtunk a nők (Mdn = 1) és a férfiak (Mdn = 1) átlagosan elfogyasztott alkoholmennyisége között, illetve tendenciaszintű különbséget találtunk a nők (Mdn = 1) és a férfiak (Mdn = 2) között az alkoholfogyasztás gyakorisága között is. Összesítve tehát az iker férfiak gyakrabban és többet isznak átlagosan, mint a nők, továbbá az is megállapítható, hogy az iker férfiak ha fogyasztanak alkoholt, akkor nagy mennyiségben teszik azt.

A Kruskal–Wallis-tesztet alkalmazva nem találtunk szignifikáns összefüggést a családi állapot és az alkoholfogyasztás gyakorisága illetve az átlagos alkoholfogyasztás között sem. Mivel a mintában szereplő ikrek alkoholfogyasztási szokásait nem bizonyítja a családi állapotuk, a családi állapot négy kategóriája helyett (a dohányzási szokásokhoz hasonlóan) kettőt – párkapcsolatban él (70 fő), nincs párkapcsolata (31 fő) – alkottunk. A Mann–Whitney-tesztet használva azonban így kategorizálva sem találtunk szignifikáns különbséget a párkapcsolatban élők (Mdn = 2) és a párkapcsolattal nem rendelkezők (Mdn = 2) alkoholfogyasztási gyakorisága között: $U = 1067$; $Z = -0,140$; $p = 0,889$ (kétoldali), továbbá a párkapcsolatban élők (Mdn = 1) és a párkapcsolattal nem rendelkezők (Mdn = 1) átlagosan elfogyasztott alkoholmennyisége között sem: $U = 408,5$; $Z = -0,565$; $p = 0,572$ (kétoldali). Végül pedig az elfogyasztott mennyiség és a két családi állapot között sincs összefüggés. Azaz a csoportosítástól függetlenül semmilyen összefüggés nem állapítható meg az alkoholfogyasztási szokások és a családi állapot kapcsolatáról.

A további felméréseink között szerepelt annak vizsgálata, hogy differenciál-e az ikerség típusa az alkoholfogyasztási szokásokban. Egyes ikerkutatások szerint az egypetjű ikrek kétszer nagyobb eséllyel lesznek alkoholbetegek, mint a kétpetjűek. Ez véleményünk szerint annak tudható be, hogy az alkoholbetegség halmozódhat a családban, és amennyiben öröklődik a hajlam, úgy az egypetjű ikres családok nagyobb veszélynek vannak kitéve. A mintában szereplő iker alanyok esetén viszont nem találtunk szignifikáns különbséget az egypetjű és a kétpetjű iker személyek alkoholfogyasztásának gyakorisága, mennyisége között.

Az iskolai végzettség és az alkoholfogyasztás gyakorisága, az átlagos elfogyasztott alkoholmennyiség, valamint a mennyiségi alkoholfogyasztási gyakoriság között nem találtunk szignifikáns összefüggést.

A foglalkozást tekintve az volt a felvetésünk, hogy az aktív korú személyekre inkább jellemző az alkoholfogyasztás, mint a nyugdíjasokra. Egyrészt azért, mert a legtöbb alkoholfogyasztó aktív korú, másrészt mert nagyobb valószínűséggel élnek nagyobb társadalmi életet a fiatalabbak, mint az idősebbek. Azonban nem találtunk szignifikáns különbséget az aktív korú (Mdn = 2) és a nyugdíjas személyek (Mdn = 2) alkoholfogyasztási gyakorisága között: $U = 717$; $Z = -0,930$; $p = 0,352$ (kétoldali). Viszont a Mann–Whitney-tesztet használva tendenciaszintű

különbséget találtunk a dolgozó ($Mdn = 1$) és a nyugdíjas személyek ($Mdn = 1$) átlagos alkoholfogyasztása között: $U = 220$; $Z = -1,809$; $p = 0,070$ (kétoldali). Összesítve tehát tendencia mutatkozik arra, hogy az iker aktív dolgozók többet isznak átlagosan, mint az iker nyugdíjasok.

Úgy gondoljuk, hogy a környezeti faktorok alkoholfogyasztásra irányuló hatása meghatározó, hiszen amikor valakit stressz ér, ezt hajlamos egyes tevékenységekkel, szerekkel orvosolni. A mintában szereplő ikrek alkoholfogyasztási szokásait (gyakoriság és mennyiség) megvizsgáltuk az életükkel, az anyagi helyzetükkel és a munkájukkal való elégedettség függvényében. Gyenge negatív szignifikáns összefüggést találtunk az élettel való elégedettség és az alkoholfogyasztás gyakorisága között: $r_s = -0,263$; $p = 0,008$ (kétoldali), ellenben nem találtunk szignifikáns kapcsolatot az élettel való elégedettség és az alkoholfogyasztás között. A munkával való elégedettséggel kapcsolatos felvetésünk, miszerint az elégedetlenség gyakoribb ivással jár együtt, nem igazolódott be, ugyanis nem találtunk szignifikáns összefüggést a munkával való elégedettség és az alkoholfogyasztási szokások között. Az anyagi helyzettel kapcsolatban is az volt a hipotézisünk, hogy aki kevésbé elégedett az anyagi helyzetével, az gyakrabban nyúl a pohárhoz. Ebben az esetben sem találtunk szignifikáns összefüggést. Viszont fontos megjegyezni, hogy az utóbbi kapcsolat tendenciaszinten azért megjelenik: $r_s = -0,215$; $p = 0,093$ (kétoldali), vagyis az anyagi helyzettel való alacsonyabb elégedettség tendenciaszinten gyakoribb nagyivással járhat együtt.

Az alkoholfogyasztással kapcsolatos változókat is összevetettük a testi fájdalom változóval. Hipotézisünk az volt, hogy az egészségtelenebb életmód az alkoholfogyasztók körében gyakoribb testi fájdalommal jár együtt. A Mann–Whitney-tesztet használva szignifikáns különbséget találtunk a fájdalmat átélő személyek ($Mdn = 1$) és a testi fájdalomtól nem szenvedők ($Mdn = 2$) alkoholfogyasztási gyakorisága között: $U = 707,5$; $Z = -2,109$; $p = 0,035$ (kétoldali). Tehát az eredmények alapján gyakrabban isznak alkoholt azok az iker személyek, akik nem élnek át fájdalmat. Ebből következtetve elképzelhetőnek tartjuk, hogy azok, akik átélnek valamilyen fájdalmat, nem szeretnék tovább rombolni az egészségüket alkohollal. A Mann–Whitney-tesztet használva nem találtunk szignifikáns különbséget a testi fájdalomról nyilatkozók és a testi fájdalomtól nem szenvedők alkoholfogyasztási szokásai között. Felvetésünkben az

alkoholfogyasztást tekintettük oknak és a testi fájdalmat okozatnak, míg az eredmények szerint ez épp fordítva van: azaz ha testi fájdalma van egy iker személynek, akkor kevésbé fogja alkohollal „gyógyítani”.

Összefoglalás

Elemzésünk iker személyek egyes káros szenvedélyeinek vizsgálatára irányult. Eredményeink szerint 101 alanyból 42 dohányzott a kutatás időpontjában; az 59 nem dohányzóból 16 korábban dohányzott, azonban valamilyen okból kifolyólag elhagyta ezt a káros szokását. Az alkoholfogyasztást is nézve kevesebben vannak azok az ikrek, akik soha nem isznak (38 fő), mint a nem dohányzók. Ez azt igazolja számunkra, hogy az alkoholfogyasztás nemcsak káros szenvedély lehet, hanem szociális tevékenység is.

Eredményeink szerint a dohányzás főleg a fiatalabb korosztályban jellemző, mivel tendencia mutatkozott arra, hogy a nem dohányzók idősebbek. Az alkoholfogyasztásról ez nem mondható el, ugyanis nincs összefüggés az életkor és az alkoholfogyasztás között.

A dohányzó iker férfiak egy átlagos napon több cigarettát szívnak, mint a dohányzó iker nők, továbbá a férfiak gyakrabban, valamint nagyobb mennyiségben fogyasztanak alkoholt. Vizsgálatunk alapján az is megállapítható, hogy a zigezítés nem differenciál a dohányzási és az alkoholfogyasztási szokásokban. Viszont a szakirodalom alapján az egypetéjű ikreknél nagyobb a hasonlóság az alkoholfogyasztási mintázatban, mint a kétpetéjűeknél.

A magasabb iskolai végzettség a dohányzás egészségesebb eszközválasztásával jár együtt, tehát a magasabb iskolai végzettséggel összefüggő magasabb státusz lehetővé teszi, hogy ők jobb minőségű dohányzást imitáló eszközökre is beruházhassanak. Az eredmények szerint tendencia mutatkozik arra is, hogy az aktív dolgozó ikrek több alkoholt fogyasztanak átlagosan, mint a már nem aktív dolgozók. Ennek egyik oka az, hogy az idősebbek kevésbé élnek olyan társasági életet, amely összeegyeztethető lenne a nagymértékű alkoholfogyasztással.

Az étellel való elégedettség nem hozható összefüggésbe a dohányzás tényével, módjával és mennyiségével, viszont azok az ikrek, akik kevésbé elégedettek az életükkel, gyakrabban fogyasztanak alkoholt. Összességében elmondhatjuk, hogy a mintában szereplő ikrek negatív környezeti tényezők

esetén hajlamosak alkohollal oldani a feszültséget, de általános szokásnak nem nevezhetjük az alkoholfogyasztásukat. Ez abban is megmutatkozik, hogy nem fogyasztanak naponta alkoholt, azonban a környezeti hatásokat vizsgálva beszélhetünk összefüggésekről. Ugyanakkor a dohányzás mindennapos tevékenységük, így a cigarettaszívásra nem feltétlenül a stresszlevezetés céljából kerül sor.

Kutatásunk utolsó hipotézise a testi fájdalom és a káros szokások összefüggésére irányult. A dohányzás és az alkoholfogyasztás egészségkárosító hatásaiból kiindulva feltételeztük, hogy testi fájdalom főleg a káros szokásokat folytatók körében van jelen. A dohányzókat tekintve a feltételezésünk nem igazolódott, az alkoholfogyasztók körében azonban logikus, de nem várt eredményt kaptunk: gyakrabban fogyasztanak alkoholt azok az ikrek, akik nem élnek át fájdalmat. Míg hipotézisünkben az alkoholfogyasztás volt az ok és a fájdalom az okozat, addig az eredmények szerint ez épp fordítva van. Tehát feltételezhetjük, hogy a fájdalmat átélő ikrek az egészségük megóvása, helyreállítása érdekében fogyasztanak kevesebb alkoholt.

Általános következtetések megállapítása érdekében természetesen nagyobb elemszámú ikermintán átfogóbb vizsgálatokat kellene végezni, azonban kutatásunk eredményei áttekintést nyújthatnak azzal kapcsolatban, hogy a káros szokásokhoz való viszonyulást a genetikai tényezők mellett hogyan befolyásolják a különböző demográfiai, társadalmi és környezeti faktorok.

Köszönetnyilvánítás

A tanulmány az Innovációs és Technológiai Minisztérium KDP-2021 kódszámú Kooperatív Doktori Program Doktori Hallgatói Ösztöndíj Programjának a Nemzeti Kutatási, Fejlesztési és Innovációs Alapból finanszírozott szakmai támogatásával készült.

Felhasznált irodalom

Bakkné Nagy Mónika, Tárnoki Dávid László és Tárnoki Ádám Domonkos (2013) A dohányzási szokásokat befolyásoló környezeti tényezők egy- és kétpetéjű ikrek körében. *Orvosi Hetilap*, 154. évf. 25. sz. 978–984. <https://repo.lib.semmelweis.hu/bitstream/handle/123456789/401/2340235.pdf?sequence=1> (Letöltés: 2023. július 20.)

- Balázs Máté Ádám, Pikó Bettina (2013) Serdülőkori alkoholfogyasztást befolyásoló tényezők. A szociális háló és a barátok szerepe. *Mentálhigiéne és Pszichoszomatika*, 14. évf. 1. sz. 25–44.
- Bartha Tímea (2014) *Egypetéjű, illetve kétpetéjű ikerpárok egészség-magatartásának, valamint testsúly-elégedettségének összehasonlító vizsgálata. Közegészségügy és egészségügyi szakpolitikák szakosztály kivonatai*. <https://tdk.ms.sapientia.ro/docs/2014/kivonatok/kozeg.pdf> (Letöltés: 2023. július 18.)
- Demjén Tibor, Kiss Judit (2018) A dohányzás hazai tendenciái, 2009–2014. *Európai lakossági egészség-felmérés 2014. Műhelytanulmányok 2*. KSH 2018., 131–144.
- Demjén Tibor, Kiss Judit, Bóti Edina, Lőrinc Eszter, Papp Noémi és dr. Kovács Dorina (2009) *Nemzetközi Ifjúsági Dohányászfelmérés 2008*. Budapest: Országos Egészségfejlesztési Intézet. <https://mek.oszk.hu/07900/07959/07959.pdf> (Letöltés: 2023. július 18.)
- Dinnyés Katalin Julianna, Pusztafalvi Henriette és Tarkó Klára (2019) A férfiak és nők egészség-magatartásának összefüggése a házastársi, élettársi és elvált családi állapottal. *Módszertani Közlöny*, 9. évf. 1. sz. 36–63.
- Drjenovszky Zsófia, Hegedűs Rita (2021) Ikrek beszédfejlődését befolyásoló tényezők, különös tekintettel a személyközi kommunikációra. *Jel-Kép*, 10. évf. 3. sz. 63–76.
- Elekes Zsuzsanna (2018) Az alkoholfogyasztás és az alkoholt fogyasztók jellemzői. *Európai lakossági egészségfelmérés 2014. Műhelytanulmányok 2*. KSH 2018., 63–84.
- Engler Ágnes, Kozek Lilla és Németh Dóra Katalin (2020) Családi életre nevelés Magyarországon. *Iskolakultúra*, 30. évf. 6. sz. 52–66.
- Farkas Judit, Németh Zsófia, Urbán Róbert, Kökönyei Gyöngyi, Felvinczi Katalin, Kuntsche, Emmanuel és Demetrovics Zsolt (2012) Az alkoholfogyasztás és a nagyivás (binge drinking) epidemiológiai, etiológiai és motivációs jellemzői. *Psychiatria Hungarica*, 27. évf. 5. sz. 335–349.
- Galton, Francis (1875) The history of twins, as a criterion of the relative powers of nature and nurture. *Fraser's Magazine*, Vol. 12.: 566–576. Reprinted with revisions in Francis Galton: The history of twins, as a criterion of the relative powers of nature and nurture. *Journal of the Royal Anthropological Institute*, 1875; 5: 391–406. (Reprinted in *International Journal of Epidemiology*, 2012, 41: 905–911).
- Hegedűs Rita, Pári András, Drjenovszky Zsófia és Kónya Hanna (2014) Twinship as a resource. Zygosity- and gender-based comparison of twins' attitudes towards twinship. *Twin Research and Human Genetics*, Vol. 17. (5): 376–382.
- Konkoly-Thege Barna, Martos Tamás, Skrabski Árpád és Kopp Mária (2008) A rövidített stressz és megküzdés kérdőív élet értelmességét mérő alszállójának (BSCI-LM) pszichometriai jellemzői. *Mentálhigiéne és Pszichoszomatika*, 9. évf. 3. sz. 243–261.

- KSH (2019) Egészségfelmérés, 2019. <https://www.ksh.hu/elef/kiadvanyok.html> (Letöltés: 2022. július 20.)
- Métneki Júlia, Pári András (2020) Egy- és kétpetéjű ikrek. In: Tárnoki Ádám, Tárnoki Dávid, Littvay Levente, Métneki Júlia, Melicher Dóra és Pári András (szerk.) *Ikerkutató és epigenetika*. Budapest: Medicina. 21–30.
- Palagy Rika (2022) *Ikerkutató: öröklődés és genetika*. Szakdolgozat. Budapest: Pázmány Péter Katolikus Egyetem Szociológia Intézet.
- Pári András (2014) Main Characteristics of Hungarian Twin and Multiple Births in Official Statistics. *Twin Research and Human Genetics*. Vol. 17. (5): 359–368.
- Pári András (2022) Prevalence of twinning worldwide. In: Tarnoki, David, Jennifer Harris and Nancy Segal (Eds.) *Twin Research for Everyone From Biology to Health, Epigenetics, and Psychology*. Cambridge, USA: Academic Press. 9–22.
- Pári András, Palagy Rika (2022) Az egészségi állapot és az egészség-magatartás jellemzői iker és nem iker típusú testvérkapcsolatokban. In: Engler Ágnes, Purebl György, Susánszky Éva és Székely András (szerk.) *Magyar lelkiállapot 2021. Család – egészség – közösség. Hungarostudy 2021 tanulmányok*. Budapest: Kopp Mária Intézet a Családokért. 127–144.
- Rhew, Isaac C., Charles B. Fleming, Siny Tsang, Erin Horn, Rick Kosterman and Glen E. Duncan (2020) Neighborhood Deprivation Moderates Shared and Unique Environmental Influences on Hazardous Drinking. Findings from a Cross-Sectional Co-Twin Study. *Substance Use and Misuse*. Vol. 55. (10): 1625–1632.
- Stein, Judith A., Michael D. Newcomb and Peter M. Bentler (1996) Initiation and maintenance of tobacco smoking. Changing personality correlates in adolescence and young adulthood. *Journal of Applied Social Psychology*, Vol. 26. (2): 160–187.
- Tárnoki Dávid László, Tárnoki Ádám Domonkos, Lázár Zsófia, Karlinger Kinga, Molnár Andrea Ágnes, Garami Zsolt, Bérczi Viktor és Horváth Ildikó (2012) Egy- és kétpetéjű ikrek aktív és passzív dohányzási szokásai: nemzetközi ikervizsgálat eredményei. *Orvosi Hetilap*, 153. évf. 39. sz. 1552–1559.

Ikerpárok szülői jellemzése

Absztrakt

Írásunkban Elizabeth A. Stewart (2000) és Kate Bacon (2010) tanulmányára alapozva az ikrekkel kapcsolatos társadalmi hozzáállás jeleit kerestük ikrekről szóló szövegekben. 2019-es kérdőíves felmérésünkéből az ikergyermekes együttes jellemzésére vonatkozó kérdésnek a válaszait középpontba állítva megvizsgáltuk, miként látják a szülők gyermekeiket mint ikreket, és ez a látásmód hogyan illeszkedik a társadalomban az ikrekkel kapcsolatban élő sztereotípiákhoz és elvárásokhoz. Kísérletet tettünk továbbá a szülői látásmód egyes mögöttes tényezőinek feltárására is.

Eredményeink szerint mintánk válaszadóira nem nagyon jellemző a gyermekeikről való sztereotip gondolkodás, de kisebb hányaduk esetén kimutathatók ennek jelei. Az ikerséghez kötődő személyiség két végpontját tudtuk beazonosítani: az ikerséggel rosszul járó, bátortalan, gyengébb nyelvi készségekkel rendelkező gyerekek képét, valamint a szociálisan fejlettebb, egymást segítő gyerekek „pozitív ikerségét”. A társadalom által tipikusan az ikrekhez rendelt jegyek közül az ikrek zárt egységként való felfogása, a mókamesterség, valamint az ikrek jóban léte jelent meg. Azok a válaszadók, akik névadásuk alapján inkább hajlamosak arra, hogy egységként, párként kezeljék gyermekeiket, ikres tulajdonságot is nagyobb eséllyel tudtak gyermekeikhez rendelni. Megmutatkozott az is, hogy a tanultabb szülők kicsit árnyaltabban jellemzik gyermekeiket.

Bevezetés

Az ikrek életének alakulását azokon a biológiai adottságokon túl, amelyek az ikerséggel együtt járnak (például kisebb súly és a koraszülés nagyobb esélye), jelentős mértékben befolyásolja környezetük hozzájuk való viszonyulása, az, ahogyan az „ikerséget” kezelik. Ez a „kezelés” nemcsak a több azonos korú gyermek együttes nevelésével, illetve később a közösségi

megjelenésükkel járó sajátos helyzethez, nehézségekhez való hozzáállást, az azokkal való megbirkózás milyenségét jelenti, hanem azt is, ahogyan az ikerséget mint jelenséget az adott társadalom értelmezi. Mint Elizabeth A. Stewart mondja: „az ikerség anomália” (Stewart 2000: 13) a társadalomban, amely nem ikrekre van berendezkedve, s amelynek elvárásai az egyediség terminusaiban vannak megfogalmazva, ezért az ikreket a társadalom szeretné elhelyezni saját rendszerében, s egyrészt sztereotípiákkal közelít feléjük, másrészt mintegy kioszt rájuk szerepeket, amelyek vállalása ugyanakkor következményekkel jár az ikernek születettek életére (Pári et al. 2015).

Tanulmányunkban e szerteágazó kérdésnek egy kis szeletére koncentrálnunk, amikor 2019-es kérdőíves felmérésünkből az ikergyermek együttes jellemzésére vonatkozó kérdésnek a válaszait középpontba állítva megvizsgáljuk, miként látják a szülők gyermekeiket mint ikreket, és ez a látásmód hogyan illeszkedik a társadalomban az ikrekkel kapcsolatban élő sztereotípiákhoz és elvárásokhoz. Kísérletet teszünk továbbá a szülői látásmód egyes mögöttes tényezőinek feltárására is.

Az ikrek kezelését befolyásoló tényezők és az ikrekkel kapcsolatos sztereotípiák

Aki ikernek születik, az rögtön egy pár tagja is lesz, és így ketten (vagy esetenként többen) egy olyan egységet képeznek, amelyet a befogadó közeg és a tágabb társadalom is sajátosan, az egyes szülöttekhez képest eltérően értelmez és kezel (Stewart 2000; Bacon 2010). Az ikergyermek nevelésének, kezelésének a sajátos kérdéseivel a pszichológia (például Segal 2017; Friedman 2014; Rutter et al. 2003; Bagdy 1983), a neveléstudomány (például Thorpe 2006), a szociológia (például Bacon 2010; Stewart 2000; Pári 2022; Hegedűs et al. 2014), sőt a nyelvtudomány (például Laczkó 2011, 2012; Gósy és Pregitzer 2019a, 2019b) is foglalkozik, hiszen számos ponton érintkeznek egymással a feltárt problémák. Az ikrek felé irányuló társadalmi sztereotípiák és elvárások, illetve ezeknek az ikrek fejlődésére és életére gyakorolt hatása szempontjából az a közös pont e kutatások megállapításaiban, hogy az ikerség kezelése kölcsönhatásba lép azzal a hatással, amelyet maga az a tény fejt ki, hogy e gyerekek kezdetől ketten (többen) indulnak el az életben.

Ez a „kettesben indulás” legalább a következőkkel jár:

- Két egykorú gyerek a családban: nagyobb ellátási teher, nagyobb figyelmet igényel, a gyerekek kettőse hat az anya viselkedésére (Lytton et al 1977; Tomasello et al. 1986; Stewart 2000; Thorpe 2006);
- Diád a (gyerek)közösségben: a két hasonló személy, a diádként való megjelenés sajátos dinamikája, amelyet az adott csoport valahogyan megpróbál kezelni (Métneki 2005);
- Az ikerpár egymásra hatása: páros elszigetelődés alakulhat ki, ebben, illetve ennek oldásában a nevelőknek (szülők, óvodai-iskolai pedagógusok) is szerep jut (Segal 2017; Stewart 2000; Métneki 2005).

A környezet tehát egyszerre reagál e kihívásokra, és teremt maga is sajátos közeget az ikrek számára. Hiszen az ikrek nyelvfejlődését befolyásolja, hogy természetes „összezártságukat” hogyan tudja oldani az édesanya (illetve a család) (Thorpe 2006), akire pedig ebben nagyban hat gyermekeinek karaktere, de az is, hogy milyen mintákat lát maga körül az ikerséggel kapcsolatban, s részben ennek hatására milyen hozzáállást alakít ki magában az ikerséggel kapcsolatban. Mindenesetre az eléggé egyértelmű, hogy ha a gyerekek túlságosan sokat vannak csak kettesben, könnyen túl zárttá válik a párosuk, ami nyelvi lemaradást okozhat (Laczkó 2012; Mérei és V. Binét 2006; Drjenovszky és Hegedűs 2021a, 2021b).

Ugyanígy ha a túl szoros kapcsolat nem oldódik, nem megfelelő ehhez a környezet (esetleg még fokozza is a kapcsolat szorosságát), az olyan páros elszigeteltséget is kialakíthat, amely hozzájárulhat az ikreknél a saját identitás és az önálló személyiség kialakulásának késéséhez, sőt visszahúzó-dó, elzárkózó életvitelhez is a későbbiek során (Métneki 2005).

Az iskolai előmenetelt (és ezen keresztül a későbbi életlehetőségeket) a családi hatásokon túl az is befolyásolhatja, hogy hogyan viszonyul az ikergyermekhez a befogadó közeg: a kortársak és a pedagógusok. Az amúgy is meglévő – akár pozitív, akár negatív – páros hatásokat erősíthetik vagy gyengíthetik a beskatulyázások, elvárások, sztereotip viselkedések.

Számos tanulmány foglalkozik azzal, milyen elvárások és sztereotípiák élnek az ikrekkel kapcsolatban (például Métneki 2005; Bacon 2010; Stewart 2000; Burlingham 1952; Friedman 2014; Segal 2017; Métneki és Pári 2020), ezeket az elemeket a következőképpen foglalhatjuk össze:

Az ikrekkel kapcsolatban élő sztereotípiák:

- látszik rajtuk, hogy ikrek, hasonlítanak egymáshoz;
- zárt egységet alkotnak, ők „az ikrek”;
- mókamesterek, páros csínytevők;
- kihasználják, hogy hasonlítanak, egymás helyett is megjelennek.

Az ikrekkel és szüleikkel szemben felállított elvárások:

- a szülőknek örülniük kell, hogy ikreik vannak;
- az ikreknek hasonlónak (és gyakran: együttes produkciónak) kell lenniük
- jó kapcsolatban kell lenniük egymással;
- az idősebb és a fiatalabb ikernek más a szerepe, az idősebb a domináns, a vezető;
- az egy- és kétpetéjűséggel tisztában kell lenni, az erre vonatkozó kérdésekre válaszolni kell.

Bár maguk az ikrek – részben éppen a sztereotípiáknak való megfelelés kényszerének hatására – hajlamosak arra, hogy ikerségükről a külvilágnak inkább pozitívan nyilatkozzanak (Drjenovszky et al. 2013; Hegedűs et al. 2014), láthatjuk, hogy életük során meg kell küzdeniük a pár mivoltukból fakadó többszörös, egymással összefüggő és sokszor egymást erősítő nehézségekkel, amelyeknek kifejezett részét képezi a társadalmi fogadtatás és kezelés. Amikor az ikrek egyéni szintű, akár pszichológiai problémáit, ezek forrásait taglalják a kutatók (például Friedman 2014; Segal 2017), rendszeresen kitérnek e faktorokra is. Érdeemes ezeket részletesebben is megvizsgálni, s minél jobban elkülöníteni egymástól az egyes elemeket, hogy az általánosságokon túl a hatásmechanizmusokat is mindjobban megértsük.

Módszerek

Vizsgálatunk egy 2019-ben végzett, nyitott és zárt kérdéseket egyaránt tartalmazó online kérdőíves felmérésen alapul. Három és tíz év közötti ikrekkel rendelkező szülőket kérdeztünk a gyerekek nevelésének körülményeiről, fejlődéséről, óvodai-iskolai közegéről, a gyerekek elfogadottságáról és megítéléséről. Összesen 135 szülő, jórészt édesanyák válaszoltak. Mintánk semmilyen szempontból nem nevezhető reprezentatívnak, de a kérdések összefüggésének vizsgálatára alkalmas, valamint a nyitott kérdések tartalom-elemzése számára is anyagot szolgáltat.

Mostani elemzésünkben kvantitatív tartalomelemzési eljárással éltünk, amelynek során több szempont szerint is lekódoltuk az arra a kérdésre adott válaszokat, hogy „Összességében milyennek látja a gyermekeket fejlettség, beilleszkedés, személyiség szempontjából a kortársaikhoz képest? Kérjük, jellemezze őket néhány mondatban együtt.” (A kérdés folytatásában külön-külön jellemzést is kértünk.) A jellemzésre 111 szülő vállalkozott, ezeket a szövegeket használjuk a továbbiakban.

Első lépésben a következő kérdésekre kerestük a választ kategóriarendszerünk segítségével:

- Mennyiben jelenik meg a gyermekek szülői jellemzésében az egyediség (akár mint kinyilvánított probléma a közös jellemzéssel kapcsolatban, akár a kérdésben megfogalmazott együttes jellemzéssel szemben, egyedi tulajdonságok megadásában)?
- Milyen tipikusnak nevezhető ikertulajdonságokat rendelnek a szülők gyermekeikhez?

A továbbiakban az adatállomány egyéb változóit felhasználva az ikrekhez való hozzáállást valamilyen szinten mutató jellemzések háttértényezőit vizsgáltuk, a következő hipotéziseket ellenőrizve:

- H1: Ismerve a szülők iskolai végzettségét azt feltételeztük, hogy az iskolázottabb szülők inkább fognak az egyediség hiányára vonatkozó problémákat jelezni, illetve kevésbé fognak sztereotip ikertulajdonságokat megnevezni.
- H2: Azt is feltételeztük, hogy az ikrek általános jellemzése szintén összefüggést fog mutatni a szülők iskolázottságával: a gyerekek számára kedvezőbb megítéléseket a magasabban iskolázottak fogják adni.
- H3: Ismerve a gyerekek keresztnévét, s a páros („iker”) és nem páros nevek csoportjába sorolva őket feltételeztük, hogy a páros névadás és a sztereotip ikertulajdonságok megadása, illetve a páros névadás és az egyediség problémájának hiánya korrelálni fog egymással.

Eredmények

Ikertulajdonságok

A válaszadó szülők kis hányada (csak kicsit több mint tíz százaléka, 111-ből 14 fő) érezte úgy, hogy hangot kell adnia ellenérzésének a gyermekek közös jellemzését illetően, s vagy a kérdés szövegével szembenemve beírtak egyéni tulajdonságokat is, vagy jelezték, hogy gyermekeik nagyon különböző személyiségek. Rajtuk kívül viszont még voltak nyolcan, akik úgy jelezték nemtetszésüket a kérdéssel szemben, hogy közös jellemzést nem adtak, csak egyénit (a következő kérdésre válaszolva). Így viszont a válaszadóknak összesen majdnem az egyötödét ide lehetett sorolni (119-ből 22 fő).

A gyerekek közös jellemzése során a szülők nagyrészt tartották magukat a kérdésben megadott szempontokhoz (fejlettség, beilleszkedés, személyiség), ennek is szerepe volt abban, hogy sokan említették gyermekeikről, hogy okosak, fejlettek (29%), illetve hogy jól beilleszkednek (40%). A harmadik, a személyiségre vonatkozó szempont már – természetéből fakadóan – jóval sokszínűbb válaszokat hívott elő, ezek közül messze kiemelkednek a gyerekek kedvességére, jókedvű karakterére, szeretnivalóságára utaló bejegyzések (20 fő, azaz a válaszadóknak majdnem a 20 százaléka említett idesorolható tulajdonságot).¹

Bár a kérdőív kérdésében nem szerepelt szempontként, említést érdemel még egy tulajdonság, mégpedig a kommunikációs készség, hiszen a kutatások szerint az ikrek körében nem ritka, hogy lemaradnak a beszédfejlődésben (Stewart 2000; Thorpe 2006; Bacon 2010; Gósy és Pregitzer 2019a, 2019b). Megnéztük tehát, a szülők közül hányan szóltak erről maguktól. Azt találtuk, hogy a páros jó kommunikációs készségeit nem sok szülő emelte ki (12 említés, azaz 10,8 százalék), viszont a rosszat még kevesebb (9 említés, azaz 8,1 százalék).

¹ Néhány példa az egyes csoportokból:

Okosak, fejlettek: „Mindketten rendkívül okosak..., könnyen tanulnak”; „Okosak”; „A gyermekeim fejlettek, értelmesebbek a társaiknál”.

Jól beilleszkednek: „Beilleszkedésük tökéletes”; „Mindketten könnyen beilleszkednek mindenhol, társas kapcsolataik jók...”; „Könnyen beilleszkednek mindenhol, szívesen barátkoznak és keresik mások társaságát.”

Kedves, jókedvű karakter: „Kedves, nyitott... gyerekek”; „Nyitottak, barátságosak”; „Mindkettő barátságos, jókedvű, vicces”.

Megvizsgáltuk azt is, mennyire vannak jó véleménnyel gyermekeikről a szülők a válaszaik alapján. Négy kategóriát lehetett megállapítani: (1) egyértelműen negatív: itt nem is említettek kifejezetten jó tulajdonságot vagy eredményt; (2) kiegyensúlyozott: ennél a válaszadók igyekeztek tárgyilagosan a jobb és a rosszabb jegyeket is megemlíteni; (3) inkább pozitív: ha szerepelt is valami, ami nem ideális, inkább a pozitív irányba mozdult a skála; és végül (4) egyértelműen pozitív: ez esetben csak határozottan jó tulajdonságok jöttek elő. Összességében a szülők meglehetősen jó képet festettek ikerpárjaikról, a válaszoknak több mint a fele (52,3%) pozitív viszonyulást tükrözött (vagyis az inkább pozitív és a pozitív csoportba volt sorolható), bár a relatív többséget a kiegyensúlyozott csoport alkotta (37,6%).

Végül a jellemzések alapján a gyerekeknek tulajdonított jegyeket öt csoportba soroltuk: sztárok (kiemelkedő adottságúak, kedvencek); nyitottak, barátságosak, jókedvűek; szociálisak, egymásnak is támaszai; beilleszkedők, nem térnek el a nem ikrektől; bátortalanok, gyengébb teljesítményűek (a beszédben). Bár a szülők a gyerekeket helyenként olyan sokszínűen jellemezték, hogy a tulajdonságaik alapján több csoportba is be lehetett sorolni őket, néhány esettől eltekintve megállapítható volt egy fő karakter. Az öt csoport megoszlását az 1. ábra mutatja.

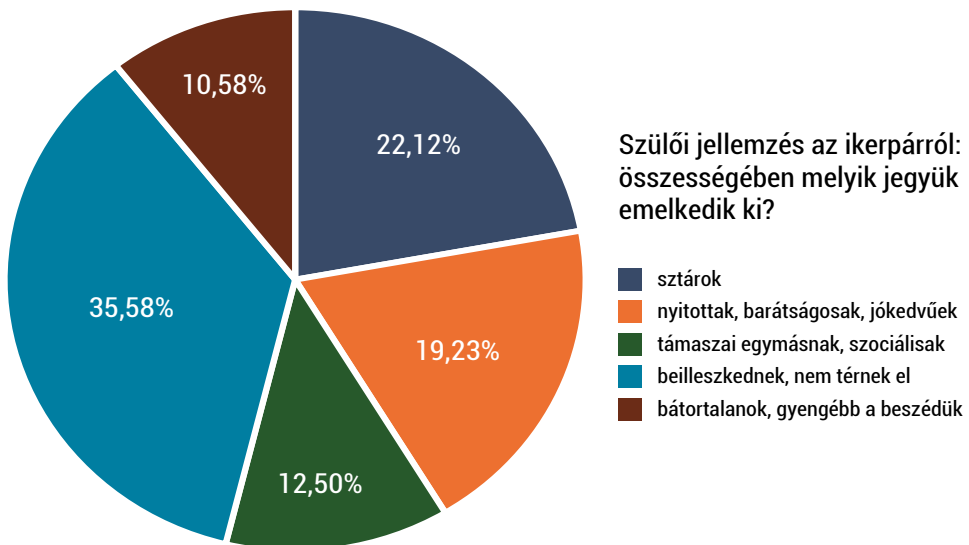

1. ábra: Az ikerpár szülői jellemzése

Ahogy már a megítélés pozitívitasánál láttuk, a szülők igyekeztek tárgyilagosság maradni, ezért itt is többséget képeznek a beilleszkedő, nem kilógó, „olyanok, mint a többi gyerek” típusú karaktereket felvázoló válaszok.²

Most különösen azt érdemes megfigyelnünk e kategorizálásnál, hogy mennyire jelenik meg benne bármiféle sztereotip ikertulajdonság. Ide leginkább a szociális, egymás támaszai csoport sorolható, bár ez tartalmazza a testvér nélkül említett empátiát, szociabilitást is.³ Még ezekkel együtt is csak a válaszok 12,5 százalékát, azaz egynolcadát teszi ki e kategória (tizenhárom említéssel).

Ebben a besorolásban éppen összesítő jellege miatt nem tudjuk a felsorolt tulajdonságok széles körét egyesével megjeleníteni, éppen ezért egy másik kategorizálást is végeztünk, amelynek során kifejezetten az „ikertulajdonságokat” kódoltuk le. Összesen huszonöt esetet számoltunk össze. Ezek jelentős része a már bemutatott „egymás támaszai” kategóriába tartozott (összesen itt is éppen tizenhárom említéssel),⁴ de mellettük megjelentek a zárkózottságra és egymás nélküli elveszettségérzésre (öt említéssel), az egymás közötti veszekedésre (három említéssel), a humorosságra (két említéssel), a közép-pontban állás kedvelésére (egy említéssel), illetve a gonoszkodási hajlamra (egy említéssel) vonatkozó megállapítások is. Ugyanakkor nem tekintettük és ezért nem kódoltuk kifejezetten ikertulajdonságnak a kedvességre vagy kedvencségre utaló említéseket, mivel ezeket túl általánosnak tartottuk.

Összességében – kódolásunk tanúsága szerint – mintánk e kérdésre választ adó szülőiről nem állíthatjuk, hogy kifejezetten kaptak volna az alkalmon, hogy „ikres” jegyekkel ruházzák fel gyermekeiket, sőt még az elfogultan pozitív beállítástól is nagyobbbrészt igyekeztek tartózkodni, ha látjuk is, hogy alapvetően elégedettek gyermekeikkel, és büszkék rájuk. Az ikerpárokról nagy általánosságban ugyanazt a képet rajzolják fel, amelyet talán a legtöbb

2 Ilyen válaszok születtek például: „Viselkedésük a korosztálynak megfelelő”; „Fejlettségük átlagos”; „Teljesen olyan, mint a nem iker testvérüké”.

3 Olyan válaszokkal, mint például: „Egymást segítve nagyszerű páros!”; „Együtt nagyon gyorsan feltalálják magukat”; „Szívesebben osztóznak”; „Együtt erős csapatot alkotnak”; „Közösen erősebbek, mint külön-külön”.

4 Ez a tizenhárom említés csak részben egyezik az előző csoportosítás tizenhárom említésével, mivel ott – ahogy említettük – vannak csak empátiát, szociabilitást sugalló válaszok, illetve itt előfordul öt olyan említés, amely az átfogó karakterjellemezés során máshová került.

szülő a gyermekéről: okosak, kedvesek, beilleszkednek, szeretik a közösséget, és az is őket, ha vannak is kisebb rossz tulajdonságaik vagy problémáik.

Ha nem is nagyon markánsan, de megjelennek az ikerséggel összefüggésbe hozható jellegzetességek is, s ez alapján körvonalazódik egy olyan kétpólusú skála, amelynek egyik oldalán a párok egy része egymást támogatja, tehát pozitívumot jelentenek egymás számára, de a másik oldalon van egy olyan csoport is, amelyben az ikrek bántortalanok, és néhol kicsit fejletlenebbek is társaiknál. Megjelennek még a „sztár” vagy elitikrek is, akik nagyon jó képességűek, és akiket mindenki kedvel. Ezenkívül ritkábban felvillan a kifejezettebben sztereotip – rosszcson, veszekedős-kötekedő vagy humorzsák – ikrek képe is.

Az ikrek szülői megítélésének néhány háttértényezője

A következő lépésben hipotéziseket tesztelve azt vizsgáltuk meg, hogy a gyermekek jellemzésében megjelenő különbségek mögött kimutathatók-e olyan háttértényezők hatásai, mint a társadalmi státuszt kifejező szülői iskolai végzettség és a társadalmi elvárásokat valamelyest tükröző névadás.

Első hipotézisünk arra vonatkozott, hogy a tanultság hatása megmutatkozik-e abban, hogy valaki tudatosabban áll az ikergyermekéhez, s nem akarja vagy tudja együttesen jellemezni őket. A válaszadók között kereszt-tábla-elemzésünk során nem találtuk jelét annak, hogy ez az iskolázottabbakra⁵ inkább jellemző lett volna, mint a kevésbé iskolázottakra: mind a két iskolázottsági csoportban kicsivel húsz százalék felett (21, illetve 23 százalék) volt azok aránya, akik említettek „ikertulajdonságot” gyermekük jellemzésekor, illetve hasonlóan, mindkét csoportban kicsivel húsz százalék alatt (18 és 19 százalék) volt azok aránya, akik valamilyen módon jelezték, hogy problémás számukra gyermekeik közös jellemzése. Az iskolázottság e hatására vonatkozó feltételezésünket tehát el kellett vetnünk.

Második hipotézisünk alapján azt vártuk, hogy az ötkategóriás csoportosításunkban a legkedvezőbb megítélést jelentő „sztár” címkét a tanultabb szülők jellemzése fogja kiérdemelni nagyobb arányban. Ez a hipotézisünkben sem igazolódott, hiszen összesen négy százalékponttal volt nagyobb

⁵ Akikhez a minta viszonylag magas iskolázottsága miatt azokat soroltuk, akik esetén igaz volt, hogy a gyerekek szülei közül legalább az egyikük diplomás.

arányú a „sztárnak” mondható karakter a magasabban iskolázottabb szülők gyermekei között, mint a kevésbé iskolázott szülőkéi között. Viszont kiemelendő, hogy a diplomás szülők láthatólag hajlamosabbak voltak arra, hogy határozottabb véleményük legyen: közülük jóval kevesebben jellemezték gyerekeiket a „beilleszkedik, nem tér el” kategóriába sorolható módon (2. ábra).⁶

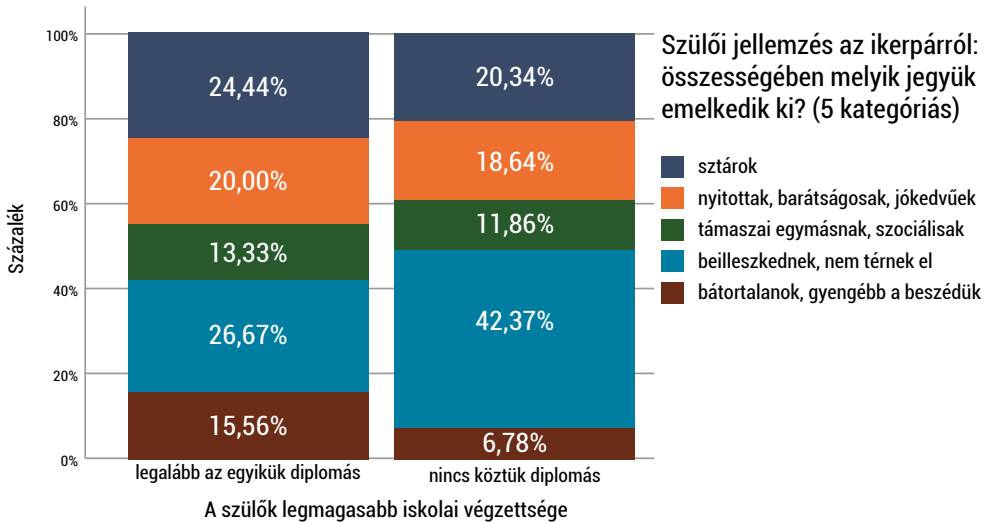

2. ábra: Az ikerpár szülői jellemzése a szülők iskolázottsága szerint (%)

Harmadik hipotézisünk a szülők társadalmi helyzetétől független hatásra vonatkozott, az ikrekhez való viszonyulás két mércéjének összefüggését vizsgálta. Azt feltételeztük, hogy aki az ikrek egyediségével szemben az egységüket szimbolizáló páros név adása mellett döntött, az a jellemzés során is nagyobb eséllyel adja tanújelét annak, hogy a gyermekekben tipikus ikerjelenséget fedez fel, vagyis említi „ikertulajdonságot”.

Páros névnek az olyan neveket tekintettük, amelyek hangzásukban, hangulatukban vagy jelentésükben párt alkotnak, illetve azonos betűvel kezdődnek (mint Zalán-Milán, Lea-Mia, Polett-Linett, Zsófi-Szonja, Napsugár-Hóvirág, Levente-Lázár, Lotti-Lilla). A 126 megismert névpárból 45 tartozott ide.

⁶ És ez az összefüggés 10 százalékos szinten szignifikáns is ($p = 0,097$), ami ilyen kis esetszám mellett számunkra elfogadhatónak tűnik.

Eredményeink szerint ez a hipotézisünk megerősítést nyert, mivel azt találtuk, hogy a páros nevet adó szülőknek nagyjából kétszer akkora hányada említett ikertulajdonságot, mint a többiek: 34 százalék a 17 százalékkal szemben (1. táblázat).

Említ-e „ikertulajdonságnak” nevezhető jellemzőt?	Páros neve van-e az ikreknek bármilyen értelemben (hangzás, jelentés, hangulat)?		Összesen
	Igen	Nem	
Igen	34,2	17,6	23,6
Nem	65,8	82,4	76,4
Összesen	100,0 (n=38)	100,0 (n=68)	100,0 (n=106)

1. táblázat: Ikertulajdonság említése a páros és nem páros nevű gyermekek szüleinek válaszaiban, említés (%); $p = 0,054$

Összegzés és következtetések

Elemzésünkben az ikrekkel kapcsolatos sztereotípiák megjelenését vizsgáltuk a szülők gyermekeikről adott jellemzésében, valamint megnéztük ezek iskolázottság szerinti eltérését, illetve a szülőknek előzetesen a névadásban megnyilvánuló hozzáállása és a gyerekek karakterének leírása közötti összefüggést. Azt gondoltuk, hogy a szülők e saját szavas, a zárt kérdésekkel szemben több egyéni meglátás megfogalmazását lehetővé tevő megnyilvánulása alapján valamelyest képet kaphatunk arról, hogy a szülők ténylegesen hogyan viszonyulnak ikergyermekükhöz, és megjelennek-e ebben a társadalmi meghatározottság jelei. Egyrészt a gyakori sztereotípiák nyomait kerestük, másrészt azt, hogy ha megjelennek, az mivel hozható összefüggésbe.

Eredményeink szerint mintánk válaszadóira nem nagyon jellemző a gyermekeikről való sztereotip gondolkodás, ha kisebb hányaduk esetén kimutathatók is ennek jelei. Az, hogy viszonylag kisebb előfordulással talákoztunk, feltehetőleg mintánk jellegéből is fakad: érdeklődő, az internetet aktívan használó szülőket tudtunk megszólítani, akik ráadásul messze átlagon felüli műveltséggel és tanultsággal rendelkeznek. Ez utóbbinak az ikerséggel kapcsolatos sztereotip gondolkodásra gyakorolt hatását ugyan nem tudtuk

igazolni, de ehhez hozzájárulhatott mintánk kicsiny volta és eleve nagyon magas átlagos végzettsége is. Az viszont megmutatkozott, hogy a tanultabb szülők kicsit árnyaltabban jellemzik gyermekeiket.

E szülői minta válaszaiban az ikerséghez kötődő személyiség két végpontját is be tudtuk azonosítani: megjelenik az ikerséggel tulajdonképpen rosszul járó, bátortalan, gyengébb nyelvi készségekkel rendelkező gyerekek képe, valamint a szociálisan fejlettebb, egymást segítő gyerekek „pozitív ikersége” is. Ha azt nézzük, mely jegyeket lehetett kimutatni azok közül, amelyeket a társadalom tipikusan az ikrekhez rendel, akkor az ikrek zárt egységként való felfogása, a mókamesterség, valamint az ikrek jóban léte nevezhető meg. Hogy e leírások mennyiben a társadalomban jelen levő sztereotípiák lenyomatai, s mennyiben a helyzet reális rögzítései, elemzésünk alapján nem állapítható meg. Az azonban látszik, hogy azok a válaszadók, akik névadásuk alapján inkább hajlamosak arra, hogy egységként, párként kezeljék gyermekeiket, ikres tulajdonságot is nagyobb eséllyel rendeltek hozzájuk.

A szülők ikreikhez való viszonyulása egész biztosan hatással van a gyermekek további életére, e hozzáállást pedig befolyásolja, hogy a szülő mennyire rendeli alá magát a társadalmi elvárásoknak, leegyszerűsítéseknek. Éppen ezért fontos, hogy minél jobban megértsük e mechanizmusokat. Vizsgálatunk ehhez a munkához kívánt hozzájárulni.

A kutatás korlátai nem tették lehetővé, hogy az összefüggéseket ennél mélyebben feltárjuk. A továbbiakban két irányban lenne érdemes elmozdulni: egyrészt interjúk kutatással volna érdemes felmérni az eltérő hozzáállást mutató szülők tényleges viselkedését, s ennek során részletesebben megragadni az e mögött álló tényezőket is, másrészt pedig nagyobb és az ikres családok társadalmi összetételét reprezentáló mintán lenne célszerű kérdőíves kutatást végezni.

Felhasznált irodalom

Bacon, Kate (2010) *Twins in Society: Parents, Bodies, Space and Talk*. Hampshire: Palgrave Macmillan.

Bagdy Emőke (1983) Az ikrek egyedisége. *Élet és Tudomány*, 38. évf. 9. sz. 259–261.

Burlingham, Dorothy (1952) *Twins: a Study of Three Pairs of Identical Twins*. London: Imago Publishing.

- Drjenovszky Zsófia, Hegedűs Rita (2021a) Ikerként felnőni. Egy szülők körében végzett felmérés eredményei. In: Furkó Péter, Szathmári Éva (szerk.) *Tudomány, küldetés, társadalmi szerepvállalás*. Budapest: Károli Gáspár Református Egyetem, LHarmattan. 219–230.
- Drjenovszky Zsófia, Hegedűs Rita (2021b) Ikerk beszédfejlődését befolyásoló tényezők, különös tekintettel a személyközi kommunikációra. *Jel-Kép*, 10. évf. 3. sz. 63–76.
- Drjenovszky Zsófia, Hegedűs Rita és Pári András (2013) Az ikerhelyzettel járó pozitívumok és nehézségek. *Socio.hu*, 3. évf. 4. sz. 54–88. https://socio.hu/files/2013_04_4ikrek.pdf
- Friedman, Joan A. (2014) *The Same but Different. How Twins Can Live, Love, and Learn to Be Individuals*. Los Angeles: Rocky Pines Press.
- Gósy Mária, Pregitzer Márta (2019a) Ikergyermek beszédfeldolgozási folyamatairól. *Magyar Nyelvőr*, 143. évf. 1. sz. 72–87.
- Gósy Mária, Pregitzer Márta (2019b) Beszédeszlelés és beszédmegértés ikreknél és nem ikreknél. *Anyanyelv-pedagógia*, 12. évf. 3. sz. 5–17.
- Hegedűs Rita, Pári András, Drjenovszky Zsófia és Kónya Hanna (2014) Twinship as a resource. Zygosity- and gender-based comparison of twins' attitudes towards twinship. *Twin Research and Human Genetics*, Vol. 17. (5): 376–382.
- Laczkó Mária (2011) Ikergyermek nyelvi fejlettségéről az anyanyelv-elsajátítás záró szakaszában. *Alkalmazott Nyelvtudomány*, 11. évf. 1–2. sz. 98–114.
- Laczkó Mária (2012) Dominanciaviszonyok tükröződése ikergyermek spontán beszédében. *Alkalmazott Nyelvtudomány*, 12. évf. 1–2. 41–50.
- Lytton, Hugh, Dorice Conway and Reginald Sauve (1977) The impact of twinship on parent-child interaction. *Journal of Personality and Social Psychology*, Vol. 35. (2): 97–107.
- Mérei Ferenc, V. Binét Ágnes (2006) *Gyermeklélektan*. Budapest: Medicina.
- Métneki Júlia (2005) *Ikerk könyve II. A fogamzástól a felnőttkorig*. Budapest: Melania.
- Métneki Júlia, Pári András (2020) Egy- és kétpetéjű ikrek. In: Tárnoki Ádám, Tárnoki Dávid, Littvay Levente, Métneki Júlia, Melicher Dóra és Pári András (szerk.) *Ikerkutató és epigenetika*. Budapest: Medicina. 21–30.
- Pári András (2022) Prevalence of twinning worldwide. In: Tarnoki, Adam, Tarnoki David –Jennifer Harris, Nancy Segal (Eds.) *Twin Research for Everyone From Biology to Health, Epigenetics, and Psychology*. Cambridge, USA: Academic Press. 9–22.
- Pári András, Drjenovszky Zsófia és Hegedűs Rita (2015) Ikerk a családban. *Statistikai Szemle*, 93. évf. 7. sz. 689–712.

- Rutter, Michael, Karen Thorpe, Rosemary Greenwood, Kate Northstone and Jean Golding (2003) Twins as a natural experiment to study the causes of mild language development: I. Design; twins-singleton differences in language and obstetric risks. *Journal of Child Psychology and Psychiatry*, Vol. 44. (3): 326–341.
- Segal, Nancy L. (2017) *Twin Mythconception*. California: Elsevier Inc.
- Stewart, Elizabeth A. (2000) *Exploring Twins*. Houndmills–London: Macmillan.
- Thorpe, Karen (2006) Twin children's language development. *Early Human Development*, Vol. 82. (6): 387–395.
- Tomasello, Michael, Sara Mannle and Ann Kruger (1986) Linguistic environment of 1- to 2-year-old twins. *Developmental Psychology*, Vol. 22. (2): 169–176.

A kötet szerzői

Drjenovszky Zsófia, PhD, egyetemi docens, Károli Gáspár Református Egyetem, Bölcsész- és Társadalomtudományi Kar, Társadalom- és Kommunikációtudományi Intézet, Szociológia Tanszék

Hegedűs Rita, PhD, egyetemi docens, Selye János Egyetem és Budapesti Corvinus Egyetem

Pári András, kutatási vezető, Kopp Mária Intézet a Népesedés és a Családokért (KINCS); egyetemi tanársegéd, Pázmány Péter Katolikus Egyetem Bölcsészettudományi Kar, Szociológiai Intézet; Pécsi Tudományegyetem (PTE-DSZDI)

A Károli Gáspár Református Egyetem szakdolgozói:

Forrási Boglárka

Fülöp Erika Anna

A Budapesti Corvinus Egyetem szakdolgozói:

Mór Petra

Pataki Petra

Tóth Emese

A Pázmány Péter Katolikus Egyetem szakdolgozója:

Palagyi Réka



KINCS

| KOPP MÁRIA INTÉZET
A NÉPESEDÉSÉRT
| ÉS A CSALÁDOKÉRT

www.koppmariaintezet.hu



KINCS

KOPP MÁRIA INTÉZET
A NÉPESEDÉSÉRT
ÉS A CSALADOKÉRT